

RICHARD GANS

FUNDICIÓN TIPOGRÁFICA / TALLER MECÁNICO / GRABADO

EDICIÓN VI / AÑO MCMXXII

MADRID-BARCELONA-SEVILLA

AGENCIAS EN LISBOA, CAIRO, HABANA, BUENOS AIRES

INTRODUCCIÓN



GOTADO MI MUESTRARIO, EDICIÓN Y QUE PUBLIQUÉ ULTIMAMENTE, TENGO EL HONOR DE OFRECER LA PRESENTE AMPLIADÍSIMA COLECCIÓN DE TIPOS.

Desde la fundación de mi Establecimiento Gráfico, en el año 1875, no he dejado ni un momento de estudiar todos los medios para perfeccionar la calidad de los productos hasta el punto de que la propia clientela, tanto de la Península como del extranjero reconoce que los mismos nada tienen que envidiar a los de las más afamadas Fundiciones, por reunir un material completo y selecto y al mismo tiempo muy adecuado a las tendencias y gustos artísticos y modernos que requiere hoy la técnica moderna, facilitando por estos medios la confección del periódico diario, la revista ilustrada, el libro elegante y los trabajos mercantiles más finos.

Como la creación de novedades no se interrumpe, un Muestrario de esta índole sólo puede ser completo hasta cierto punto; por esto advierto a mis clientes que en el caso de precisarles un material que no figure en esta edición pidan muestras de las últimas novedades.

En mi Fundición Tipográfica se trabaja en la actualidad con las máquinas de precisión más modernas y perfeccionadas, considerándose como una fábrica modelo de su especialidad. Está dirigida por técnicos y artistas verdaderamente competentes, y tanto el metal que se emplea como la exactitud de todos los productos de mi fabricación se comprueban con el mayor cuidado posible, así que un "control" sumamente escrupuloso es siempre una garantía de que de mis talleres sale un material de calidad intachable.

Pero mucho más que toda ponderación propia habla en pro de los TIPOS GANS la aceptación creciente que estos han tenido entre los impresores, lo mismo de España como del extranjero y en agradecimiento de esto y de la confianza que han depositado en esta casa, sólo me resta prometerles que he de continuar, sin apartarme en lo más mínimo del camino que he seguido, prosiguiendo en mi trabajo serio y concienzudo por la perfección de las Artes Gráficas en España.

FUNDICIÓN TIPOGRÁFICA RICHARD GANS

AÑO 1922

OBSERVACIONES

SISTEMA

Todo mi material se funde por el llamado sistema Didot, es decir, según el punto tipográfico que fijó François-Ambroise Didot, por el año 1780, en 0,3759 milímetros; doce puntos constituyen un cícero = 4,5 milímetros. La altura del tipo y de las orlas es de $62\frac{2}{3}$ puntos, o sean aproximadamente 23,5589 milímetros. También se sirve cualquier otra altura que se desee. Este sistema es el admitido por casi todas las naciones, excepción hecha de Inglaterra y los Estados Unidos, cuyo sistema está basado en el cálculo: 83 Pica = 35 centímetros. Pedidos con altura anglo-americana ($2\frac{1}{3}$ centímetros), se sirven sin aumento.

ESPACIOS Y CUADRADOS

serán servidos con los tipos, solamente si así se encarga en el pedido, excepción hecha en las escrituras, que exigen blancos especiales, los cuales se cargan en factura al precio del tipo.

LOS TIPOS COMUNES

se sirven con Versalitas, si no se indica lo contrario; pero si se desea también Cursiva, hay que advertirlo expresamente en el pedido. Al pedir cualquier tipo debe indicarse el título que lleve la hoja, el número y el cuerpo. Para calcular aproximadamente el tipo necesario para un trabajo bastará solamente componer unas cuantas líneas de la obra o revista que se desee confeccionar. Una vez hecho esto se consultará con la escala (página adjunta) y de este modo puede hacerse el pedido en la cantidad más aproximada a lo que sea necesario. Para ello se tendrá en cuenta que el peso de 1.000 letras de tipo común en los diferentes cuerpos es:

Cuerpo	5	6	7	8	9	10	12
kgs. cerea	0,38	0,50	0,63	0,83	1,00	1,25	1,75

También se puede aproximadamente calcular por el tamaño de la página, sabiendo que un cícero, es decir un cuadratin del cuerpo 12 pesa 4 gramos; así para una página de 20×32 ciceros, (sólo de tipo) tendríamos $20 \times 32 = 640$ ciceros $\times 4$ gramos = 2,560 kilos, de modo que por ejemplo para la composición de 16 páginas serán necesario 40,960 kilos. De esta cantidad habrá de resultar algún sobrante por lo que implican los espacios y cuadrados. Estos pueden calcularse en un 20 ó 25 por 100 sobre la cantidad de tipo cuando esta llegue hasta unos 100 kilos, pero en mayores cantidades puede calcularse menos tanto por 100 para blancos, por ejemplo: para 150 kilos de tipo, el 15 por 100 de blancos = 25,5 kilos; para 300 kilos de tipo, el 10 por 100 de blancos = 30 kilos, etc.

EN ORLAS Y ADORNOS

indíquese el título que lleve la hoja del Muestrario, el número y el cuerpo. El peso de un metro de Orla de línea (222 ciceros = 2664 puntos) es el siguiente:

Cuerpo	2	3	4	6	8	9
kgs. cerca	0,150	0,225	0,300	0,450	0,600	0,675
Cuerpo	12	18	24	30	36	48
kgs. cerca	0,900	1,300	1,700	2,100	2,500	3,300

EN VIÑETAS

cítase el título de la hoja del Muestrario y el número de la Viñeta. Para las Alegorías, Rasgos y Ornamentaciones, además de la hoja y el número, también deberá citarse la serie a que corresponda.

EN FILETES DE BRONCE

y de metal de imprenta, dígame claramente cuál de los dos metales se desea, porque la simple indicación «de metal» da lugar a dudas; además cítense el cuerpo, el número del ojo y las medidas. El kilogramo de filetes de bronce, en línea, equivale en los diferentes cuerpos:

Cuerpo	1	2	3	4	6	8	10	12
en ciceros	3040	1520	1016	760	508	380	304	252
en metros	13,70	6,85	4,56	3,42	2,28	1,71	1,37	1,14

IES y JOTAS VERSALES

distínganse al hacer los pedidos con claridad en esta forma: IES, JOTAS, para no dar lugar a dudas en el despacho del pedido.

LOS PESOS

indicados para los mínimos en el Muestrario y en el Precio Corriente, se entienden aproximados.

LA DISTRIBUCIÓN

de las letras en las titulares y en los tipos de fantasía se hace a base de la cantidad de a y A marcada al lado del número de cada tipo; las demás suertes están repartidas proporcionalmente. La menor cantidad que se expende en titulares, tipos de fantasía, escrituras y orlas, es *medio mínimo, en ningún caso menos.*

LOS ENVÍOS

se hacen por cuenta y riesgo del comitente; empleándose para el embalaje material de gran resistencia, que asegura el envío de los pedidos en las mejores condiciones.

SUERTES

El primer pedido (cualquiera que sea la cantidad) de suertes de tipo común, se cargará al precio de la fundición pedida; los nuevos pedidos de suertes serán cargados según la columna que corresponda a la cantidad que se envíe. Por suertes de titulares, tipos de fantasía, inglesas, orlas, etcétera, será aumentado, además del precio por kilo que corresponda, la justificación del molde de cada cuerpo y la justificación de cada figura.

PASTEL

será admitido a cuenta de pedidos de tipo común a los precios que se estipulen cada vez con arreglo al mercado de los metales. Pastel mezclado con retales de zinc o fundido en blocs y lingotes, no se admite.

ÍNDICE NUMÉRICO

Número del tipo	Página	Número del tipo	Página	Número del tipo	Página	Número del tipo	Página	Número del tipo	Página
20—23	175	322—332	155	718—723	73	1016—1017	87	1350—1359	132
24—27	82	333—345	118	724—731	140	1018	173	1360—1367	115
28—31	173	346—349	38	733—735	73	1019	174	1368—1378	55
32	174	350—353	38	739—748	76	1020—1022	136	1379—1385	110
37—45	52	374—383	123	750—755	64	1023—1025	141	1386—1394	111
52—59	84	386—392	117	775—786	78	1027—1029	152	1395—1400	151
60—67	51	394—398	89	787—798	79	1030—1034	128	1401—1409	74
68—73	57	399—409	53	799—802	159	1038—1041	150	1410	110
74—77	56	410—417	81	806—808	164	1042—1047	93	1411	111
78—81	136	418—425	82	809—812	163	1055—1066	93	1412—1418	96
81a—86	120	431—434	140	813—818	164	1068—1074	28b	1419—1430	97
95—99	135	442—445	141	819—826	56	1075	93	1430a—1437	96
100—101	86	448—455a	116	830—833	162	1076—1080	28c	1438	20
102—109	126	456—463	54	834—838	162	1081—1092	70	1439—1447	20
110—114	117	464—472	72	839—844	161	1093—1096	71	1448—1453	20
115—117	72	477—479	137	848—855	83	1100—1110	104	1454—1464	58
118—120	72	480—482	115	856—862	89	1111—1113	105	1465—1468	59
121—124	140	483—489	53	863—865	152	1114—1122	98	1469—1478	62
125—131	73	490—497	114	866—874	106	1129—1138	99	1479—1489	156
132—139	63	518—527	81	875—883	66	1140—1142	138	1490—1499a	157
148—151	127	530—539	122	885—888	136	1143—1146	138	1500—1509	94
152—155	127	541—553	65	891—896	64	1147—1149	160	1510—1511b	95
156—159	86	554	135	897—906	54	1150—1157	25	1512—1522	60
160—164	86	556—557	54	907—918	109	1161—1169	102	1523—1526	61
165—169a	66	558—561	86	929—931	150	1170—1173	103	1529—1541	114b
174—180	75	565—571	73	933—938	137	1175—1182	147	1542—1554	114c
181—186	139	571a—572a	163	940—944	152	1184—1191	100	1561—1573	62a
195—197	142	573—579	84	951—955	120	1192—1194	101	1580—1590	62b
198	114	580—589	77	957—959	141	1201—1215	69	1600—1609	148
199—206	112	591—598	143	960—961	135	1220	62	1615—1621	130
207—212	131	601—603	115	964—969	90	1225—1231	153	1624—1632	130a
213—222	158	615—620	75	970—974	127	1234—1243	85	1643—1654	114e
224—228	129	621—630	114d	975a—977a	91	1251—1264	68	1655—1666	114e
239—243	134	631—636	116	980—981	90	1269—1276	124	1667—1678	114f
247	136	637—649	119	982—984	139	1278—1283	125	1679—1690	114f
249—259	67	658—663	80	985—989	128	1285—1294	145	1691—1702	114f
271—281	88	664—666	80	990—992	153y142	1296—1308	25y144	1703—1714	114e
282—284	142	675—684	92	993—996	91	1310—1315	146	1725—1734	114a
285—293	113	685—692	87	997—999	160	1322—1333	133	1740—1748	114*
305—312	159	697—704	50	1000—1007	143	1335—1338	129	1756—1764	107
313—321	154	704a—711	83	1008—1012	121	1344—1345	150	1860—1867	149
				1013—1015	87	1349	96	2858—2870	68*

ÍNDICE ALFABÉTICO

PARTE I

Tipo común y su cursiva

Antigua 1.	Página	12
Antigua Herald.		16
Antigua Progreso		28 ^b
Antigua Universal.		20
Antigua Veneciana		25
Elzeviriano 2.		30
Elzeviriano B.		34
Romana 1.		38
Romana 2.		44
Colección de tipo común		48

PARTE II

Titulares Tipos de Fantasía Inglesas

Aldine	50
Anchas americanas	66
Antigua adornada	127
Antigua estrecha	55
Antigua Mercantil	57
Antigua Progreso negra.	62 ^a
Antigua prolongada	56
Antigua Universal semi-negra.	58
Antigua Universal negra	60
Antigua Universal negra estrecha	62
Aurora	111
Carmen	138
Carmen adornada	138
Egipcia ancha	83
Egipcia ancha negra	84
Egipcia chupada	81
Egipcia estrecha	82
Egipcia negra	85
Egipcia nueva	81
Egipcia Progreso	62 ^b
Elzeviriano adornado	137
Elzevirianos adornados.	137
Elzevirianas anchas	63
Elzeviriano chupado	64
Elzeviriano cursiva adornado	152
Elzeviriano negro	65
Elzeviriano negro cursiva	153
Escritura bastarda	147
Escritura circular	150
Escritura Favorita	146
Escritura Luis XV	149
Escritura moderna	163
Escritura Selecta	148
Escritura Victoria	145
Españolas	56
Españolas anchas	52
Españolas chupadas	54

Esqueleto antiguo	Página	135
Esqueleto de fantasía		86
Esqueleto Egipcia		83
Esqueleto grotesco ancho		117
Etienne		73
Etienne ancha		73
Etienne Monumental		74
Etienne sombreada		140
Favorita		139
Fénix		110
Gótico Globo		133
Gótico moderno		131
Gótico Uncial		132
Graciosa		130
Graciosa gris		130 ^a
Grotesca		114
Grotescas		115
Grotesca americana		120
Grotesca ancha		122
Grotesca ancha fina		107
Grotesca ancha nueva		106
Grotesca antigua		116
Grotesca Apolo		113
Grotesca chupada		118
Grotesca chupada redonda		120
Grotesca Colón		96
Grotesca cursiva		156
Grotesca cursiva semi-negra		157
Grotesca Ideal esqueleto		98
Grotesca Ideal entrefina		99
Grotesca Ideal negra		100
Grotesca Fantasía		114 ^a
Grotesca semi-negra Fantasía		114 [*]
Grotesca negra Fantasía		114 ^b
Grotesca Favorita		102
Grotesca estrecha Hércules		94
Grotesca Mercantil		97
Grotesca Mercurio		114 ^d
Grotesca moderna		112 y 116
Grotesca negra cursiva		158
Grotesca reformada		104
Helénicas		114 ^e y 114 ^f
Helios		123
Ibérica (La)		152
Inglesa Americana		163
Inglesa de novísimo corte		164
Inglesa Excelsior		161
Inglesa moderna		150
Inglesas nuevas		162
Italiana		89
Italiana ancha		88
Italiana grotesca		117
Italiane		86
Italiane chupada		87
Italiane moderna		89
Japonesa		134

La Ibérica	Página	152
La Madrileña		154
La Nacional		155
Latina moderna		90
Madrileña (La)		154
Manuscrito		136
Mercantil circular		152
Mercedes		151
Monogramas		135
Nacional (La)		155
Negra antigua		53
Normanda ancha		53
Nueva escritura triunfo		150
Nueva Italiana chupada		87
Nuevas Inglesas		164
Nuevas titulares adornadas		141
Nuevas titulares americanas		127
Papús		72
Preciosa		141
Prometheus		72
Rasgos de Escritura		165
Redondilla		143
Redondilla vienesa de novísimo corte		143
Regina		92
Regina estrecha		93
Renacimiento adornada		140
Renacimiento ancha		80
Renacimiento chupada		75
Renacimiento negra chupada		76
Renacimiento negra ancha		78
Romana ancha negra		68 ^a
Romana Egipcia		69
Romana estrecha		68
Romana negra		67
Ronda Relámpago		159
Ronda Universal		159
Senefelder		129
Talonarias		142
Tipos adornados		140
Talla dulce		129
Tipos de adorno		136 y 139
Tipos de máquina para escribir		160
Tipo Jamaica		128
Tipo Rubens		135
Tipo sombreado		141
Titulares		136
Titulares américa-españolas		127
Utopian		128
Velázquez		126
Veneciana negra		70
Vulcano		124
Vulcano, contorno		125

PARTE III

Varios Idiomas Tipos para Carteles

Arabe	Página	170
Griego		169
Hebreo		169
Tipos para carteles		171

PARTE IV

Coronas ~ Iniciales Números Puntos empastados Signos Esquinazos ~ Lutos Manos etcétera

Bigotes de fantasía de metal de imprenta	200
Bigotes para periódicos, de metal de imprenta	200
Condecoraciones	179
Corchetes de metal de imprenta	201
Coronas	179
Esquinazos de metal de imprenta	200
Esquinazos de luto	200
Fases de la luna	198
Flechas	198
Iniciales	181
Integrales	198
Juego de ajedrez	201
Manos	202
Marcas	199
Monogramas	180
Números	187
Números quebrados	197
Paréntesis matemáticos	198
Plecas de metal de imprenta	200
Puntos empastados	197
Raíces	198
Signos astronómicos	198
Signos comerciales	199
Signos diversos	199
Signos del almanaque	198
Signos matemáticos	197
Signos meteorológicos	198
Signos "Número"	199

PARTE V

Filetaje

Filetaje de metal de imprenta	204
Filetaje y material de bronce	205

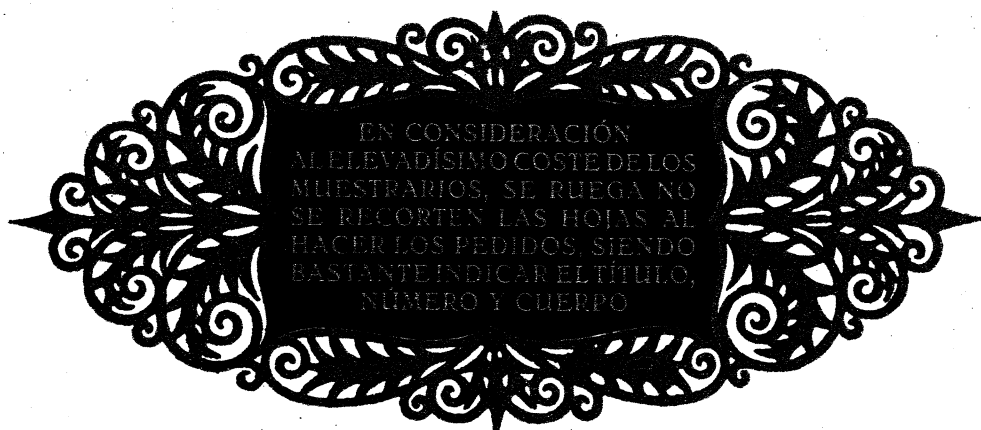

EN CONSIDERACIÓN
AL ELEVADÍSIMO COSTE DE LOS
MUESTRARIOS, SE RUEGA NO
SE RECORTEN LAS HOJAS AL
HACER LOS PEDIDOS, SIENDO
BASTANTE INDICAR EL TÍTULO,
NÚMERO Y CUERPO

Cuerpo 5

Sin regletas

Los muebles de terraza ó jardín, no porque sean rústicos han de ser incómodos; al contrario, deberá procurarse que sean cómodos, sobre todo una silla, que ha de ser la elegida para estos ratos en que, después de comer y leyendo las noticias del día ó otra cosa que nos guste, se cierran nuestros ojos y dormimos una siesta. La sillera, cómoda de por sí, con su asiento bajo, aún lo será mejor si al recostarnos *en su alto respaldo* no le hallamos duro y si tenemos al alcance de la mano en la gran bolsa nuestra lectura favorita. Se corta una tira de tela Beauvais y se forra con un satén y colocando un ALMOHADONCITO

Cuerpo 6

Sin regletas

Cuando una crítica reposada estudie el Teatro de Gregorio Martínez Sierra, establecerá dos divisiones en su estilo peculiar y también en su fondo ideológico. La obra que nosotros creemos que determinará esta gran separación es la elegía estrenada en el Salón Madrid, en la cual el dolor de vivir está exaltado, hasta poder encontrar en él un manantial de sentimiento cristiano. La más bella de plástica de ese concepto, es el acto segundo. Sorprende la novedad y la audacia para componer el plan, sin episodios, rotas las más clásicas reglas, desunidos todos sus elementos y solamente enlazados por la idea que les es afín, y que les sirve luego de alma. En la obra de Martínez, por ejemplo, los actos, las escenas, y aún la intervención de los personajes, están dispuestos al modo de una sinfonía. Hay un tema primordial, y la arquitectura está calculada y dibujada de modo que exista siempre un equilibrio necesario, un sentido único y un *único sentimiento* en las tres partes del todo. Se suceden en el desarrollo del tema fundamental las variantes que dan vida. **DEBERES**

Cuerpo 6 Regleteado con dos puntos

Hemos leído un libro que dice entre otras cosas: El Señor Don Pascasio Rogatis compuso la partitura desde luego valiéndose para ello de ciertos elementos musicales indígenas y el Señor Don Ricardo Giraldez, literato argentino, escribió un poema que le inspiró una leyenda de Cuaraní. En estas palabras que, con algunas más prologa Alfredo González Santiago el catálogo de sus interesantísimas acuarelas, expuestas en la Casa del Barón de Zumárraga, se encierra el carácter singular de una labor muy artística que ofrece ahora al público de Madrid. Data del año 1916, algún tiempo después fué expuesta en el Salón de los Acuarelistas de Buenos Aires y suscitó, entre los artistas de aquella capital y los mejicanos, un gran interés hacia las civilizaciones primitivas americanas. Comprende esta obra de González Santiago tres

Cuerpo 9 ojo 10

Sin regletas

Consiste en una suela que gira alrededor de un centro fijado debajo del calzado donde descansa el dedo gordo. Entre el tacón y la suela de goma hay un muelle de espiral y otro muelle en foama de herradura en la punta del pie. Este calzado, según pretende D. Miguel Rodríguez, facilita la marcha. Al tocar el tacón el suelo, estos muelles

Cuerpo 5

MONEDERO 12345 abcdefghijklmnopqrstuvwxyz 67890 *Un Mudo*

Cuerpo 6

abcdefghijklmnopqrstuvwxyza b c d e f g h i j k l m n ñ o p q r s t

Cuerpo 7

abcdefghijklmnopqrstuvwxyza b c d e f g h i j k l m n ñ o p
HOMEOPATIA 12345 PROMESA 67890 *Mosquitas*

Cuerpo 8

abcdefghijklmnopqrstuvwxyza b c d e f g h i j k l m n ñ
COMEDOR 12345 SERVICIO 67890 *Depresión*

Cuerpo 8 ojo 9

abcdefghijklmnopqrstuvwxyza b c d e f g h i j k l n
EMPRESA 12345 MUSEO 67890 *Fragmento*

Cuerpo 9

abcdefghijklmnopqrstuvwxyza b c d e f g h i j k l m
MORENO 12345 PEQUEÑO 67890 *Napoleón*

Cuerpo 9 ojo 10

abcdefghijklmnopqrstuvwxyza b c d e f g h
SEÑORES 12345 ZURICH 67890 *Roque*

Cuerpo 10

abcdefghijklmnopqrstuvwxyza b c d e f g h i
MONROE 12345 PERNIOS 67890 *Diego*

Cuerpo 11

abcdefghijklmnopqrstuvwxyza b c
SURCO 638 ENRIQUE 254 *Mongol*

Cuerpo 12

abcdefghijklmnopqrstuvwxyza b c
PORTE 123 MUNICH 456 *Gaspar*

Cuerpo 14

Despedida de Fontagú de Portugal
HERO 35 DOMINGO 92 *Berlín*

Cuerpo 16

Restaurant del Hipódromo
RODONI URDÚES *Helios*

Cuerpo 20

Municipio de Burgos
NORTE DIGNO *Quina*

Cuerpo 28

Ricardo Samper
MONGE *Rubial*

Cuerpo 8 ojo 9

Sin regletas

Recomendamos durante dos o más semanas, si el tiempo está bueno y agradable, que salgan los niños a paseo. Los cochecitos son para los niños pequeños más bien perjudiciales. Hasta que no tenga los seis meses no se emplearán. En la hora del aseo, se dejará

Cuerpo 7

Sin regletas

Resulta siempre interesante el estudio de las casas aristocráticas: cada una conserva el sello particular que le da su dueña, y en los detalles de la disposición que las caracteriza se advierte la mano femenina que las guía y las aficiones y aspiraciones de la señora que allí manda como reina y señora. Muy entusiasta y respetuosa de las tradiciones, la duquesa de Pinchermosa ha transmitido a su suntuosa morada el ambiente señorial de grandeza, de orden y de armonía en el conjunto que evoca el recuerdo de la antigua mansión. Hermosa colección de muebles, cuadros y tapices, de telas que revisten las paredes, de alfombras cómplices del silencio, *de recuerdos* de sus antepasados esparcidos por el estrado y demás salones, rodean a tan ilustrísima dama, quien se complace en conservar todas las gloriosas tradiciones. **HACIENDO**

Cuerpo 7 Regleteado con dos puntos

Ustedes estarán hartos de leer y oír contar episodios heroicos, en los cuales siempre se destaca la arrogante figura de un hombre que hace cada proeza que nos enciende la sangre. He asistido á relatos guerreros y he hecho lecturas donde se narraban las más bizarras y arriesgadísimas empresas, y terminaba de leer avergonzado de no haber hecho desprecio de mi vida unas veinte veces, por lo menos. Esta idea se me pasaba enseguida, porque yo no he tenido ocasión donde hacer gallardías ni alardes de valor: era un muchacho, y, por lo tanto, resultaba un inocente, como dice la gente, en cuanto á coraje y valentía. Un mesonero

Cuerpo 11

Sin regletas

Entre los pueblos todos de la antigüedad, el peinado de los hombres requería tanto cuidado como el de las mujeres. Pelucas y rizos especiales estaban en moda entre Faraones y dignatarios, prefiriendo estos últimos el tocado real. Homero no estaba

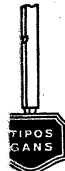

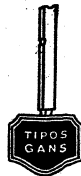

Cuerpo 8

Sin reglas

Diferentes aspectos observamos en la obra de Marcelino Pellicer, pero los más principales son el pictórico y el de dibujante ilustrador. Sus cuadros al óleo son escasos en relación al gran número de sus dibujos para libros. Pero en ambos ramos del arte el artista revela temperamento y carácter iguales, muy por encima de lo vulgar. Tiene en pintura la circunstancia de transportar la luz del sol de nuestros países meridionales con tal verdad, relieve y abundancia de matices, sin necesidad de sobar su labor ni de recurrir a los contrastes para lograr el efecto de la luz, cual pocos artistas de su tiempo han alcanzado. De este aspecto, — el más simpático en sus cuadros, — debió producir pocas obras, siendo la principal El pan nuestro de cada día; prodigio de movimiento, de luz, de vida; hermosa unión de la realidad y la belleza; admirable estudio del natural, digno de mayor justicia que la concedida hasta el presente a tan notable obra. Pero como nuestro amigo no era hombre que concretara sus aficiones y estudios a un solo tema, y tuvo siempre gran empeño en vencer dificultades técnicas, pintó también muy a conciencia aspectos del cielo gris; al cual pertenece un notable cuadro representando el embarque de los quintos en la estación de Monzón, como antes había pintado un *aspecto nocturno de Roma en un cuadro*, predominando en ambos, con voluntad poderosa, los diversos obstáculos que pudiera ofrecer el natural. En estos cuadros de luz triste o dudosa se ve toda la ciencia de Pellicer; pero si convencen al observador, no avasallan, no causan la admiración de sus telas bañadas de sol. La paleta del pintor fué sobria en Pellicer, como sobrio era manejando la pluma y el lápiz del dibujante; a pesar de lo cual es notable la riqueza de matices de sus cuadros. PERSEVERANCIA

Cuerpo 8

Regleteado con dos puntos

Siempre era el mismo: un artista, fogoso como tal, pero dominado por la reflexión y completado por medio de una cultura superior. Tenía fervor por la independencia, por la libertad en arte; siendo enemigos de fórmulas estereotipadas, sintiendo horrores. Pero no obsta para que sus obras resulten por lo sólidas la producción de un sabio. Tales son sus grandes cualidades de fondo. Su factura ingenua, no relamida, sino simple, franca, es lo único que revela al radical enemigo de trabas y convencionalismos. Su espíritu de independencia hizo que jamás pensara seguir la huella de ningún otro artista, ni tampoco imitara composición alguna y no por vanidad sino por el santo prurito de crear, de hallar dificultades y vencerlas. Un comprobante de tales conceptos nos ofrece la notable composición del grupo de artistas modernos, publicada por Arte y Letras, que adjuntamos muy reducida. Tiene sus precedentes el tema, y era un escollo sustraerse a su influencia, pues se trata de la «Escuela de Atenas», de S. Rafael; «La Reforma», de Kaulbach, y de la famosa pintura llamada del «Hemiciclo», de Pablo Delaroche. Las tres son obras maestras dignas de la celebridad de sus autores. Compárense las tres entre sí, y mientras la obra de Kaulbach presenta resabios en su forma y en la disposición de los grupos que traen a la memoria la célebre pintura de Rafael, nuestro Pellicer en su dibujo presenta originalidad sin afectación, sin emplear recurso alguno

Cuerpo 9

Sin reglas

Quiso la mala suerte del desdichado Sancho que, entre la gente que estaba en la venta, se hallasen dos perales de Segovia, tres agujeros del Potro de Córdoba y dos vecinos de la Hería de Sevilla, gente alegre, bien intencionada y juguetona; los cuales, casi como instigados y movidos de un mismo espíritu, se llegaron a Sancho, y apeándole del asno, uno dellos entró por la manta de la cama del huésped, y hechándole en ella, alzaron los ojos y vieron que el techo era algo más bajo de lo que habían menester para su obra, y determinaron salirse al corral, que tenía por límite el cielo; y allí, puesto Sancho en mitad de la manta, comenzaron a levantarle en alto, y a holgarse con él como con perro por carnestolendas. Las voces que el mísero manteado daba eran tantas, que llegaron a los oídos de Don Quijote el cual, parándose a escuchar atentamente, creyó que alguna nueva aventura le venía, hasta que claramente conoció que el que gritaba era Sancho; y volviendo las riendas, con un penado galope llegó a la venta; y encontrándola cerrada, la rodeó, por ver si hallaba por donde entrar; pero no hubo llegado a las tapias del corral, que no eran muy altas, cuando vió el mal juego que se le hacía a su escudero. Vió bajar y subir por el aire con tanta gracia y presteza, que si la cólera le dejara, tengo para mí que se riera. Probó a subir desde el caballo a la barda; pero estaba tan molido y quebrantado, que aun apearse no pudo; y así, desde encima del caballo comenzó a decir tantos denuestos a los que a Sancho manteaban, que no es posible acertar a escribillos; más no por esto cesaban ellos de su *risa y de su obra, ni el volador Sancho dejaba sus quejas, mezcladas, ya con amenazas, ya con ruegos; mas todo aprovechaba poco, ni aprovechó hasta que, de puro cansados, le dejaron. TRUJÉRONLE su dócil asno*

Cuerpo 9

Regleteado con dos puntos

Mucho contento me dió, señora mía, la carta que vuesa grandeza me escribió; que en verdad que la tenía bien deseada. La sarta de corales es muy buena, y el vestido de mi marido no le va en zaga. De que vuesa señoría haya hecho gobernador a Sancho Panza, mi marido, ha recibido mucho gusto todo este lugar; puesto que no hay quien lo crea principalmente el Cura, Maese Nicolás, el Barbero y Lorenzo Recio, el bachiller; pero a mí no se me da nada; que como ello sea así, como lo es, diga cada uno lo que quisiere; aunque, si va a decir verdad, a no haber venido los corales y el vestido, tampoco yo le creyera; porque en este lugar todos tienen a mi marido por un porro, que sacado de gobernar un hato de cabras no pueden imaginarse para qué gobierno pueda servir. Dios lo haga y le encamine como ve que lo han menester sus hijos. Estoy determinada, señora de mi alma, con licencia de vuesa merced, de meter este buen día en mi casa, yéndome a la Corte a tenderme en un coche, para quebrar los ojos a mil envidiosos que ya tengo; y así suplico a vuesa excelencia mande a mi marido me envíe algún dinerillo, que sea algo qué, porque en la Corte son los gastos grandes; que el pan vale a real, la carne la libra a treinta maravedís, que es un juicio; si quisiere que no vaya, que me lo avise con tiempo, porque me están bullendo los pies por ponerme en camino; me dicen mis amigas y vecinas que si yo y mi hija andamos orondas y pomposas en la Corte, vendrá a ser conocido

ANTIGUA 1

Cuerpo 10, sin regletas

Debemos nosotros declarar que mucho se ha discutido acerca de quiénes inventaron la escritura, pero lo cierto es que su verdadero origen se pierde en la obscuridad de los tiempos. Los romanos escribían en losas o ladrillos, cuando aun estaban blandos, con un buril o instrumentos cortantes, y al resecarse al sol o cocerse en el horno conservaban en su bien los signos por tiempo indefinido. También usaban tablas pintadas con albayalde. En cuanto a los egipcios, se valían del papiro, planta muy parecida a los juncos, la cual tiene debajo de su corteza verde películas muy blancas y sumamente finas, siendo de notar que las más internas o inmediatas al tronco son también las más suaves y flexibles. Después de desarrollarlas, las estiraban, las prensaban, las pegaban unas con otras para dar consistencia a esa especie de tela, y pulimentándola para quitarle sus naturales asperezas, la sumergían después en aceite de cedro para que resistiese a la acción de la humedad y de los insectos. Sobre estos papiros escribían en jeroglíficos interesantes asuntos religiosos, historias de reyes y todo aquello que estimaban conveniente, existiendo aún, según dicen, algunos de estos escritos, que cuentan la friolera de tres mil años de antigüedad. Mucho tiempo después, y cuando se fué generalizándose la escritura, en Pérgamo, con pieles muy bien curtidas, se formó el papel pergamino; la fabricación del de algodón comenzó el siglo XI. El arte de transformar en papel algunas plantas, el algodón y los trapos fué importado en España por los árabes durante su dominación. *Este procedimiento se extendió* primero a Sicilia, penetró más tarde en Nápoles y en Venecia, y no fué conocido en Francia ni en Alemania hasta el siglo XIV, siendo introducido después en Inglaterra. Ardua y difícil era la tarea de reproducir los libros por medio de copias. Muchos eran los que se dedicaban a esta pacientísima labor. BÉLGICA

Cuerpo 10, regleteado con dos puntos

En 1431, cuatro años después de haber empezado la fabricación del papel, en el cerebro de un huérfano brilló una sublime idea que, al ser llevada a la práctica, haría dar a la Humanidad un paso gigantesco en el camino del progreso y de la civilización. Vivía en Maguncia, ciudad de Alemania, un joven llamado Juan Gutenberg, huérfano de padre y madre, escaso de fortuna, pero dotado de clara inteligencia. Habiéndose trasladado a Estrasburgo, observó que sus habitantes eran estudiosos y pensadores, que el deseo de saber estaba muy desarrollado en ellos, y que la copia manual de los pocos libros que había no podía satisfacer el ansia que existía entre ellos por adquirir conocimientos. Esto le dió que pensar, empezando por discurrir si sería posible hacer un molde que pudiese reproducir muchas veces las páginas de cada volumen. Para probarlo, grabó sobre madera las páginas de un pequeño libro, púsolas en una prensa toscamente hecha, impregnólas con tinta espesa, colocó hojas de papel sobre el dibujo, y, oprimiéndolo fuertemente, vió reproducido su trabajo tantas veces como repitió la operación. El primer ensayo estaba hecho; daba resultado; pero había que estudiar más, pues como era necesario hacer un molde para cada página, la labor resultaba costosa y no del todo práctica; de ahí que ideara la construcción de letras sueltas de madera con las cuales pudiesen formarse todas las palabras que contuviera cada página del libro. Claro está, y esto se comprenderá fácilmente, que los caracteres de letra que primeramente se fundieron, eran de la misma forma que los de los manuscritos, y esto dió lugar a que Faust, que era

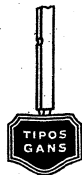

Cuerpo 12, sin regletas

Nosotros solamente observamos que se levantaron, apenas había comenzado a descubrirse el día por los balcones del Oriente, cuatro de los nueve cabreiros y fueron a despertar a Don Quijote, y a decille si estaba todavía con el propósito firme de presenciar el entierro de Crisóstomo que ellos le acompañarían. Don Quijote, que otra cosa no deseaba, se levantó; y mandó a Sancho que ensillase y enalbardase al momento, lo cual él hizo con mucha diligencia, y con la misma se pusieron luego todos en camino; y no hubieron andado un cuarto de legua, cuando, al cruzar de una senda, vieron venir hacia ellos hasta seis pastores, vestidos con buenos pellicos negros. Traía cada uno un grueso bastón de acebo en la mano; venían con ellos asimismo dos gentiles hombres de a caballo, muy bien aderezados de camino, con otros tres mozos de a pie, que lo acompañaban. En llegándose a juntar, se saludaron; preguntándose entonces los unos a los otros dónde iban, supieron que todos se encaminaban al lugar del entierro, y así, *comenzaron a caminar todos juntos*. Uno de los de a caballo, hablando con su compañero, le dijo: «Paréceme, señor Vivaldo, que tenemos de dar por bien empleada la tardanza que hiciéremos en ver este famoso entierro; que no podrá dejar de ser famoso, según estos pastores nos han contado. EL CAMINANTE

Cuerpo 12, regleteado con dos puntos

Hiciéronlo así, y pusiéronse sobre una loma, desde la cual se verían bien las dos manadas que a Don Quijote se le hicieron ejércitos, si las nubes del polvo que levantaban no les turbaran y cegaran la vista; pero con todo esto, viendo en su imaginación lo que no veía ni había, con voz levantada dijo: Aquel caballero que allí ves de las armas jaldes, que trae en el escudo un león coronado rendido a los pies de una doncella, es el valeroso Laurcalco, señor de la Puente de Plata. El otro de las armas de las flores de oro, que trae en el escudo tres coronas de plata en campo azul, es el temido Micocoembo, gran Duque de Quirocia. El otro de los miembros giganteos, que está a su derecha, es el nunca medroso Pentapolín de Boliche, señor de las tres Arabias, que viene armado de aquel cuero de serpiente, y tiene por escudo una puerta, que, según es fama, es una de las del templo que derribó Sansón cuando con su muerte se vengó de sus enemigos. Pero vuelve los ojos a esta parte, y verás delante y en la frente de otro ejército al vencedor y jamás vencido Timonel de Cecial, príncipe de la nueva Vizcaya, que viene armado con las armas partidas a cuarteles, azules, verdes, blancas y amarillas, y trae en

Cuerpo 5 Sin regletas

Hace tiempo que comenzó a revelarse que el Parlamento no era un órgano apto para la primera de las funciones que le están encomendadas: la legislación. Lo muy numeroso y heterogéneo de los elementos que lo componen y la tendencia a la especialización de las actividades de los estudios que la vida moderna ha impuesto, han producido, sin contar con los vicios que pueden adular y de hecho falsean la esencia de la institución, que ésta haya perdido toda iniciativa en la formación de las leyes y haya abandonado esa facultad en las manos de un Poder ejecutivo, al que en esa función sólo ampara sumándose. Pero si un órgano no es bastante apto para desempeñar la función para que fué creado y, no obstante todo esto, no desaparece, bien pronto se acomoda y acopla a otras actividades, y a ninguno puede sorprenderle que se diga que el Parlamento cede facultades. **DEBEMOS**

Cuerpo 5 Regleteado con dos puntos

Apoyados en todo esto gobernaban con relativa desevoltura, trocada hoy en dificultad, sistemas de un gobierno que tendrá que desaparecer con ella, como suele pasar en los Parlamentos de los países más adelantados que el nuestro en esta evolución que señalamos y en los cuales se gobierna, desde Briand a Bethman-Hollweg, apoyándose en los grupos que circunstancialmente se forman para cada problema que se desea plantear y dando a éste la resolución que el espíritu de la Cámara desea, y no la decidida e impuesta por unos cuantos señores. Así, pues, no se trata ya de remediar los defectos del Parlamento para convertirlo después en órgano del

Cuerpo 5

abcdefghijklmnpqrstuvwxyzabcdefghijklmnpqrstuvwxyz'
EMPRESAS *Multiplacado*

Cuerpo 6

abcdefghijklmnpqrstuvwxyzabcdefghijklmnpqrstuv
REGUEROS *Comediante*

Cuerpo 7

abcdefghijklmnpqrstuvwxyzabcdefghijklmnp
NICOMEDES 12345 DOMINGOS 67890 *Gasparero*

Cuerpo 8

abcdefghijklmnpqrstuvwxyzabcdefghijklm
SEDERÍA 12445 HIPÓLITO 67890 *Ingildea*

Cuerpo 9

abcdefghijklmnpqrstuvwxyzabcdefghijkl'
RICHET 5173 FRANCISCO 8426 *Miguel*

Cuerpo 10

abcdefghijklmnpqrstuvwxyzabcdef'
BOÍNAS 123 DEMONIOS 567 *Becquer*

Cuerpo 12

abcdefghijklmnpqrstuvwxyz'
MÚSICA 42 SERMÓN 13 *Angeles*

Cuerpo 14

Restaurante de la Estación
ERNESTO BURGOS *Perales*

Cuerpo 16

Diputación de Santiago
QUESO ROMÁN *Manuel*

Cuerpo 6 Sin regletas

NOSOTROS debemos señalar que sólo por motivo de un pequeño descuido o una mala maniobra, se puede estropear la masa preparada para la fabricación del papel. Puede ocurrir que el papel fabricado de la mejor pasta se rompa con facilidad o el papel más blanco y que se usa para documentos, etc., se ponga después de poco tiempo amarillento. También si el agua que se emplea no es limpia puede influir que la fabricación salga mala, a pesar de la buena instalación de la fábrica, del mayor cuidado y de la habilidad del operario. Para justificar la calidad del papel, es preciso tener cierta práctica y en cuanto a la indicación de cantidades de minerales es muy importante. **GENERALMENTE**

Cuerpo 6 Regleteado con dos puntos

Nació Miguel Romer, en Barcelona el día 3 de Diciembre de 1840. Hijo de honrados obreros, que dentro de su modesta esfera desvelaron mucho por su educación, entró de aprendiz, a los catorce años, en la acreditada imprenta de aquellos Sres. Regina y Subirana, establecida por entonces en un cuarto piso de la plaza del Oli. Y antes de admitirle en su casa, el señor Regina cercioróse por sí mismo del grado de su instrucción, hízole algunas preguntas de latín, como añeja costumbre, y acabó recomendándole con gran instancia que prosiguiera su

Cuerpo 7

Sin regletas

SUCEDIÓ, que después de un año, salió por primera vez de la casa a la que ya no debía volver, procurando conservar siempre la amistad con los que fueron sus principales, para ocupar una plaza más importante en la imprenta de Jepús, establecida en el piso primero de la calle de Petritzol. Así este señor como el regente de su taller, apreciaron pronto lo que valía la inteligencia y laboriosidad del nuevo oficial, por lo que, de mutuo acuerdo, hubieron de encargarle la compaginación de obras más importantes que por entonces imprimían. Recordaremos, de entre ellas, el Diccionario Estadístico de las islas Canarias y el Indicador de Barcelona, que apareció en aquella época, además de otros muchos libros de carácter científico o literario publicados por varias casas editoriales para las que trabajaba Jepús. Una de éstas, sin duda la más importante, era de los hermanos Espasa, que gozaba ya entonces de algún renombre y con la cual, andando el tiempo, tan estrechamente había ya de ligarse la suerte del joven Salvat. Como un año más tarde, o sea en el 1867, por voluntad del señor Jepús y de acuerdo con el que desempeñaba el destino, encargóse nuestro biografiado de la regencia de su imprenta, no sin exigir antes amplias facultades para organizar y distribuir el trabajo en la forma que él estimara conveniente, obteniéndolas de su principal. El señor Jepús, tenía dos máquinas, adquirió otra, tomó en arriendo el piso tercero de la propia casa, hizo habilitar los sótanos e instaló en ellos la maquinaria, a cuya tracción, hasta entonces a brazo, se aplicó la fuerza animal. Pocos meses después estallaba la Revolución de Septiembre (1868), y tras de aquella conmoción política y social, que tanta trascendencia tuvo en la vida de nuestra patria, la industria y el comercio alcanzaron grandes e inusitados vuelos. La imprenta no quedó rezagada, antes bien sus progresos fueron muy rápidos; las máquinas alemanas reemplazaron pronto a las viejas prensas; fueron multiplicándose diarios, revistas y periódicos; en los talleres de Jepús los encargos aumentaron hasta el punto de hacerse materialmente imposible atender a todos los clientes. Natural es que en tales circunstancias empezaron a germinar en la mente Salvat anhelos de independencia, cuya consecución no había de parecerle difícil. Antiguos parroquianos de su principal, entre ellos los hermanos Espasa, habíanse visto precisados a llevar a otros talleres sus publicaciones editoriales. Y Jepús llegó a verse en el trance de tener que emigrar. **ENTERADOS**

Cuerpo 7

Regleteado con dos puntos

Reconocida tan modesta base, pues, con el amor al trabajo y con los recursos que noblemente le brindara su hermano, e informando de todos sus proyectos al señor Jepús, que empezó a tratar con los hermanos Espasa. No llegaron por entonces a un acuerdo, pero pocos meses después fué llamado por ellos para proponerle la constitución de una sociedad en cuyo objeto había de ser la explotación de una imprenta y la cual trabajaría principalmente para la casa Espasa y giraría bajo la razón social de los hermanos Espasa y Salvat. Por los meses de Octubre o Noviembre de 1869, empezó a funcionar el modesto taller en la calle de Robador, en local antiguo al que ocupaban los Espasa. Y convertidos ya en realidad sus ensueños de mejoramiento, por demás será decir que nuestro biografiado no se dió punto de reposo y que los resultados correspondieron pronto a sus afanes. Tres años después, en 1872, Salvat contrajo matrimonio con una de las hermanas de sus socios, la que fué para él amante compañera de su vida y madre cariñosa de sus hijos. Poco más tarde, resultando ya insuficiente el local de que disponía, trasladó sus talleres a otros más capaz de la calle del Cerano, aumentando la maquinaria y aplicando á su tracción fuerza motriz de una gran fábrica antigua. Pero hasta entonces, Salvat había trabajado exclusivamente para la casa Espasa, más como quiera que ésta redujera de un modo sensible en aquella época los vuelos de su negocio, vióse precisado a poner sus prensas, en 1874, al servicio de otros editores. Entre las obras de más mérito que pronto salieron de ellas, pues recordamos ahora las que publicaba el inteligente literato don Juan Landa y la hermosa edición de lujo las Poesías Catalanas de Soler, profusamente ilustradas por el genial don Tomás Padró, con más las obras dramáticas de Serafi Pitarra y todas cuantas iba adquiriendo el importante Archivo Central de don Rafael Rivas. Creciendo así de continuo el buen nombre de que gozaba y su crédito



Cuerpo 8

Sin reglas

GUADARRAMA es siempre uno de los puntos más favorecidos por los veraneantes. Allí la temperatura es fresca, el país encantador, los alimentos sanos y el aire puro. Próximo a la población hállase el ya famoso manantial de la Porqueriza, nombre poético. Sus ricas aguas son reconocidas para reponer sus fuerzas a los débiles de todas clases: como el tísico, el catarroso y el anémico. Tropezó usted allí lo mismo con el calavera, víctima de una afección del bazo originaria por su mala vida, que con la joven sensible y pura a quien consume lentamente una afección gastro intestinal contraída por consecuencia de unos amores recientes. Hace pocos días que llegó la señorita de Pérez Mostrenco con su mamá, y ésta nos dijo, con una franqueza propia de una señorita criada en Bilbao, que a la joven la habían ya desahuciado dos médicos militares y que iba a ver si las aguas la devolvían la salud. Todo proviene de unos amores que tuvo con un segundo teniente. Nosotras vivimos cerca del cuartel de San Gil y nos conoce casi toda la fuerza allí acuartelada. El teniente era demasiado celoso y en un momento de esa locura trató de envenenar a mi niña dándole a probar una ensaimada diciendo que se la habían mandado de su pueblo. Desde aquel punto y hora la pobrecilla no ha vuelto a levantar cabeza. Las aguas han debido producir su efecto porque la chica juguetea y corre hoy por Guadarrama como una cabritilla juvenil. Con lo primero que tropieza el veraneante al llegar a la *Porqueriza* es con la joven de Pérez Mostrenco, que acude a ver llegar a los coches y saluda con una sonrisa angelical a los viajeros. Ella puede decir que es la protectora de la colonia. ORGANIZA FIESTAS

Cuerpo 8

Regleteado con dos puntos

Despreciando las malas noticias que siempre circulan en tiempo oportuno respecto de la salud pública en Portugal, todos los veranos suelen acudir a las playas lusitanas un gran número de españoles. Mientras éstos disfrutaban en Espinho de una temperatura suave y aspiran muy felices la perfumada brisa del Océano, los que permanecemos en Madrid tenemos que soportar los rigores de una temperatura superior a la que utilizan las cocineras para freír la merluza. Gran número de padres madrileños han instalado a sus familias en los pueblecillos inmediatos a la corte, y se pasan la semana yendo y viniendo, bañados en copiosísimo sudor y con la lengua fuera como los canes anónimos. Ofrece la estación del Norte por las tardes un bonito golpe de vista; sobre todo, los sábados. El tren llamado de los maridos conduce semanalmente una escogida colección de éstos, cargados de muchos juguetes para sus chiquitines y de otra porción de cosas necesarias en el domicilio. Hay quien lleva un cesto con provisiones de boca, tales como merluza, queso, salchichón, chocolate, pastas, café; en fin, algunos sujetos se meten en el tren y huelen lo mismo que los jóvenes horteras del ramo de comestibles. Mientras dura la conversación, el coche se ha llenado completamente de maridos y la temperatura se ha hecho irrespirable. Una señora que está de pie en una esquina comienza a lanzar unos resoplidos

Cuerpo 9

Sin reglas

Nunca se debe sacar letras de la composición cuya tirada sea urgente, siempre que se saquen, se tiene que poner el mayor esmero en sustituirlas, pues de otro modo, y dejando sólo el hueco de una letra sacada, podría olvidarse sustituirla y salir la composición con erratas. Para proceder a distribuir se limpiará bien la caja que se tenga que llenar. La distribución se humedece, para hacerla más suelta y manejable. Cuando, no obstante haberla mojado, tarda en desprenderse, lo que ocurre con el tipo que se ha estereotipado o con el que se tiene bastante tiempo en tortas, se la tendrá algunos minutos en agua hirviendo. Si se carece de este medio, se tiene que golpear la tomada sobre la platina o sobre una superficie plana y dura, pero en lo posible se puede evitar esta práctica, porque con ella el tipo se estropea y para lo cual los dueños de imprenta, por su propio interés, deberán facilitar a sus operarios el medio de no tener que acudir a tal recurso. Cuando la letra esta bien bruzada y lavada se distribuye con más facilidad que cuando está sucia. El cajista no debe coger grandes tomadas, pues sobre correr el riesgo de empasteladas, su peso cansa inútilmente la muñeca. La tomada jamás pasará de la altura del comedio del dedo pulgar de la mano izquierda, en la cual se coloca; de lo contrario, hay peligro de que se caigan las *letras* finales de las líneas que no estén amparadas con los dedos. Se procurará leer en la *misma tomada las palabras* que se van a coger, de tal modo que al estar en la mano derecha se puedan distribuir desde luego. Se toman palabras enteras y el mayor número posible de ellas. Debe evitarse el llenar mucho una caja. DEMASIADO rellenos los

Cuerpo 9

Regleteado con dos puntos

Buenos resultados alcanzaron los Congresos internacionales celebrados en los Estados Unidos para estudiar todos los medios que se deben adoptar para hallar el verdadero precio de coste, empezando por el ya conocido sistema moderno Standard Uniform Cost-Finding-System que permite precisar con exactitud el precio a que resultan a cada establecimiento sus producciones, ya sean en tipografía, litografía, fototipia, etc. Este sistema, que he tenido ocasión de hacer de él algún estudio, lo considero recomendable por ser práctico y de resultados bastante positivos. La base es la producción individual, fiscalizada y detallada en minutos a fin de aproximar los totales tanto como sea posible. Para buscar una buena organización dentro de los establecimientos se procede a la distribución conveniente de secciones dentro de los talleres y el de los útiles y la maquinaria en cada departamento necesario, aunando la economía con la producción para que no resulten erróneos los valores de los precios de coste que han establecido. La Unión General de Impresores, cuida de mandar personas expertas a los impresores que lo soliciten, con el fin de implantar en sus industrias este buen sistema de resultados muy provechosos. M. Wedekemper, en el segundo Congreso del Sistema de Coste, demostró que con el empleo del moderno

ANTIGUA HERALDO

Cuerpo 10, sin regletas

TNO DE LOS METALES CUYO CONOCIMIENTO ES MÁS ANTIGUO es el cobre, y por tanto, el más difícil de fijar exactamente la época en que se obtuvo por vez primera la idea de su existencia, siendo uno de los no resueltos problemas históricos. Puede decirse, sin embargo, que es anterior al hierro, y la mayoría del que necesitaban los griegos y los romanos se extraía de la isla de Chipre, donde hay que buscar el origen de la palabra cobre. Ciprium era el nombre de la isla consagrada a Venus; enprum, la denominación latina del metal, siendo muy parecida con la palabra castellana cobre. Venus nacida de la espuma del mar, a juzgar por lo que dice la mitología, fué en Chipre, donde dió a luz a Cupido, y también el principal teatro en que se admiraron sus singulares dotes de hermosura. Ha llegado todavía hasta nuestros días este recuerdo, conservando algunos preparados químicos de cobre el calificativo de Venus, cual acontece con el acetato neutro, llamado también el tecnicismo anticuado cristales de Venus. Tiénese presente en concepto de muchos por haber sido el primer metal que el hombre llegó a conocer y lo que sí es indudable, que se trabajó mucho antes que el hierro y, por tanto, que se construyeron gran diversidad de objetos de cobre para diferentes usos y aplicaciones. Entre los ocho productos minerales que distinguían los egipcios en sus inscripciones, solían designar con el nombre de chomt al bronce y al cobre. Los héroes descritos en la Iliada por Homero usaban armas de cobre. *Cincuenta y cuatro años antes de la era cristiana* dieron tal impulso los Romanos a la explotación de las minas de este metal, que se extendió el cobre en gran manera por todo el Imperio romano. FABRICABAN

Cuerpo 10, regleteado con dos puntos

Buffón sostuvo que los antiguos poseyeron el secreto de dar al cobre una dureza tan particular de tal suerte que sus instrumentos y sus armas de cobre eran aptas para todos los usos a que destinaban las de hierro. El célebre Geber, alquimista árabe del siglo IX, habla del cobre en uno de sus escritos. Consigna que el cobre se altera en contacto de los ácidos y expuesto al aire, todo lo cual manifiesta los profundos conocimientos químicos que poseía este gran sabio, y el honroso puesto que ocupa en la historia de la ciencia. En la Edad media adquirió una gran importancia al descubrir la piedra filosofal y los alquimistas lo creían formado por oro y un cuerpo acre o corrosivo que le daba crudeza, por la cual no había más que separarle para cambiarle en oro fino. El color rojo del cobre, algún tanto semejante al oro, robustecía esta opinión, juntamente con las circunstancias de que hay muchas combinaciones metálicas en que el oro toma el color del cobre. Reiman declara que al finalizar el siglo XIII era la fabricación del latón una industria muy productiva, precisamente en una época en que los químicos intentaban hacerle pasar por oro verdadero, variando de una manera diversa las proporciones de cobre y cinc. Había grandes fábricas en París, Colonia, Berlín, Munich, etc., que producían latón, desde el color amarillo de oro, hasta el amarillo pálido, adicionando a la aleación cúprico cínica algunas pequeñas cantidades de estaño y aún de plata. Esto supone un hecho digno de la explotación que hacían con el cobre



Cuerpo 12, sin regletas

DEBEMOS NOSOTROS FIJARNOS EN QUE LAS NACIONES que más se han preocupado del progreso de sus industrias, han fomentado constantemente el mejoramiento de la enseñanza industrial, pues su crecimiento está en relación con el mayor grado de intensidad con que divulgan y perfeccionan esta clase de estudios. Tenemos una prueba de cuanto decimos, pues con motivo de la guerra europea, se ha demostrado que los pueblos fuertes y poderosos son precisamente los que han llegado a la cima de su desarrollo industrial, es la base más firme también de su riqueza y de su prosperidad. No será menester que nos esforcemos mucho para demostrar la necesidad de establecer y fomentar estas enseñanzas, ya que todos tenemos la íntima convicción de que son hoy más que nunca indispensables para el perfeccionamiento y desarrollo de muchas industrias. Así lo comprendió la *Diputación Provincial* de Barcelona y el Patronato de la Escuela Industrial de esta ciudad, no reparando en hacer toda clase de esfuerzos para fomentar esta Universidad Industrial, grandioso edificio donde se han de albergar muchas industrias nuevas. Es un deber del GOBIERNO

Cuerpo 12, regleteado con dos puntos

Conquistado el Egipto por la dinastía de muchos Fatimitas de Kairuán, los fundadores de El Cairo, levantaron entre otras obras, en su nueva ciudad, la mezquita de Al-Hakem en 1013 y la puerta de Bab-el-Futuh en 1060. En ésta, la archivolta está decorada con el mismo tema de las imitaciones en piedra de decoración de azulejos y la mezquita de Al-Haken, la base de uno de los minaretes, está decorada con un friso con igual motivo, aunque tratado más en grande. Este motivo podría estar tomado de la Mesopotamia, de donde también se encuentra (ejemplo, la decoración en ladrillo sobre la puerta del castillo de Kalat-Yábar); pero la fecha de su construcción, y sobre todo, en alguno de los elementos o detalles que lo decoran, muestran bien su procedencia o influjo del Egipto mismo o de la Tunisia. De la misma manera, que los modillones, ménsulas o canecillos lobulados, aunque no son exclusivos de la arquitectura hispano-cristiana de los primeros siglos de la Edad Media, son característicos de ella desde la época visigoda, y que algunas regiones hasta bien entrado el siglo está

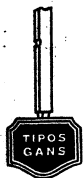

Cuerpo 5
abcdefghijklmñopqrstuvwxyzabcdefghijklm

Cuerpo 6
abcdefghijklmñopqrstuvwxyzabcde
TEMERARIO 12345 BANDA DE CORNETAS 67890 ESCOPETERO

Cuerpo 7
abcdefghijklmñopqrstuvwxyzabcdefghijklmñopqrstuvwxyz

Cuerpo 8
abcdefghijklmñopqrstuvwxyzabcdefghijklmñopqrstuv
COMEDOR 12345 FUEGO A BORDO 67890 PERMISOS

Cuerpo 9
abcdefghijklmñopqrstuvwxyzabcdefghijklmñopq

Cuerpo 10
abcdefghijklmñopqrstuvwxyzabcdefghijklmñ
UNIDAD 12345 MENTIDEROS 67890 GUERRA

Cuerpo 12
abcdefghijklmñopqrstuvwxyzabcdefghijkl

Núm. 1439. Cuerpo 14. Cerca 5,8 kilos. Mín. 120 a 24 A
IMPERIO Exportación MONTES

Núm. 1440. Cuerpo 16. Cerca 8,5 kilos. Mín. 150 a 30 A
Asociación Benéfica Española

Núm. 1441. Cuerpo 20. Cerca 10,2 kilos. Mín. 112 a 20 A
Hamos MUSEO Signo

Núm. 1442. Cuerpo 24. Cerca 11 kilos. Mín. 100 a 16 A
268 Escapulario 435

Núm. 1443. Cuerpo 28. Cerca 12,2 kilos. Mín. 60 a 14 A
Marcelino Ruzafal

Núm. 1444. Cuerpo 36. Cerca 16 kilos. Mín. 50 a 10 A
Emperadores

Núm. 1445. Cuerpo 48. Cerca 17,8 kilos. Mín. 30 a 8 A
Peluquería

Núm. 1446. Cuerpo 60. Cerca 23 kilos. Mín. 20 a 8 A
Nogales

Núm. 1447. Cuerpo 72. Cerca 25 kilos. Mín. 20 a 8 A
Raquel

Cuerpo 6
No han de faltar en Buenos Aires autoridades y hombres de buena voluntad y generosos que se presten siempre para la instalación

Cuerpo 7
Antes de empezar las conferencias, hay que elevar el templo donde ellas deben oírse. Debemos imitar a Mariano Gacilla
149 DEPÓSITO DE PERSIANAS DE PEDRO MARÍN 258

Cuerpo 8
Enumerar las muchas alternativas que nuestro Centro ha tenido que soportar durante el tiempo que estuvo

Cuerpo 9
Desde ese momento, los libros que en un principio eran considerados como objetos de lujo, pasaron
ACTO TERCERO 123456 ESTUDIO GENERAL

Cuerpo 10
Nuestra Revista Gráfica dedica desde el primer número una sección para el anuncio de las obras

Cuerpo 12
Director del Colegio Municipal de Soria
1246 FESTEJOS EN BURGOS 3975

Núm. 1438. Cuerpo 14. Cerca 5,7 kilos. Mín. 140 a 24 A
María Noga **BUZÓN Angel Ruiz**

Núm. 1448. Cuerpo 16. Cerca 6,5 kilos. Mín. 100 a 20 A
139 Exportación de Higos 258

Núm. 1449. Cuerpo 20. Cerca 8 kilos. Mín. 80 a 16 A
Relojes DEBE Sopera

Núm. 1450. Cuerpo 24. Cerca 10 kilos. Mín. 70 a 16 A
Andrés Campuzano

Núm. 1451. Cuerpo 28. Cerca 13 kilos. Mín. 66 a 16 A
Ojal SENO Riga

Núm. 1452. Cuerpo 36. Cerca 15,5 kilos. Mín. 44 a 12 A
San Gregorio

Núm. 1453. Cuerpo 48. Cerca 18 kilos. Mín. 30 a 8 A
Negativas
QUIMÓN



Cuerpo 5

Sin regletas

Regía los destinos de Castilla el rey don Juan II y reinaba en Granada Jusuf, que tuvo en la historia del reino granadino el señalamiento especial que merece un rey discreto y muy amante de la ensoñadora ciudad, cuyos palacios y torrecitas hermoseó y aumentó, de tal suerte, que al abrigo de estas grandezas llegábase a Granada un crecido número de nobles familias, ansiosas de gozar el encanto de era tan feliz. Hallábase los cristianos sobre la frontera y, durante la guerra, entrándose por territorio morisco tomaban poblados y cercaban castillos, que ya perduraban en su poder ó ya los perdían en nuevas lides. In y venir éste que por mucho tiempo perduró, aunque, á la larga, los triunfantes fueron los cristianos, que en su idea, llegaron á encerrar á los moriscos en el angosto reino en que se hallaban, posesión tan otra de aquella que en lejanos días tuvieran de los rincones de la España toda. Entre aquellas

Cuerpo 7

Regleteado con dos puntos

PASTORA IMPERIO

*En sus verdosos ojos hay mágica tristeza.
Su figura es gentil, es graciosa y morena,
Y al aplauso sonoro se disipa su pena
Y va resplandeciendo su espléndida belleza.*

*Hay puro casticismo en su arte y su majeza,
Subyuga y encanta su gracia macarena,
Y enloquece y deleita cuando pisa la escena
Al ceñirse el mantón con tanta gentileza.*

*Sus bailes despiertan tan dulces sensaciones,
Y sus coplas añoran tan bellas emociones
Que seduce é inquieta con su vago misterio.*

*Y hay el mirar dramático de sus ojos serranos,
Que nos hablan de lances y de amores gitanos
Que conmueven el alma de la Pastora Imperio.*

*Es una bailarina bella y encantadora.
Tiene en su esbelto cuerpo detalles de emoción
Y sólo al recordarla surge una evocación,
Que añora los ensueños de un alma soñadora.*

*Su espléndida belleza, belleza seductora,
Nos enflora un deseo de encendida pasión,
Y nos produce grata y amable sensación
El admirar sus ojos, sus ojos de amadora.*

*Toda ella es armonía, distinción y dulzura,
Y hay en la ática euritmia de su linda figura
Un surtidor poético de encantos y de flores.*

Cuerpo 5 Regleteado con dos puntos

Duermen los soldados de Narváez sobre la fresca hierba; sueñan y tal vez hay en su ensueño mucho amor. Pero despiertan pronto. Extraño ruido viene de lejos y se acerca á los montes. Prepáranse los soldados; el tumulto se acerca y entre los soldados hay gran expectación. Es el ruido de un caballo que, trotando, pasa por la pradera. Los espíritus, todos, en el silencio del bosque, sienten gran curiosidad. Silenciosos, saltan los soldados en sus caballos. Divídense en dos grupos y danse una consigna: en caso de aprieto unos y otros tñerán la trompa en espera de favor. Sepáranse los grupos y ocultos en negras encrucijadas esperan llegar la aventura que tal suspensión pone en los

Cuerpo 7

Sin regletas

Todavía no ha podido ser apreciada la gran transcendencia del viaje comercial á la América del Sur, emprendido por los conocidos escritores señores Zulueta, Rahola y Fábregas á últimos de 1916, mediante la iniciativa de los señores Mena y Rodríguez, pero el libro que acaba de publicar Fábregas contribuirá de una manera poderosísima á fijar la atención pública y á dar una noción de conjunto de aquel interesante viaje, en forma muy atractiva y amena. La amenidad no está reñida con los aspectos utilitarios de las cosas y de las empresas humanas. Ha sido un torpe empeño de la ciencia el de divorciarse de la vida y obstinarse en llevar una existencia aislada é independiente, de pura abstracción. Sacarla del gabinete y transportarla al aire, articular los principios con los hechos y las teorías con las realidades, constituye ahora el esfuerzo de muchos pensadores consagrados á destruir la prevención que la utopía ha soliviantado contra la práctica, y que la rutina ha creado contra la teoría racional y discreta. Un experimentalismo sano ha ido apoderándose de todas las disciplinas, que buscan su contraste en el campo de los hechos; y aun en la esfera genuinamente literaria gozan de superior estimación aquellos autores que todo lo estudiaron en el libro del mundo, *sin intermediarios ni comentaristas*, ni preceptores autodidactos deliciosos que, como Gracián, Cervantes y Montaigne, son los verdaderos maestros de la vida. ¿Puede darse nada tan interesante entre nosotros como los estudios geográficos, entendidos en esa forma realista y experimental á que antes me referí? ¿Existe algo que como la Geografía ponga en juego los conocimientos humanos y excite la inteligencia por tan diversos modos, ofreciéndole la **trabazón** orgánica de las materias que con objeto de la actividad mental, y presentándolas, aunadas y palpitantes en la sístesis maravillosa de la vida? Para el hombre ilustrado los viajes suponen tanto como estimular el ejercicio de todas sus facultades con la inagotable variedad de las cosas que caen bajo el imperio de los sentidos. Desde la Geología y la Botánica hasta los temas sociológicos más complicados, en infinita gradación, tiene que poner á tributo todos sus estudios y reminiscencias, no ya como cosa inerte y sepultada en los archivos de la memoria, sino como principios activos y eficaces que por doquier le atraen y por doquier dan fe de sí, encarnados en la realidad, según ritmos complejos, que de otra suerte no viera ni sospechara. SANGRE Y ARENA será

Cuerpo 6

Sin regletas

Se ha inaugurado el monumento á Concepción Arenal. El capitán general, que tenía la representación del Rey, descubrió, juntamente con el Sr. Dato, el monumento. Rindió primero honores una compañía del regimiento de Isabel la Católica, con bandera y música. Los niños de las escuelas públicas asistieron con banderitas con la siguiente inscripción: *A Concepción Arenal, amante de los niños*. El Centro maurista ha colocado en el monumento una corona de flores naturales. Además, aprovechando la festividad del día ha repartido el **discurso** de don Antonio Maura. El Sr. Dato, leyó un discurso enalteciendo la memoria de la buena escritora CONCEPCIÓN

Cuerpo 6 Regleteado con dos puntos

A la una de la tarde se ha celebrado en el teatro Circo el banquete que la opinión liberal de esta comarca ha ofrecido á su jefe. Presidió el acto el Ministro de Fomento, asistiendo unos 300 comensales. El gobernador ofreció en breves palabras, el banquete al Sr. Gaset. Al levantarse el ministro es saludado con una gran salva de aplausos. Se ocupa primeramente de la compenetración del orador y de sus electores, fundada en el ideal de la reconstrucción del país, extendiéndose en el estudio de este ideal, fijándose en lo esencial

Cuerpo 7

Regleteado con dos puntos

Es indudable que la ley Mercantil, siendo muy consecuente consigo misma, debería llamar al Agente para autorizar el requerimiento en el caso del préstamo mercantil; para formular el protesto por falta de aceptación ó de pago de la letra de cambio; para intervenir en el acto del registro de un bulto, en el caso del contrato de transporte terrestre; para legalizar el acta de abandono de la parte de propiedad que le corresponda al condueño de un buque, cuando quiere eximirse de la responsabilidad en que ha incurrido por los actos del capitán, y para cuantos actos de comercio hayan de intervenir, y que siendo de trámite formulista, son más propios de los Agentes que no de los Notarios, á pesar de lo cual la Ley llama á éstos y prescinde de los primeros, que son precisamente los que intervienen en los contratos de donde dimanen los actos de trámite á que hacemos referencia. Pero son tanto más de extrañar esas inconsecuencias y antinomias de la Ley, en cuanto en varios casos el legislador procede á la inversa, esto es, excluye, con acierto, al Notario público, ó á lo menos le coloca siempre en segundo término para autorizar determinados actos mercantiles. El acreedor de un comerciante que tenga depositadas mercancías en las Compañías de almacenes generales de depósito y que tenga en su poder el resguardo del depósito, podrá reclamar á la Compañía para que enajene los efectos retenidos; en cuyo caso la venta deberá verificarse en subasta pública, con la intervención del Corredor colegiado, donde le hubiere, y en su defecto de Notario público. Aquí, pues, tenemos un caso en que la Ley confiere la exclusiva al Agente colegiado, y sólo si no lo hubiere, confiere dicha misión al Notario. Que la venta en subasta de efectos mercantiles puede tener muy buenos resultados á todos se nos alcanza, y de todas suertes esa importancia es incomparablemente mucho mayor al acto del protesto de una letra de cambio y al requerimiento para

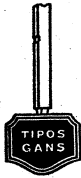

Cuerpo 8

Sin reglas

El invento de las lunas de cristal data de pocos siglos, y se cree que su invento se debe á los venecianos, pues antiguamente sólo se usaban para este fin planchas de acero ó plata pulidas. Esta industria se haya hoy muy generalizada en todas partes, habiendo adquirido ya mucho desarrollo también en España, que cuenta con varias é importantes fábricas de este artículo, entre las cuales, descuella de un modo especial la de D. Miguel González, situada en la Rambla de Hortaleza 260. Esta fábrica, fundada en 1907, ocupa un grandioso edificio dotado de todos los más modernos adelantos. Todos los cristales se reciben de las principales fábricas nacionales y extranjeras, disponiendo de secciones especiales para el biselado, tallado y pulido, con máquinas perfeccionadas accionadas por fuerza eléctrica, efectuándose el plateado según los sistemas más rápidos y modernos. Esta fábrica se dedica no sólo á la confección de lunas sino también á la fabricación de vidrieras artísticas con montura de metal y de plomo, y tanto en vidrios de color como pintados á mano y esmaltados al horno, propios para *ventanales de iglesias, oratorios, escaparates, etc.* Otra de las especialidades de esta casa son los rótulos de cristal para tiendas, toda clase de grabados y muse-linas sobre cristaleras, tanto al cuarzo como al ácido fluhorídrico. Además, se dedica ahora á la fabricación de pequeñas piezas de cristal decoradas, para adorno y decorado de muebles modernos, de efecto artístico. Entre las innumerables instalaciones efectuadas por el Sr. González, citaremos la de la Sucursal del Banco de España y la del magnífico y nuevo Teatro Olimpia de Murcia, que por sí solas bastan para dar una idea del desarrollo adquirido por esta fábrica MADRILEÑA, que

Cuerpo 8

Regleteado con dos puntos

Hace un año que venimos pidiendo la transformación de los festejos de Julio en una feria comercial. Nosotros no dudábamos que nuestra constante campaña había interesado en este sentido á los elementos mercantiles de la ciudad; pero confesamos habernos equivocado. Ninguna entidad, fuera de los artistas, ha respondido al llamamiento que hacíamos, y la feria sigue con su sabor anticuado sin ningún aliciente que atraiga al forastero y á los turistas de todo el mundo que visitan la nación. Debemos hacer constar que la nota más saliente, aparte de la dada por los jóvenes artistas en la soberbia exposición instalada en la Rambla, estaba encomendada á los círculos electricistas que en el pasado año fueron los que organizaron interesantes exposiciones. Por varias razones han suspendido las que tenían anunciadas para este año, y aunque los motivos son muy fundados, por basarse en las grandes dificultades que encuentran los industriales para la adquisición del material necesario para la ejecución de los aparatos, no nos convence y la tomamos como una excusa al fracaso sufrido. Porque en las mismas circunstancias estaban en el pasado año y celebraron sus exposiciones, que fueron admiradas y aplaudidas por todos los visitantes. Sentimos de verdad la suspensión de estos certámenes, más que todo por los obreros de esta ciudad que se ven privados de poder hacer pública manifestación de los progresos obtenidos

Cuerpo 9

Sin reglas

Estimulada la señora de Gómez Barrionuevo con el ejemplo de la marquesa de Squilache, abrió al par que ella sus salones el martes de Carnaval. La de Gómez Barrionuevo llama salones á un gabinete y su alcoba y á una sala contigua, esterado todo ello de cordelillo, donde hay un sofá, dos sillas de reps verde, una cómoda con tapete de hule y un armatoste desvencijado que suena á chocolatera y al que dá el pomposo nombre de piano de media cola. No eran todavía las diez de la noche, cuando empezaron á concurrir los invitados, entre los que estaban las señoritas de Ochoa, con su mamá la de Castro, las de Naricilla y cinco ó seis jóvenes, estudiantes unos y funcionarios subalternos otros. Los salones hallábanse alumbrados á giorno, como decia la de Gómez: en el gabinete un quinqué de petróleo con pantalla de papel picado; otro quinqué encima de la cómoda de la sala y dos candeleros con dos velas de estearina en la mesa de noche de la alcoba. La cama, cubierta con una preciosa colcha de crochet, servía para depositar en ella los abrigos de los tertulianos. *La de Gómez Barrionuevo y una hermana soltera que tiene*, hacían los honores con la soltura, distinción y buen gusto que todos las reconocemos ora yendo á recibir hasta el pasillo á sus invitados, ora **doblando los Abrigos** y colocándolos sobre la cama, preguntándoles por su salud y la de toda su familia. A las diez y media se bailó un vals, que al quinqué puso en inminente peligro y que causó el desprendimiento de un cuadro; por lo cual, no se bailó nada mas que la dulce habanera y el rigodón artístico y elegante. **Algo después** de las once, sirvióse un TE CON GALLETAS variadas y pedacitos

Cuerpo 9

Regleteado con dos puntos

Recuerdo que en mi país existió una niña fenómeno que á los seis años y tres meses bordaba muy bien en cañamazo, hablaba portugués, sabía hacer flores de trapo y tocaba la pandereta. Los periódicos la dedicaron frases encomiásticas; el Municipio llegó á nombrarla hija predilecta de la localidad y hada portentosa del partido judicial, y los poetas cantaron las glorias de la criatura, comparándola unos con Santa Ana, madre de Nuestra Señora, y otros llamándola Ninfa Egeria de Betanzos. Los vecinos acudían á admirar aquel portento y á darle abrazos á su familia. Al padre le dieron una cruz por recomendación del diputado del distrito, y la madre en un tris estuvo que no la nombraran á causa de esto azafata de Isabel II. Y cuando más entusiasmados estaban todos y los papás preparaban un viaje al extranjero para exhibirla en público á dos francos el billete, resultó que el tal fenómeno de precocidad tenía treinta y cinco años y era viuda de un escribano de actuaciones. A causa de una mojadura se había encogido hasta el extremo de no representar arriba de cinco años. Hay un sistema que ya están optando algunas familias industriosas, consiste en coger á los niños, meterlos en un barreño y tenerlos en una infusión de aguardiente durante un par de meses. De este modo impiden el crecimiento de la criatura. Mientras están sumergidos les enseñan el



Cuerpo 10

Sin regletas

Todo el mundo parece que está ya convencido de que aquel lejano país de Occidente donde, en un rico vaso se guardaba la preciosa sangre de Cristo, es Cataluña. Solamente los arqueólogos gallegos no están muy conformes, y con razón. La patria de toda leyenda milagrosa requiere ciertas condiciones que Cataluña no las tiene. Necesita, primero, vivir recogida sobre sí misma y mostrarse siempre á la curiosidad del hombre como envuelta en nieblas. Sólo en un ambiente de misterio pueden florecer las leyendas santas. ¿A quién, pues, se le habrá ocurrido decir que en Monserrat era donde estaba situado el templo Titurel? Monserrat, un monte de esa Cataluña tan clara, tan luminosa, tan europea! Ya sé que todos los *paisajes de la leyenda* se corresponden bien con Monserrat. **Monserrat** tiene una vegetación lujuriantes que forma así como el nudo del poema. No es suficiente todo esto. Sin necesidad de un viaje tan largo, la fantasía del mundo pudiera recurrir á otro monte de cumbres nevadas y laderas muy floridas. Pero no se **necesitaba** un monte de esa clase, sino un monte escondido y misterioso. Los de Cataluña, demasiado claros, demasiado radiantes, era imposible dedicarlos para esto. EN ASTURIAS, por el contrario existe

Cuerpo 10

Regleteado con dos puntos

Allí, en épocas remotas, una mañana fría en que la nieve cubría las hondonadas de Peñaseara y Fuenteva, los Codos de Larouco y los principales caminos del Monasterio, un caballero á quien nadie había visto llegar, entró en silencio al templo cuando estaba celebrándose el sacrificio de la misa. Su aparición distrajo al sacerdote en el acto de consagrar. Dudó éste de que en aquel pequeño pedazo de harina amasada estuviese realmente la sangre de Nuestro Señor Jesucristo, y entonces la hostia comenzó á enrojarse, á sangrar, á convertirse toda en sangre. El caballero venido de no se sabía donde, desaparecía silenciosamente como si sólo hubiera querido mover este milagro con su presencia. De este acontecimiento dudó algo más tarde una reina de Portugal que peregrinaba hacia Compostela, y en castigo fué derribada de su cabalgadura y arrastrada por las losas. Restablecida más tarde, regaló á este Monasterio un cáliz de vidrio y de oro, donde la sangre del Santo Milagro, como le llaman los campesinos de aquellas tierras, era

Cuerpo 12

Sin regletas

Otro factor del éxito de una fábrica es el estímulo que se da á los operarios que encuentran perfeccionamientos susceptibles de aplicarse á la herramienta; en efecto, los obreros que conducen ciertas máquinas pueden con frecuencia sugerir mejoras capaces de producir una buena economía; pero no harán tales esfuerzos con este fin si no están seguros de poder obtener recompensa. Inútil será buscar proposiciones de este género, si no se está resuelto á remunerar á los autores de todos los perfeccionamientos que se acepten. Se han ensayado diversas formas de retribución, y la más práctica, al parecer, *consiste en un pago en metálico* vertido desde que se adopta el proyecto, y seguido de otros que representan un tanto por 100 de la **Economía** realizada durante el primer año de la aplicación del perfeccionamiento. **Por lo tanto**, el pago de estas primas no debe extenderse nunca á un largo periodo, porque el perfeccionamiento, no tardará en ser conocido por las casas rivales. SIEMPRE

Cuerpo 12

Regleteado con dos puntos

Cuando el local no posee una superficie bastante, será preciso colocar todos los elementos en varios pisos. Entonces se construyen aparadores de hierro protegido por pintura inatacable, que llevan varias hileras de plataformas aisladas. Entre los diferentes pisos ó tableros de la armadura debe existir un intervalo tal que se puedan quitar cómodamente todas las placas en el momento que se quiera inspeccionar los elementos. De la armadura metálica y los elementos, los espacios deben ser suficientes para que no exista contacto. Una vez dispuestas todas las cubetas sobre las plataformas, el montado de las placas se hace según las indicaciones del constructor. Estos elementos estarán reunidos siempre en serie, sea por soldadura ó por conexión de bornas. Requieren las instalaciones pequeñas este último montaje, es el más práctico: en efecto, la soldadura en este



Cuerpo 14, sin regletas

Quando se estrenó en Buenos Aires *La princesa Bebé* fué objeto Benavente de un homenaje por parte de la colonia española en la Argentina. D. Jacinto leyó unas cuartillas saludando á todos los dramaturgos españoles, y fijándose principalmente en Echegaray, dijo: Para todos vaya vuestro aplauso con vuestra grata admiración, y limitándome sólo á cuantos el teatro cultivan, de todos permitidme que en primer lugar recuerde al más glorioso dramaturgo y poeta, á quien España y América juntas, y en el mundo entero, rindieron poco há justo homenaje. Y quiero para él ese primer saludo, porque yo sé que alguna parte de la crítica contemporánea y algunos jóvenes escritores del día pretenden regatear y disminuir sus aplausos. Sé como es disculpable en la juventud ese afán de destruir en el afán de la lucha; pero al que pretende arrasar y demoler, lo menos que puede preguntársele es qué siembra ó qué edifica en el lugar arrasado ó destruído. Se

Cuerpo 14, regleteado con tres puntos

Don José Echegaray, cerebro portentoso, de quien dijo D. Emilio Castelar que sólo en los hombres del Renacimiento de tantas aptitudes científicas y artísticas como Leonardo de Vinci y Miguel Angel, pueden tener alguna equivalente, ha llenado con su nombre y con sus obras medio siglo de nuestro teatro; ha hecho pensar y sentir á multitudes de muy distintos cerebros y corazones, y su teatro, en suma, no tiene en la historia de su tiempo otro alguno que pueda comparársele ni en cantidad, ni en calidad. No hay más hondos problemas en Dumas, Ibsen, Hauptmann y Maeterlinck, que en muchas de sus obras. No debemos fijarnos, apesar de esto, en los procedimientos del artista para juzgar de la obra de arte; del cerebro del artista al corazón del público hay muchos caminos. Ganó por

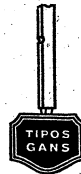

Cuerpo 6

abcdefghijklmñopqrstuvwxyzabcdefghijklmno'
EMPRESARIO 12345 EL DEFENSOR DE CÓRDOBA 67890 TINTOREROS

Cuerpo 7

abcdefghijklmñopqrstuvwxyzabcdefghijklmñopqrstuvwxyzabcdefghijkl
REPOSTEROS 12345 MARCELINO GONZÁLEZ 67890 COMUNIDAD

Cuerpo 8

abcdefghijklmñopqrstuvwxyzabcdefghijklmñopqrstuvwxyzab
SURTIDO 12345 RECREO MURCIANO 67890 MÉDICO

Cuerpo 9

abcdefghijklmñopqrstuvwxyzabcdefghijklmñopqrstuvwxyz
MONTESES 12345 UNIVERSIDADES 67890 JUGUETES

Cuerpo 10

abcdefghijklmñopqrstuvwxyzabcdefghijklmñopq
SOBRES 12345 TESTAMENTO 67890 ESMERO

Cuerpo 12

abcdefghijklmñopqrstuvwxyzabcdefghijkl
DIRECTO 12345 MÚSICO 67890 RECURSO

Núm. 1150. Cuerpo 14. Cerca 7 kilos. Mín. 150 a 30 A

MINERO Diputaciones **SOMBRA**

Núm. 1151. Cuerpo 16. Cerca 9 kilos. Mín. 150 a 30 A

Fábrica de Aparatos Mecánicos

Núm. 1152. Cuerpo 20. Cerca 10 kilos. Mín. 100 a 24 A

Operas KORÁN Especial

Núm. 1153. Cuerpo 24. Cerca 10 kilos. Mín. 88 a 24 A

268 Composición 543

Núm. 1154. Cuerpo 28. Cerca 12,5 kilos. Mín. 66 a 16 A

Fernando Nogueira

Núm. 1155. Cuerpo 36. Cerca 14 kilos. Mín. 50 a 12 A

Jacinto Queipo
NOVIEMBRE

Núm. 1156. Cuerpo 48. Cerca 17 kilos. Mín. 30 a 8 A

Regimiento

Núm. 1157. Cuerpo 60. Cerca 20 kilos. Mín. 16 a 6 A

Máquina

Núm. 1296. Cuerpo 6. Cerca 2 kilos. Mín. 200 a 40 A

Más que local para tales usos era una cueva ó cuadra, que en otros tiempos estuvo dedicada á la fabricación de pellejos. Pero Margarita, comprendiendo

Núm. 1297. Cuerpo 7. Cerca 2,6 kilos. Mín. 200 a 40 A

Había unas cuantas guapas, con la belleza bárbara y exasperadora que debieron de poseer las bacantes. Tenían la piel morena, los ojos negros

Núm. 1298. Cuerpo 8. Cerca 3,5 kilos. Mín. 200 a 40 A

Redoblaron las palmas, y la Nazarena salió á escena. Bailaba lenta y serena, retorciéndose en locos espasmos, que formaba

Núm. 1299. Cuerpo 9. Cerca 4,5 kilos. Mín. 200 a 40 A

El jardín tenía una gracia cándida. Bajo la sombra de las acacias, que alternaban con las verdes y llanas praderas

Núm. 1300. Cuerpo 10. Cerca 5 kilos. Mín. 200 a 40 A

Hasta que Nobleros, el viejo amigo de ellos, puso sobrealerta la confianza de D. Ramón. Entonces

Núm. 1301. Cuerpo 12. Cerca 5,5 kilos. Mín. 150 a 30 A

Representante general: Gabriel Sontaneda

Núm. 1302. Cuerpo 14. Cerca 6,5 kilos. Mín. 120 a 24 A

Aniceto Santos 4859 Queipo Bareas

Núm. 1303. Cuerpo 16. Cerca 7 kilos. Mín. 100 a 20 A

Echegaray Dumas Campoamor

Núm. 1304. Cuerpo 20. Cerca 8 kilos. Mín. 80 a 16 A

Hotel-Restaurant de Berna

Núm. 1305. Cuerpo 24. Cerca 8 kilos. Mín. 66 a 14 A

Pedro Sargós Medietan

Núm. 1306. Cuerpo 28. Cerca 9,5 kilos. Mín. 50 a 12 A

Gumersindo Ruñas

Núm. 1307. Cuerpo 36. Cerca 10,5 kilos. Mín. 30 a 8 A

Miguel Espinar

Núm. 1308. Cuerpo 48. Cerca 12,5 kilos. Mín. 20 a 6 A

Hospicianos
SUCESOR

Cuerpo 6

Sin reglas

Como un cortejo báquico regresaban por la carretera los carros cargados con las cubetas llenas de uva. Sobre los serones, venían tumbadas algunas mujeres. Eran hembras de suelta lengua y desenvueltos ademanes de faunas; hembras mercenarias que venían con los hombres para las vendimias y para la siega, que eran sus barraganas, compartían hambres y fatigas, y hacían su lecho nupcial en los trigales rubios ó entre los pámpanos de esmeralda; mujeres que habían pululado en los suburbios de las grandes ciudades. Tenían la piel morena, dorada por el sol de todo el estío; los ojos negros, grandes y brillantes, y las bocas rojas y húmedas. Entre los cabellos, despeinados, ostentaban flores rojas, y el cuerpo, fuerte y elástico, desconocedor de la prisión del corsé, moldeábase lascivamente bajo las blusas y las faldas de percal teñidas de vivísimos colorines. Casi todas llevaban los brazos desnudos y los pies descalzos, y rodeaban su cuello con pañuellos de rabiosos tonos, en que dominaba mucho el verde, la púrpura y el naranja. Eran algunas feas, resquebrajada la piel por la vida á la intemperie, *deshecho el cuerpo* por las fuertes faenas, apagada la vista por la insaciable bestialidad de la vida animal. Hablaban, con palabras confusas, dotadas de doble sentido de cábala salvaje, la intención que ellas las ponían y que no eran su verdadero significado, sino el que el sonido de la pronunciación evocaba en su oído, y reían siempre, con groseras risotadas, que la unión de gustos por el tabaco y los licores hacía iguales á las de los hombres. *Caminaban éstos á pie*, rodeando los carros y retozando con las mujeres, que les arrojaban racimos de vid, exagerando la diversión para exasperar á los pacíficos OBREROS

Escritura Victoria, cuerpo 8 Regleteado con dos puntos

Las tres Navidades

1.

*Colgó un zapato Luz con blanca mano
En la noche de Reyes al sereno.
Pasó, haciendo de Rey, Ana su tía,
Y, al descender la niña muy temprano,
Viendo de dulces el zapato lleno
Se puso colorada de alegría.*

2.

*Puso Luz su zapato á la ventana
En la noche de Reyes con recato.
Pasó un rey, que era un joven de alma pura
Y Luz, al despertar por la mañana,
Encontrando una flor en el zapato
Se puso colorada de ternura.*

3.

*Ya es Luz una mujer; mas suele ahora
El zapato colgar lo mismo que antes
Y un Creso, que en poder no hay quien le venza,
Pasa haciendo de Rey, y ella á la aurora
Al ver lleno el zapato de brillantes,
Se pone colorada de vergüenza.*

Cuerpo 6 Regleteado con dos puntos

En el Senado norteamericano acaban de decidir de una manera definitiva, según parece esta vez, cómo y cuál ha de ser el canal que se construya en el istmo de Panamá, entre los dos grandes océanos: ya era tiempo. Han transcurrido cerca de cuatro años desde que el Presidente Roosevelt decidió que ante la urgencia de acometer los trabajos en el istmo, que crecía en intensidad á diario, no le era posible al pueblo de los Estados Unidos, representado por su Gobierno, aguardar hasta obtener de Colombia una decisión eficaz por las vías reglamentarias. De ahí resultó la creación de la República de Panamá en la forma y con la precipitación, antecedentes y consecuencias que por demasiado conocidos no hemos de enumerar aquí. Por lo visto, la urgencia que pedían no era tan grande, ya que ha transcurrido tantísimo tiempo, y es solamente ahora cuando se llega á disponer la clase de canal que ha de hacerse. La política de los Estados Unidos respecto del istmo de Panamá durante todo el siglo pasado serviría muy bien de índice á las fluctuaciones de las miras de la gran República norteamericana. En efecto en el primer tercio del siglo XIX, fresca la tinta, por decirlo así, de la doctrina de Monroe, y presentes todavía en el ánimo del Gobierno las amonestaciones dadas

Cuerpo 7

Sin reglas

El rápido entre Madrid é Irún lleva una velocidad de 70 kilómetros; claro que esto no tiene ninguna importancia en una época de la Historia en que la velocidad media de los automóviles es de cien kilómetros á la hora; pero es una marcha más decorosa para unos viajeros que, como la mayoría de los que ocupamos hoy el tren, no tenemos prisa mayor por llegar á ninguna parte. Entre estos viajeros, desconocidos en su mayoría para mí, hay tres muy ilustres: el Sr. Burell, el Sr. Dato, y un servidor de usted, caro lector; la modestia no es artículo de veraneo. Pues bien; yo estoy seguro de que á ninguno de los tres nos corre gran prisa llegar á nuestros puntos de destino; el Sr. Burell va á La Granja; el Sr. Dato va á Vitoria y un servidor va... donde va lo que zozobra. ¿Qué más le da, por ejemplo, al Sr. Dato llegar á la capital de Alava una hora antes ó después? ¿No llegó á su tiempo á la jefatura del Gobierno y de su partido? Pero el caso es que el tren marcha á ese paso, y la cosa no tiene remedio. A lo mejor, cruzando por uno de los pinares de la Sierra, el viajero haría sonar de buena gana el timbre de alarma, detendría el rápido, se apearía y descansaría un cuarto de hora al pie de uno de esos pinos paternos cuya sombra cura las neuralgias; después volvería á subir á su departamento, y el tren reanudaría la marcha. Pero no puede ser; el capricho de tomar la sombra le costaría, por lo menos, diez duros de multa; casi lo que vale un tendido de sombra en la plaza de Madrid. Y si luego, en la hora de plomo de la siesta, quisiera repetir el lance y bajar á beber el agua fresca y rica que cae de esta catarata en el fondo de ese vallecillo, la broma le podía costar hasta sesenta duros, por reincidente. ¡Oh, las diligencias antiguas, que paraban siempre que quería el que la ocupaba, ó á la puerta de todas las tabernas del camino! Pero hay que marchar á 70 por hora; no es sólo el tren el que lleva esa velocidad; los viajeros, la vida interior de estos coches, como poniéndose á tono con la locomotora, van también muy deprisa. Se discurre al galope, se hacen amistades en el filo de un minuto, y cuando llega la hora de pasar al *Vagón-Restaurante* también hay que comer á 70 por hora. La divulgación de las operetas ha dado un tinte nuevo á estos mozos y encargados de los restaurantes y *sleepings* de los ferrocarriles. ¿No es en *La Divorciada* uno de ellos nada menos que el protagonista? Así ahora, cuando vemos á uno de estos mozos de chaqueta blanca circular raudo por el pasillo de las mesas con una fuente de judías verdes, nos parece escuchar el aire de un terceto de Leo Fall. Pero estos hombres que parecen tan jocundos se tornan trágicos á la hora de los postres; apenas servido el café, empiezan á levantar MANTELES, á dar

Cuerpo 7

Regleteado con dos puntos

Repitamos en pocas palabras algo que en estas mismas columnas se ha dicho diferentes veces. Y la repetición es sin duda enojosa, pero también necesaria. Cualquiera que entienda un poco de estas cosas y haya pasado como maestro por una escuela, sabe la enorme diferencia que hay entre la dirección de una clase compuesta de niños de todas edades y condiciones, es decir, de una escuela unitaria, y la dirección de una clase de alumnos de mentalidad homogénea y de la misma ó aproximada edad, esto es, de una clase de escuela graduada. En la primera todo son molestias para el maestro y dificultades para su labor. Necesita clasificar á sus alumnos en grupos ó secciones; ha de desatender á muchos para atender á unos pocos; los que no están con él le molestan y distraen y cuando se dirige á todos, como la tierra no está igualmente, las ideas que vierte, semejantes á las semillas de la parábola bíblica, ó se las comen las aves del cielo ó se pierden entre las zarzas del camino. En la clase de la escuela graduada el maestro se dirige siempre á todos porque todos forman siempre una sola sección; el trabajo del profesor es más fácil, más grato, más fecundo y su influencia sobre el educando más intencional, más constante, más íntima. Puede, sobre todo, con más desembarazo, con más serenidad excitar la actividad mental del niño. Y cuando la clasificación de los niños no puede ser completa, cuando la escuela no permite las cinco ó seis clases ó divisiones que debe tener una graduada, es indudable que cuanto tienda á aproximarnos en mayor ó menor medida á este desideratum pedagógico, cuanto tienda sobre todo á evitar que chichuelos de seis ó siete años anden en un mismo local, á todas horas, mezclados y confundidos con muchachos de catorce, será conveniente y recomendable. Pues bien, dicho esto, recordando esto, hablemos de la escuela rural. Desde nuestro punto de vista, los casos que pueden presentarse de localidades de escaso vecindario, con relación á la enseñanza, son los tres que á continuación cito: Pueblos de una sola escuela de niños y una de niñas próximos á otros pueblos ó grupos de población dotados también de escuelas

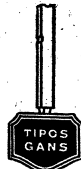

Cuerpo 8

Sin regletas

Hoy, por haber combatido juntos, por haber estimado el español en el indio sus condiciones de sobriedad y valor, se respetan mutuamente y éstos agradecen el trato de amigos que les da el cazador; por eso están juntos y hacen con gusto la vida de cuartel sin el menor disgusto, y de ahí, por qué encuentro el momento actual oportuno para aprovechar la fraternidad existente. Se respetan mucho sus costumbres en comer, vivir, dormir, vestir, etc. Nunca ha provocado disgustos la diferencia de haberes entre las clases europeas e indígenas que sirven en un mismo regimiento y compañía indígena; con el sistema propuesto varía y mejora la costumbre que en artillería se sigue, y con la cual, sin embargo, no han ocurrido rozamientos; el servicio mecánico que se propone es dentro de cada compañía; pero los músicos, destinos de plaza y escribientes, serán indios, para aprovechar más en servicio de armas al peninsular, que cuesta más caro é inspira absoluta confianza. Lo que más me llama la atención, es que las desertiones han sido en regimientos indígenas aislados; en cambio, cuando las compañías de unos y otros cuerpos están mezcladas, formando al mismo tiempo parte de una columna, no hay ni desertiones ni disgustos. El indio es incomprensible, inexplicable: hasta los frailes que llevan aquí 20 ó más años, y poseen el idioma, y los oían en confesión, han sido sorprendidos por sucesos, hechos y manifestaciones del carácter del indígena, que los trae confusos y desconcertados. Hay que recoger, para prevenir en el porvenir un alzamiento en masa de un cuerpo, ó simultáneo de varios, todos los medios racionales que pueden hacer *abortar los trabajos en este sentido*; es decir, que debemos mezclarlos por islas, por provincias y con europeos; pero á éstos no se les puede **igualar al indio**, sino sostener su **SUPERIORIDAD** como raza, aunque debemos

Cuerpo 8

Regleteado con dos puntos

Entonces las ideas de separatismo, de deslealtad y de odio á España eran desconocidas. La suerte de los habitantes de este país era altamente envidiada por los súbditos de otras potencias en estas regiones, de lo cual han dado fe todos los extranjeros que han escrito sobre el estado social de las islas Filipinas, porque en parte alguna la fraternidad de los españoles peninsulares y de los indios había llegado á ser tanta, gozando estos últimos de todas las ventajas de los primeros, así en el orden social como en el administrativo, en la iglesia, en el ejército y en todas las esferas de la vida. En tal estado encontré las cosas y así las dejé tres años más tarde al regresar á la península. ¿Quién me había de decir que al volver á pisar hoy este hermosísimo suelo, había de hallar en él tantas lágrimas y tantas ruinas, y había de encontrar á la madre España enfrente de tamañas infidelidades como en los últimos sucesos ha experimentado? Por fortuna todo esto ha tenido lugar entre gentes que ni por un momento han compuesto la mayoría de esta isla de Luzón, y muchísimo menos del hermoso Archipiélago filipino, orgullo y gloria de la nación española. Tan sólo en la provincia de Cavite y alguna otra ha levantado su odiosa cabeza la rebelión, y está ya ahogada en sangre por el valor del ejército español, compuesto de peninsulares y de leales filipinos, que han demostrado su heroísmo defendiendo á la patria común. Lícito ha de serme dirigir un cariñoso saludo á las provincias que han conservado su fidelidad inalterable

Cuerpo 9

Sin regletas

Después de una turbia y fosca primavera, de un verano frío, lluvioso y gris, las dulces hadas setembrinas me traen, como tardío regalo al triste forastero, unos días limpios y azules, de bello y pálido sol, unas noches tranquilas y estrelladas, una luna nueva de color de oro, que evoca en los bosques y lagos de Charlottenburgo y Grunewald rimas de Heine y sonatas de Beethoven. Deliciosa excursión por las frondas de Tiergarten, el espléndido Retiro berlinés: bajo el cielo sonriente, bañado de apacible y discreta luz, el parque nos muestra al fin, acogedor y amable, sus mil bellezas recatadas, sus orgullosas avenidas, sus plácidos senderos, rosas y mármoles, lagos y fuentes, en medio de una opulenta riqueza forestal. Un amigo me acompaña, un caballero de Berlín, hombre de mundo y de negocios, amigo también de los libros y aun algo aficionado á las musas en sus horas de soledad; es noble y culto, conoce muy bien España, donde residió algunos años, y suele ilustrar mis viajes y paseos con muy agudas observaciones. ¿Leyó usted el libro *En Alemania*, de Julio Huret?, me dice conforme nos paseamos por la Avenida de la Victoria. Es un libro amenísimo, ingenioso, muchas veces sincero y ecuánime; pero también á ratos impertinente, é injusto. ¿Cómo un francés podría llegar á comprendernos? Somos, franceses y alemanes, los dos polos del mundo moral, *dos razas opuestas y divergentes*, dos pueblos incompatibles. Y sin embargo, le contesto yo, la **Naturaleza** los junta y los abraza, los ha puesto uno al lado del otro, tal vez para imponerles al fin una suprema reconciliación, una generosa fraternidad, necesaria para ellos y también para el progreso humano. El mundo necesita de los dos; no puede prescindir de las cualidades de ninguno; DE LA MUTUA COMPRENSIÓN

Cuerpo 9

Regleteado con dos puntos

Nos detenemos un instante en la grandiosa Avenida, y al pie de las estatuas donde se representa en mármol perenne á todos los soberanos de Brandemburgo y de Prusia. Los Margraves de la antigua Marca Alberto el Oso, Waldemar el Grande, Otón el de la Flecha; los Príncipes Electores, los Reyes de Prusia, los Césares de Alemania Federico II, Guillermo I, acompañados por los bustos de los hombres más ilustres de su siglo, se yerguen sobre los recios pedestales y parece que nos miran con imponente majestad los monumentos que están allí, en la plaza del Rey. Esto fué obsesión de Julio Huret mientras estuvo en Berlín. Al lado de esas estatuas, están, junto á las águilas heráldicas, los bustos de Bach, Kant, de Humboldt, y otros de esa abundancia de apellidos reales é imperiales, de asuntos guerreros y alusiones á la victoria militar, no es mayor que las ofrendas á los nombres puros y gloriosos de Leibniz, Goethe, Schiller, Uhland, Herder, Lessing, Haydn, Beethoven, Mozart, Fichte, Wagner, Mommsen, Liebig, Siemens, Virchow, Helmholtz y más que en calles y monumentos de Berlín recuerdan los timbres pacíficos de Germania; que á todos estos se los añaden, con otros nombres extranjeros, los de Voltaire, Darwin, Rubens, Rousseau, Suárez, Galvani, Volta y Carmen Sylva. Discurriendo por los senderos de Bella Vista y de la Gran Estrella, donde se ve una multitud de niños sonrosados y rubios que juegan alegremente, como en todos los parques de

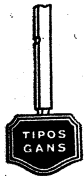

ANTIGUA VENECIANA

Cuerpo 10, sin regletas

Cuando vió su firma al pié de un artículo, en una revista literaria de Madrid, de gran circulación, Antoñita evocó, sin querer, tiempos pretéritos. Era un cuento sencillo, de asunto amatorio, bien hilvanado. No: no debían ser uno mismo el Domingo Rascino firmante del cuento, y aquel otro muchachito que cinco años antes conoció ella en Madrid, durante su breve estancia en casa de tía Rosa. Tratábase, sin duda, de una simple coincidencia de nombres. Poco después, hojeando números sucesivos de la misma revista, volvió á encontrar la firma de Domingo Rascino, bajo un nuevo cuento, también interesante y sugestivo. Muy halagada, sonrió ante la idea de haber sido amada por un literato de Madrid, colaborador de aquella revista en la que escribían siempre los primates de la literatura... Es decir, ella no estaba muy segura en eso de haber sido amada por Domingo: ¡fueron aquellos unos amoríos tan raros! Acababa de morir su madre. Buscando consuelo á su dolor con el cambio de ambiente, fué á Madrid, solicitada por su tía Rosa, hermana de la pobre muerta. Allá quedó en Burgos el padre, transido de pena, mientras albaceas y testamentarios arreglaban la cuestión sucesoria, no muy complicada, ciertamente, aunque menos sencilla de lo que pudiera creerse por no estar bien la titulación de algunas fincas con arreglo á la engorrosa ley hipotecaria para ser inscritas en el Registro. Estas andanzas distrajeron, mal de su agrado, al bueno de Don Ginés, mientras Antoñita, en la corte, hacía lo posible por mitigar tan honda pena, sin conseguirlo. Los medios puestos en práctica por tía Rosa no fueron, ciertamente, los más adecuados para esparcir el ánimo de una *juventud que estaba tan entristecida*. Habitaba solamente con una **doméstica**, sin tener apenas trato con nadie, ni frecuentar más fiestas que las religiosas. Limitóse á llevar á su sobrina á cuantos sermones, novenas y maitines ella asistía, suponiendo en su egoísmo de viuda sin hijos que esto podía distraer Á SU ANTOÑITA

Cuerpo 10, regleteado con dos puntos

Grandes empresas solicitaban al gran clown Octah, y las mujeres le dedicaban las más finas de sus sonrisas, los más graciosos de sus aplausos y las más continuas miradas de sus gemelitos de teatro, esos gemelos que ocultan ojos azules, ojos negros, ojos escrutadores y misteriosos. A pesar de todo, Octah desdeñaba aquellos triunfos pasajeros, y su corazón era para Juana, para su parisina rubia, rubia como las espigas, rubia como el oro, rubia como la cerveza. Para su parisina florida, de ojos azules y de labios granadinos, para su parisina que con divinas manos de Colombina secaba el sudor de su frente y desteñía el enharinado del rostro, el carmín de los labios, el bermellón de las mejillas y el negro de las cejas. Para su parisina, que en días tristes le apartara de la boca la copa del dolor, que en días plácidos le diera á beber el vino de las alegrías. Azucena era otra artista mimada del circo. Ninguna como ella sabía los secretos de la equitación arriesgada, ninguna como ella dominaba la cabalgadura con la voz, con el gesto, con el látigo. Era una mujer encantadora, una española de ojos negros y cabellos negros, delgada y bien formada. Como artista y como bella tenía la admiración de todo el mundo, y más de un abonado se disputaba el imperio de su corazón, y todos sus compañeros la hicieron objeto de sus ansias. Pero ella, voluble y mariposeante, con todos coqueteaba y á ninguno prefería: diosa muy orgullosa, á nadie otorgaba los apetecidos favores. Uno de los pocos que no se humillaron á su belleza era Octah, á quien Azucena dirigía sus miradas más encendedoras y sus sonrisas. Su perversidad fría de coqueta necesitaba encadenar aquel corazón sereno, y más interés

ANTIGUA VENECIANA

28a

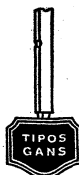

Cuerpo 12, sin regletas

Más de una hora hacía ya que el segundo ómnibus había salido de los Baños de Sobrón bastante lleno, para la estación de Miranda de Ebro, cuando después de haber dirigido la última palabra de despedida a los que se quedaban en el establecimiento y la última mirada a los árboles y montañas de aquellas alegres soledades, yo ocupé el cuarto asiento de una berlina, el mayoral se enredó de palabras y latigazos con las mulas, y el coche comenzó a rodar por el tortuoso camino abierto en las rocas desde el fondo del angosto valle donde brotan los manantiales bicarbonatados, hasta la altura en que desviándose a la izquierda la dirección de las montañas, se penetra en la alegre pero pobre campiña que cultivan en la margen alavesa del río. Estábamos ya a 30 de agosto y el calor era mucho, las tempestades casi diarias que suelen sostener durante el verano una agradable temperatura en los fragosísimos montes de **Dóriga** y los de la sierra de Arcena, que quedaban a nuestra espalda, nos faltaba este año por completo. *De tal modo se notaba su ausencia* hasta la caída de la tarde, en todos aquellos pintorescos sitios, más que región septentrional, parecían abrasado paraje de la andaluza Sierra Morena. Mis compañeros de Berlina eran una monjita, que habló mucho, el familiar del obispo bastante, y una señorita enlutada. DESPUÉS

Cuerpo 12, regleteado con dos puntos

Después de Ambrosio de Morales, D. Pedro Díaz de Rivas, en sus Antiguüedades y excelencias de Córdoba, impresas en esta ciudad en 1627, combatió con gran erudición lo expuesto por aquél, y con una crítica y un juicio muy acertado, fijaba los caracteres de todas las construcciones que en Córdoba la Vieja existían, como pertenecientes a época de la dominación mahometana; dice que fué su autor el rey Abderrahman III, comenzó a reinar el año 915, opinión que siguieron luego otros, como el Padre Ruano, que en su Historia general de Córdoba, publicada en 1860, combate también aquella opinión de Morales, y fijando, con igual precisión, la época de las murallas y edificios existentes, que dice, también acertadamente, ser obra de Abderrahman III, José Antonio Conde, en su Historia de la dominación de los árabes, trae nuevamente a la memoria el recuerdo de la suntuosa obra de Abderrahman y de Alhaken, y situándola, no en Córdoba la Vieja, al pie de la Sierra, sino a orilla del Guadalquivir, a cinco millas más abajo de Córdoba, un sitio en que, por la frescura del lugar, por sus alamedas y su espeso bosque, solía An-nassir pasar las temporadas de primavera y otoño. El estudio

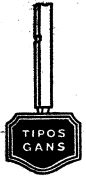

28b

Cuerpo 6

abcdefghijklmñopqrstuvwxyzabcdefghijklmñopqrstuvwxyz
SEPTIEMBRE 12345 EXPOSICIÓN NACIONAL 67890 RECUERDOS

Cuerpo 8

abcdefghijklmñopqrstuvwxyzabcdefghijklmñopqrstuv'
BENÉFICO 12345 CASINO DE VIGO 67890 HUERTOS

Cuerpo 9

abcdefghijklmñopqrstuvwxyzabcdefghijklmñop
RESPONSO 12345 NOVIEMBRE 67890 MODELOS

Cuerpo 10

abcdefghijklmñopqrstuvwxyzabcdefghijklmn'
SOLDADO 12345 MINISTRO 67890 GENERAL

Cuerpo 12

abcdefghijklmñopqrstuvwxyzabcdefghijklm
MURO 12345 PREMIOS 67890 NORTE

Núm. 1068. Cuerpo 16. Mfn. cerca 8 kilos

Exportación a la Argentina
TESORO 125846 UNIDAD

Núm. 1069. Cuerpo 20. Mfn. cerca 10 kilos

126 Hotel Regina 403
SERVICIO PÚBLICO

Núm. 1071. Cuerpo 28. Mfn. cerca 12 kilos

Duchas Morgal
MUNICIONES

Núm. 1072. Cuerpo 36. Mfn. cerca 14 kilos

18 Biblioteca Española 45
PARQUE DEL RETIRO

Núm. 1073. Cuerpo 48. Mfn. cerca 18 kilos

Antiguo Restaurant
28 GAMBRINO 49

Núm. 1074. Cuerpo 60. Mfn. cerca 22 kilos

Escopeta Negal
DIQUE RUSO

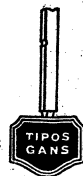

Cuerpo 6 · EXCURSIÓN A LAS MONTAÑAS SUIZAS · Con 2 puntos

Muchos son los visitantes que atraídos por el clima sumamente dulce y agradable de Thun han sentado allí sus reales, construyendo hermosos castillos y villas en los alrededores. Citaremos, por ejemplo, el castillo conocido de Schadau, en Scherzligen, en el punto donde el Aar sale del lago de Thun. El lago de Thun es considerado como de los más bellos y poéticos de la Suiza. Si la impresión que nos causa un paseo en buque a vapor es ya muy viva, sobre todo al mirar las hermosas montañas que nos rodean, ¡cuánto más gozaremos con la serie de encantos y de bellezas íntimas que descubriremos deteniéndonos en las tan alegres y pintorescas localidades esparcidas en ambas riberas del lago! La ribera derecha, Riviera del Oberland, disfruta de un clima bueno. Hilterfingen

12345 UN ESTUDIO DE LAS ORGANIZACIONES OBRERAS 67890

Cuerpo 8 · RECUERDOS DE UN MÚSICO · Sin reglas

Es difícilísimo imaginarse una sorpresa más agradable que la que experimenta el visitante llevado por vigorosos corceles de montaña cuando recorre en una breve etapa los pasajes del San Bernardino o del San Gotardo y que de repente se pare en el Umbral de la magnífica Italia. Así como un rudo guerrero estrecha entre sus brazos a la noble prometida, lo mismo el Norte, con sus paisajes grandiosos, salvajes y helados, abraza sobre las riberas del río Tessin la suave y tornasolada hermosura de las tierras del Mediodía. Así tradujo Zschokke hace años la impresión que se siente al llegar a la Suiza. Nuevas

12345 PAISAJES PRINCIPALES DE BURGOS 67890

Cuerpo 9 · NECESARIA REPOBLACIÓN · Sin reglas

Debe atender el Estado con toda la urgencia que le sea posible al aumento de nuestro Patrimonio Forestal, para seguir dando ejemplo en el orden técnico y que sirva como demostración de cuanto pregona para atraer la actividad particular a la repoblación, dando prueba concluyente sobre el terreno de la práctica. Este fin encamina todos sus actuales trabajos, y principalmente los de las Divisiones hidrológicoforestales, salpicados luego

12345 RIQUEZA FORESTAL EN ESPAÑA 67890

Cuerpo 10 · INTERÉS DEL PÚBLICO · Con 2 puntos

Ofrecemos a la tan distinguida como numerosa clientela que honra nuestro Establecimiento, el Catálogo para la próxima Temporada impreso a todo lujo y con profusión de grabados, que espero ha de contar con la aprobación general, dado que representa las Grandes Existencias de que disponemos siempre en estos Almacenes

12345 MEMORIALES DE QUEVEDO 67890

Cuerpo 12 · ACADEMIA DE LAS ARTES DEL LIBRO · Con 2 puntos

Muy señores míos: Por la presente tengo el gusto de invitar a ustedes a la Inauguración de mi Exposición de Trabajos Tipográficos y Litográficos que se celebrará el Domingo 30 de Enero de 1920, á las seis de la tarde, en el Museo de Artes Gráficas. En dicha Exposición podrán admirar la variada colección de croquis y trabajos originales ejecutados en mis Nuevos Talleres con las Creaciones más Modernas en Tipos

12345 REGLAMENTO DE LAS UNIVERSIDADES 67890

Cuerpo 16 · FEDERICO M. ESPRONCEDA · Con 2 puntos

Doctos Escritores, inspirados Compositores de Valencia y su antiguo Reino, de América y de las Islas Baleares y en todas las principales regiones en donde sea conocida nuestra dulce Lengua Moderna. Agradecidos del Homenaje

1850 UNIÓN DE LOS IMPRESORES 4935

Cuerpo 6

Sin reglas

NARCISO M. BARBOSA DESCUBRIÓ la existencia en España de una clase numerosa cual la de profesores del arte de la pintura, exenta desde su génesis de toda prestación y gabela, imaginó tratarla como cosa tributable, considerándola materia de compra-venta. Sin duda, debía fundarse en que en 1600 la villa de Madrid intentó quintar para la milicia, como á los gremios, á los artistas, quienes defendidos por Fernández de los Ríos, obtuvieron que siguiera prevaleciendo la exención. Por el mismo año, el alcahalero de Motril demandó á Dominico Grecon sobre pago de la alcabala, por un retablo que pintó para la iglesia de Nuestra Señora de la citada villa. Posteriormente, en Valladolid se intentó obligar á los pintores al pago de la alcabala del viento, impuesto que sólo era aplicable á los productos agrícolas y fabriles, intento que obtuvo un nuevo fracaso. Sucedió, que ante la amenaza de una gabela tan odiosa los pintores opusieron la más enérgica protesta, siendo capitaneados por Vicente Carducho y Angelo Nardi, pintores de cámara del rey Felipe IV, presentando un recurso contencioso defensor de sus prerrogativas por la demanda suscrita en 2 de Septiembre de 1625 por el fiscal del rey ante el Consejo de Hacienda. El litigio tramitose, como es costumbre de luengos tiempos en nuestros tribunales, durante dos años; en 1627 ordenó la Hacienda al licenciado Andrés Alonso de Butrón, *abogado* de los Consejos, que informara en derecho sobre el fundamento de los privilegios y exenciones que alegaban los *Profesores de la pintura*, siendo su informe en un todo favorable á los artistas. No menos decidido secundó la defensa de los pintores, como letrado informante, el licenciado Antón de León, relator del SUPREMO CONSEJO de las Indias. Dejaron transcurrir algunos años más abriéndose después una información de testigos que ilustraran el caso con hechos claros y conocidos de otros tiempos. Carducho formó

Cuerpo 6

Regleteado con tres puntos



*Bajo los almendros del huerto florido,
Donde entre azucenas canta el surtidor,
Sobre el verde césped húmedo y mullido,
Deliciosamente reposa el Amor.*

*Se arrullan amantes las níveas palomas
Entre las acacias del fresco jardín,
Y hay en el ambiente místicos aromas
De rosa y reseda, de nardo y jazmín.*

*Declina la tarde misteriosa y pura...
Baña el sol el huerto de dorada luz,
Y, ardiendo en amores, entre la espesura
pálido pasea San Juan de la Cruz...*

*Todo huele á nupcias, todo huele á idilio...
Suspiran las brisas en la fronda gris...
La fuente recita versos de Virgilio...
Las aves declaman versos de Fray Luis...*



Cuerpo 6

Regleteado con dos puntos

Resintióse el pueblo de Badajoz, lo mismo que el de la Coruña, por no poder ver izada sobre los muros de la plaza la bandera con la efígie del santo, y de no oír el cañón que todos los años hacía salvas á dicha solemnidad. Agolpóse en las baterías y sorprendió á todos los artilleros junto á las piezas sin dispararlas, y entonces una mujer, le arrancó á uno de ellos la mecha de las manos, afeando su conducta, y disparó los primeros cañonazos. El insigne Gerónimo de Quintana, en su historia de las Grandezas de Madrid, escribe que San Isidro nació en esta villa en el año 1080, dominando en ella los sarracenos, siendo su alcaide Tarif, hijo de Hixem y nieto del rey Almenon, y que los padres de nuestro santo eran cristianos de todo punto. Vera Tarsis observa que el mismo Quintana, en otro libro titulado Orígenes de Nuestra Señora de Atocha, dijo, con autoridad del arcipreste de Santa Justa, que San Isidro había muerto en 28 de Enero de 973, es decir, 100 años antes de su nacimiento. Vera Tarsis cree que la muerte del Santo ocurrió en el año de 1172, á los noventa y dos de edad. Aún en nuestros días se narran algunos pormenores acerca del Santo madrileño, que el arcipreste Juan no debió conocer, puesto que no escribió sobre ellos y lo que más admira es que correspondiendo á épocas tan obscuras en la historia de la villa de Madrid, se detallan tanto ciertos hechos. Si el venerable arcipreste no hubiese tomado la pluma para dar algunas noticias de

Cuerpo 8

Sin reglas

Siguieron los olés de los juerguistas y cesó el baile para beber. Sonando el alegre cristaleo de las copas, Esteban, en un insensato impulso de su corazón, dió un empujón á la puerta entreabierta del reservado, y sintió náuseas ante el espectáculo que aparecía á su vista: Margarita, ébria por completo, babeaba el vino en palabras soeces y tonterías de borracho y obstinábase en llenar de vino de montilla el flamante sombrero de su amigo, un jóven imberbe, casi un niño, de pelo rojo y ojos abesugados. Esteban encendióse en ira. Y sucedió la metamorfosis de todo su amor altísimo por un odio profundo. Margarita fué la primera que notó su presencia y se estremeció. El la miró con los ojos brillantes como los de un tigre. Por fin, hablola con mezcla de amargura y de odio, con voz en la cual vibraban la rabia y el despecho, conteniéndose bárbaramente para no dejarse dominar por el instinto de fiera. El vino, por encima de la hipocresía, la mostraba desnuda, salvaje. De buena gana la hubiese abofeteado; pero dominó su impulso y salió. Comenzó á despertar el nuevo día. Por los balcones del despacho iban entrando cuchillos grises, claros del alba que iban matando el resplandor rojizo de la luz eléctrica. *Esteban* escribía y tornaba á escribir después de tachar lo escrito. Su mente, divorciada del trabajo diario, huía muy lejos á saborear la amargura que había echado en su ser aquella malísima hembra. De su abstracción vino a sacarle el retilar del timbre de la puerta. Al cruzar por su mente, como una ráfaga, *la persona de la mujer odiada*, un frío helado se derramó por sus venas y una diabólica sonrisa desplegó sus labios. Conteniendo el corazón fué á abrir. Silenciosa como un *Alma pecadora*, los cabellos en desórden, las manos caídas, los ojos tristes y bajos circundados por violáceas ojeras, dió unos pasos temblorosos Margarita. ESTEBAN sintió entonces que todo su odio pedía venganza y sintió también la necesidad de matar á aquella mujer, de beber su sangre, de llegar hasta el corazón con sus dedos y estrujárselo hasta dejarlo seco. Esteban meditó

Cuerpo 8

Regleteado con dos puntos

RECREÁNDOSE EN MUCHÍSIMOS DE ESTOS lienzos rebosantes de luz y de color, se deducirá que Sorolla no tiene hoy por hoy competidor en la técnica de su buen arte. Aunque muy enamorado de todo lo que es movimiento, vémosle á veces, sobre todo en sus últimos cuadros, citando como ejemplo de ello los que se titulan «Después del Baño» y «Un Castellano Viejo», fijar la nota del quietismo con éxito absoluto. En realidad, se trata de un artista sin limitaciones: cada año de su vida pictórica nos da nuevas conquistas. El dibujo escrupuloso que frecuentemente aparecía descuidado en aquellas sus anteriores proezas de impresionismo realizadas á orillas del mar, vuelve á reaparecer triunfante en Campesinos leoneses, lienzo que, entre sus mismos admirables compañeros, mantiene lugar preponderante por sabor local, transparencia de tonos, exactitud étnica y agrupación naturalísima de las figuras. Era inevitable que un artista como Sorolla acabase por cultivar el retrato. Durante estos últimos años, el gran colorista levantino ha perpetuado, efectivamente, en el lienzo, las figuras de varias personas reales, de numerosos aristócratas y de grandes individualidades políticas y artísticas de España. Pero, entre todos esos retratos, destacan los ejecutados al aire libre; como, por ejemplo, los de la esposa y la hija de Sorolla, hechos en los jardines de La Granja, obras que nada dejan que desear en frescura de toque y fuerza sugestiva. En el retrato ecuestre de sus hijas Estefanía y María, vestidas al estilo valenciano de hace un siglo, ha conseguido Sorolla una combinación de suntuosidad y de colorido que yo creo no tenga equivalente en el arte



Cuerpo 9, sin regletas

GODOFREDO NICOMEDES ERA UN HOMBRE INSIGNIFICANTE, CONDENADO a remar en las galeras del destino, más pesada que la turquesca del forzado de Dragut. Casado, padre de tres criaturitas, este malaventurado hombre dejaba pasar monótonamente su existencia como contable, de los de ínfima categoría, en un Banco: empezó ganando veinte duros mensuales de sueldo y á los tres lustros, eran veinticinco los que tenía todos los primeros de mes. Con este presupuesto, ni Pitágoras, ni Newton, resolverían el gran problema de pagar el alquiler de la habitación, la luz, la comida, vestir, calzar, impuestos de la cédula, botica, etc., de cinco personas. Nicomedes, que es hombre muy habilidoso, que igual lleva una contabilidad por partida doble, que da lecciones de música, dedica las horas que le deja libre la oficina a ser tenedor de libros en una carbonería de las de lujo, y á enseñar el divino arte á dos niñas cursís, con lo cual, desde las diez de la mañana á las diez de la noche pasa el tiempo mi bueno de Nicomedes con las narices sobre los libracos de la contabilidad ó sobre las teclas de un piano. Con los diez duros de la carbonería y los cuatro de las lecciones musicales, son, salvo error ú omisión, treinta y nueve duros los que tenía esta infeliz hormiga humana todos los meses. La vida en el hogar resulta estrecha, angustiada: la anemia, portillo abierto á todas las enfermedades habíase apoderado de Nicomedes, de su mujer, de los hijos, ¡hasta del morrongo!, y *cuando á uno le duele la cabeza* al otro le salen unos granitos malignos; y cuando el papá necesita hacerse un traje, la mamá no tiene zapatos. Pues bien; el excelente **Nicomedes está enfermo**, aunque, afortunadamente, su mal no es grave, y estaría restablecido por completo, si él en su afán de que no falte lo necesario á su familia no se hubiera levantado para poner en orden los libros de la carbonería y dar lección á sus **discípulas**, lo que le hizo recaer hasta el extremo de poner en peligro su vida. Su mujer y sus tres hijos no se movían de su lado dándole ánimo para que recobrará las pérdidas fuerzas y energías. **NUESTRO HOMBRE**

Cuerpo 9, regleteado con dos puntos

Dejaremos á los aisauas que á pié y durmiendo á cielo raso se encaminan á Mequínez, y acudamos al desfile de los hamatchas, que es mucho más imponente y curioso. Las terrazas se cubren de mujeres, que en pié, sentadas ó inclinándose hasta casi caerse en las balaustradas, lanzan agudos gritos por intervalos. La calle se llena de jóvenes neófitos, que se entregan de vez en cuando á una gimnasia desordenada y corren agitando cuchillos convexos de doble filo y lanzando roncós alaridos: páranse ante los grupos de curiosos y se tajan como energúmenos el cuero cabelludo, procurando dejarse correr la sangre sobre la nuca y el rostro; después se separan bruscamente y trazan en el barro de la calle círculos de misteriosa significación con la punta de sus grandes puñales. Aparecen después los adeptos adultos, que se acercan saltando y corriendo. Muchos, desnudos hasta la cintura, empuñan sables descomunales con los que se marcan anchas cuchilladas, y otros levantan con la ayuda de una pequeña cadena enormes bolas de hierro que luego dejan caer pesadamente sobre sus cabezas. Con frecuencia caen en éxtasis; sus acompañantes los levantan y los pasean con orgullo entre la muchedumbre, sosteniéndolos de los brazos. La cabeza desmelenada les cae sobre los hombros, andan con paso corto, automático, y tienen los ojos fijos y desencajados con esa clara expresión patológica de la mirada interior que no se olvida una vez vista y que dá siempre escalofríos. A veces, un judío, un forastero inadvertido, se acerca con chilaba negra. Los condenados se arrojan sobre él y se la arrancan con ira, porque lo negro es un color maldito, y hay que vestir siempre el albornoz blanco en los días de procesión de los hamatchas para no tener que exponerse á sus brutales acometidas. Al cabo de dos ó tres

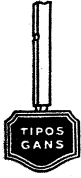

Cuerpo 10, sin regletas

EMPIEZO DICIÉNDOLES QUE SIEMPRE DESEABA VISITAR EL CAMPO de la Horadada, cuyo principal núcleo de población denominado el Pilar, sirvió á Campoamor para el desarrollo dramático de uno de sus poemas, y en una hermosa mañanita de Septiembre me encaminé, acompañado de mis amigos D. Mariano Samperos, D. Emilio Raimundo Nogale, hacia el paraje llamado Cañadas de Praes, lugar que se encuentra á la izquierda del camino de la hitá, antigua calzada de romana, caminando en dirección á Cartagena, y á unos cinco kilómetros de la orilla del mar. Y allí, en un pedazo de tierra cultivada cuya roturación, según los informes de mis acompañantes, no pasa de unos ochenta años, pudimos observar un número incalculable de fragmentos de barro cocido sacados á la superficie por la reja del arado. El menos entendido en estas materias, se convence allí al primer golpe de vista de la antigüedad de aquellos objetos de barro de tan diferentes clases y formas: cuellos, asas y remates inferiores de ánforas; ladrillos rectangulares y otros en forma de cuña de un barro durísimo; trozos de un barro rojo pulimentado y sumamente fino, en el que se encuentran caprichosas grecas. Este será quizás el barro saguntino, tan apreciado por los romanos. *Busqué, sin conseguirlo*, algún trozo de aquellos en donde hallara alguna inscripción, y cansados ya nos dirigimos á unas piedras colocadas en un margen, con el fin de descansar y encender un cigarrillo; pero cuál no sería nuestra sorpresa al observar que una de aquellas piedras era **nada menos que un Fragmento** de la base de una columnita. La imaginación me hizo ver una ciudad arrasada. Sobre aquel fragmento reconstituyó mi fantasía las columnas enteras, Y DESPUÉS EL PÓRTICO

Cuerpo 10, regleteado con dos puntos

Siempre que un pueblo desea una cultura superior y trabaja para conseguirla, todas las manifestaciones de su obra van ascendiendo á la vez; no debe, no puede descuidar ninguna de ellas. Arte, literatura, ciencia, deportes, lo más superficial y trascendente, todo debe marchar hacia el mismo fin: lograr un sitio en la cultura mundial; determinar un avance de ella y dejar un rastro grande en la historia del progreso de los pueblos. En la marcha ascendente de Cataluña hacia una cultura superior, ninguna de las múltiples manifestaciones de ésta ha quedado olvidada. Una de las menos importantes por su índole muy limitada, ha sido en Cataluña el juego de ajedrez, donde, desde unos cincuenta años á esta parte, se ha cultivado mucho más que en otras regiones españolas. No es el espíritu catalán insensible á los exquisitos goces que proporciona dicho juego, como pudieran creer los que se figuran que los catalanes sólo sirven para comerciantes ó fabricantes. En el año 1862 se imprimió en Barcelona la primera Revista Española dedicada al Ajedrez. La publicó Hilarión Soleras, uno de los mejores ajedrecistas de aquel tiempo, ayudado por Francisco Martínez. Obsérvese de paso que una vez más en Barcelona es en donde se presenta por vez primera una manifestación de la civilización moderna. Más tarde, en 1867, el ajedrecista Antonio Bejerano publica otra revista. Bejerano era entonces el campeón de Barcelona. Posteriormente brilló José Moliner Baqueros, reputado por el mejor jugador de la época actual, y que, según la opinión

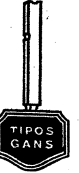

Cuerpo 12, sin regletas



MADRID COMO BARCELONA, SUFREN UNA CRISIS económica al llegar este mes, que nuestros comediantes la denominan la Cuesta de Enero, pues las Festividades Pascuales trajeron consigo gastos que desequilibraron el haber de las familias; con la diferencia que en Barcelona es intenso dicho malestar, por lo mismo que la población flotante es considerable y se renueva constantemente. Por esta época los contratos que actores y empresarios firmaron en Octubre, terminan con las primeras luces del día que desvanece en la imaginación el encanto brujo de la Noche de Reyes. Momentos son estos de inquietud y trasiego para los servidores de la farándula: en las terrazas de los Cafés como en los aireados mentideros de la *Boquería y Diputación*, por la tarde y en la de *Romanceros*, a última hora de la noche, las buenas y las malas noticias revuelan como bandadas de pájaros sobre un BANCAL DE TRIGO, las discusiones de los descontentos aumentan, y las ofertas de los empresarios fantásticos llueven que es bendición para después desvanecerse como por ensalmo diabólico. Los cómicos aseguran el trabajo en los varios meses

Cuerpo 12, regleteado con dos puntos



Debemos notificar que en la Exposición de Arte Decorativo, hace pocos días clausurada, llamaron la atención los trabajos expuestos por la Sección de Fotografías Artísticas, con aplicación al grupo de las Artes del Libro. Dichos trabajos vienen demostrando que la Fotografía ha dejado de ser una vulgar industria, para convertirse en un Estudio de aplicaciones decorativas. Los maestros profesionales y Notabilísimos Aficionados, que en varios certámenes lograron brillantes triunfos, han elevado este trabajo a un grado de progreso muy importante. No hay que citar nombres, porque en la memoria de todos están los de aquellos Grandes Triunfadores, con el insigne Antonio Santiraso a la cabeza. El profesional Ronceros, presentó retratos de S. M. el Rey, Infanta Isabel, D. José Echegaray y un artístico grupo de señoras y niños. Todos ellos bien hechos, pero no ajustados a las conveniencias de aquel arte. Gabriel Novellas presentó trabajos muy interesantes, como *La Madre Tierra* y *Aguas de Primavera*. El Arte decorativo de Miguel Rizol,

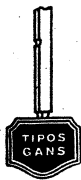

Cuerpo 6

Sin reglas

Los políticos de los antiguos pueblos se creían ellos obligados a bañarse en el mar. Gobernando alguna colonia sin mares, de nada se preocupaban tanto como de obtener un permiso que les facilitase el verano en una playa cualquiera. Ellos aseguraban, que el baño a que estaban obligados era solamente el baño marítimo. Los que tomaban en casa servirían para lavarles; les lavarían quizá mejor. Aquí no se trata de eso únicamente; el agua casera podía bastar a un hombre sin compromisos sociales; a un político no; el político tenía que someterse, al agua del mar, agua fortalecedora, agua purificadora, agua verdaderamente bendita. Dejaba el político su gran túnica en la arena y adelantaba desnudo hacia las ondas. Estaba desnudo, como los dioses, lo habían traído a la tierra enteramente desprovisto siempre de cuanto pudiese a ellos recordarle su posición entre los hombres. Un poco, al menos, meditaba el político; un momento, sin la menor duda, tenía que sentirse igual a todos los hombres restantes, la noción de sus responsabilidades y de sus deberes, ya desgastada por el roce continuo de las adulaciones, iba fortaleciéndose baño tras baño. El baño, además, le tonifica los nervios y le rebustece bastante los músculos. Al terminarse la temporada el político estaba como nuevo. Se sentía entusiasta, optimista, capaz de ciertos sacrificios. Sosteniendo el alma muy curada, tenía ya un cuerpo sano también. Acaso, a pesar de todo, fracase el político. *El País* sin embargo, no se atemorizaba. A la menor observación estaba dejando en manos de otros los cuidados de las cosas públicas, y se dedicaba a las rudas labores del campo

Cuerpo 8

Sin reglas

Mi huésped llenó de nuevo unas copas, y continuó: Queriendo entregar mi espíritu por completo al Arte, busqué la soledad. Aquí vivo para él, y que no me abandonaré de estos tranquilos campos ni de esta silenciosa casa hasta que mis pinceles hayan podido dar vida al mundo de imágenes que bulle en mi cerebro. Y para crear, hay que compenetrarse consigo mismo, y hay que incubar las ideas dedicándoles siempre nuestro tiempo, y dándoles todo el calor de nuestro ser, como hace el ave en el nido con sus huevos. Me distraía la conversación amena de un hombre tan original, a quien estaba obligado por la hospitalidad noble y franca que habíame ofrecido en su casa aquella noche. Como el viera que le escuchaba complacido, prosiguió: En muchas obras pictóricas que figuran como nuestras, nótase ese defecto, a que me refiero, de compenetración del artista. Magnífico el dibujo, soberbio colorido, sublime la composición; pero en el ambiente no flota el espíritu de la realidad; en los rostros de las figuras no asoma el alma del cuadro, y es que el autor copió una sensación falsa, porque no pudo sentir la verdadera. *Y comprendo yo claramente, que sólo por esto que se llegue al crimen por estudiar a FONDO la esencia. Las cosas*

Cuerpo 6

abcdefghijklmñopqrstuvwxyz
12345 Exportación de Tejidos Finos de Barcelona 67890
ROMANERO ANTONIO MARTÍNEZ SANTERO *Esperanza*

Cuerpo 8

abcdefghijklmñopqrstuvwxyz
12345 Sucesores de Federico Quintaneros 67890
CONGRESISTAS MUSEO DE BURGOS *Disposiciones*

Cuerpo 9

abcdefghijklmñopqrstuvwxyz
12345 Automóviles marca Dumergot 67890
MONTENEGRO CORPORACIÓN *Espectáculos*

Cuerpo 10

abcdefghijklmñopqrstuvwxyz
12345 Impresos de la Argentina 62890
FUNDIDORES SINDICALISMO *Municipal*

Cuerpo 12

abcdefghijklmñopqrstuvwxyz
12345 Perfumes Elegantes 67890
SURTIDOS NOVIEMBRE *Deportado*

Cuerpo 14

abcdefghijklmñopqrstuvwxyz
DUQUES Suplementos *Monjes*

Cuerpo 6 Regleteado con dos puntos

El ministro de Fomento convocó a los ingenieros agrónomos jefes de los distintos servicios oficiales de la Nación para proponerles la redacción de unos planes de organización y fomento de la riqueza agrícola del país. Acordáronse en varias conferencias la redacción de las bases encaminadas al fin propuesto por el ministro Sr. Moreda. En una de esas reuniones, los señores ingenieros agrónomos, haciéndose cargo de que la parte esencial de la riqueza agrícola nacional lo estaba representada por la ganadería, acordaron por unanimidad ofrecerse todos incondicionalmente a la Asociación General de Ganaderos del Reino, para cooperar en la labor que esta entidad está realizando con acierto en beneficio del fomento de la riqueza pecuaria, y en ese sentido se dirigieron a la citada corporación. La respuesta que ésta ha dado a los ingenieros es la siguiente: Estimamos nosotros en alto grado la patriótica comunicación que nos han dirigido, con fecha 26 de Mayo último, ofreciendo su inteligentísima y valiosa cooperación para la labor que la Asociación de Ganaderos realiza por el desenvolvimiento y fomento de los intereses pecuarios de España. Indica esto que se han dado buena cuenta de la importancia que la ganadería tiene en la economía nacional. Esto significa

Cuerpo 9

Regleteado con tres puntos

Botánica aplicada

*Te mando ese presente, con la idea
De que puedas saber
Que esa flor, que llamamos la Dionea,
Destruye por placer.*

*A un gusano de luz, que esta mañana
En su cáliz entró,
La simbólica flor americana
Cerrándose la ahogó.*

*Cuando entra algún insecto en su corola
A paladear la miel,
Cerrando ella los pétalos, lo inmola
Con un gozo cruel.*

*¡Pobrecito! Yo al ver que halló encerrado
Verdugo y tumba allí,
¡Perdona, Inés, pensé en nuestro pasado,
Y me acordé de ti!*



Cuerpo 8 Regleteado con dos puntos

Era alto, bien proporcionado, algo moreno, podría tener hasta unos treinta y cinco años, aun cuando su larga y negra barba en la que comenzaban a blanquear prematuros hilos de plata, envejecíanle el rostro. Sus ojos vivos y bastante escrutadores que pregonaban una imaginación ardiente y un cerebro nada común. Apartando mi atención en algunos momentos de su prolongada charla, admirábame de la serie de coincidencias que me habían llevado a conocer tipo tan digno de estudio. Mi decisión a ir de cacería con un grupo de alegres camaradas; mis apuros al verme extraviado en pleno monte; y los inútiles esfuerzos realizados para unirme a mis compañeros, o para encontrar senda que me guiase a lugar conocido; y la alegría que yo experimenté, y de la que hasta mi perro Ferroni pareció contagiarse, cuando, ya al anochecer, distinguí aquella casita en el llano, en la que fueron atendidas mis demandas hospitalarias. Juzgábame héroe de una aventura interesante, y muy propia para una novelita. Sienten

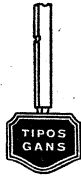

Cuerpo 9

Sin reglas

Sabiendo lo anteriormente narrado procuraré y no molestar en esta Memoria ni directa ni indirectamente a persona alguna, pero no obstante si alguien resulta molesto, no seré yo el que produzca ese sentimiento, porque, como digo, he de presentar hechos cuya comprobación esté al alcance de todos, además, estas consideraciones no pueden nunca detenerme ante el cumplimiento de mi deber. Me desentenderé de todo lo anterior a mi mando, porque no soy yo el llamado a exponer y juzgar lo que ha sucedido; si hubieren pasado algunos años, y enmudecido con el tiempo las pequeñas pasiones que en los sucesos de importancia se suscitan; si en los ánimos reinase tranquilidad y juicio sereno para juzgar imparcialmente, y yo no hubiese tomado parte tan activa, me consideraría con los mismos deberes y derechos de todos los españoles para escribir, juzgar, criticar y dar mi opinión acerca de cuanto ha sucedido antes de mi mando, pero esto pudiera llevar en sí, aun sin darme cuenta de ello, los mismos vicios o defectos que veo en otros. Me limitaré, pues, a exponer mi gestión: es posible que en la relación de los sucesos tenga que referirme a órdenes o disposiciones no dictadas por mí: si así sucede copiaré sin comentario alguno, las que me vea obligado a reproducir. Con fecha 25 de Noviembre de 1897, fui nombrado *Gobernador general de Filipinas*, apareciendo en la Gaceta el decreto de mi nombramiento el 26 del mismo mes. Al tener noticia del honor que me hacían con cargo tan importante, propuse entonces al Gobierno que podía emprender mi viaje al día siguiente. ROMERITO

Cuerpo 9

Regleteado con dos puntos

El mundo está hoy en continua evolución, los inventos se suceden los unos a los otros y actualmente muchos son los nombres que figuran hoy en la historia de los grandes inventores, verdaderos paladines del progreso y del bien de la humanidad. Debemos reconocer, haciéndole mucha justicia, que uno de los hombres que más han contribuido al fomento y desarrollo de las ciencias, ha sido el sabio Gutenberg con su invención de la imprenta. Comprendía la evolución notable que sufriría la ciencia si le fuera posible encontrar el medio de difundir los conocimientos de una manera mas eficiente y menos costosa que la conocida en esa época. Desde ese momento todos sus esfuerzos se dirigieron a un mismo fin: Reemplazar el manuscrito por la impresión mecánica. Sus esfuerzos se vieron coronados por el éxito más completo. A principio del año 1453 Gutenberg se asoció con Furt en Maguncia su ciudad natal, e imprimió la Biblia latina, primer libro que salió a luz en estas ventajosas condiciones. Desde ese momento, los libros que en un principio fueron muy considerados como objetos de lujo y de los cuales sólo podían disponer los protegidos de la fortuna, dejaron de serlo: para convertirse en propagandistas de todo lo que fueran conocimientos utilitarios y el proletariado pudo, a la par de los demás cultivar, su inteligencia, como tenía

Cuerpo 10

Sin reglas

Para todos los que trabajen con el plomo tiene que ser indispensable que lleven trajes especiales para el trabajo o blusas que cierren bien, que se cambiarán y lavarán todas las semanas. Y antes de cada comida deberán lavarse minuciosamente las manos. Es muy preferible una solución de amoníaco en el agua. En los establecimientos en donde se trabaja el plomo y sus derivados, todos los trabajos son más o menos perjudiciales a la salud, porque en la mayor parte de los casos no puede evitarse enteramente el contacto de las manos con las materias que contienen el plomo. Así, pues, estarán expuestos al peligro de intoxicación: los fundidores de caracteres, y entre ellos los encargados de tallar en seco, y los cajistas, que desgraciadamente no tienen en cuenta la presencia del plomo en las letras, se las meten en la boca, comen con las manos negras de plomo y llevan en los labios, durante el trabajo, el inevitable cigarro. Si se tuviera siempre cuidado del aseo, el trabajo con el plomo no tendría absolutamente ningún efecto perjudicial. En este género de ocupaciones es preciso evitar tener las manos sucias, y los obreros deben, desde el comienzo de su trabajo, tener los mangos de los instrumentos muy aseados. *Por desgracia*, las medidas de precaución, excesivamente tan sencillas, pero no son **siempre** observadas, porque para muchos es muy enojoso el plegarse a un trabajo PRUDENTE y esmerado. Se prefiere, en suma, hacerlas groseramente

Cuerpo 10

Regleteado con dos puntos

NUESTRA misión principal es dar noticia de la vida ejemplar e interesante de la noble dama conocida en todo el mundo con el pseudónimo de Fernán Caballero la que pudiera incluirse a la vez en los Florilegios de santidad, en la Historia de España y en la literatura, porque en santidad rayaron siempre sus virtudes heroicas a gran altura; su nombre y el de sus padres están enlazados con la existencia nacional en uno de los momentos más críticos; por las puertas de la casa de Fernán entró el romanticismo en nuestra tierra y porque a Fernán cupo la gloria de escribir en vivo la historia doméstica de la España que existió entre la Independencia y la revolución del 68, y de ser la primera en recoger en páginas que no morirán, el alma de mi Andalucía. Pero acerca de Fernán no ha dicho la crítica su última palabra; y no la ha dicho porque no podía decirla, porque ni su vida ni su obra se conocen aún enteras; inédita permanece ¡quién lo pensara! una de sus novelas (El mirlo). Inéditas y lejos de España sus cartas a M. Antoine de Latour, epistolario interesantísimo, revelado a la literatura por el insigne Morel-Fatio, que califica a su escritora de Sevigné, Española del siglo XIX

Cuerpo 12, sin regletas

BUENO ES HABLAR DE LA IRREGULARIDAD DE LOS EMBARQUES y aunque la mayor parte de nuestros lectores están al corriente de esto, creemos conveniente advertirles de un modo general de las posibilidades del futuro tal como las observamos nosotros. Los Gobiernos de las naciones aliadas están constantemente haciendo requisición de barcos para el servicio del Gobierno, y por tanto el número de vapores de todas las líneas y su servicio se ha reducido considerablemente. En estos últimos días muchos vapores, ya parcialmente cargados y próximos a salir, han sido requisados y tomados rápidamente para la Guerra. Puede decirse que las salidas de barcos del puerto de Nueva York se ha reducido un cincuenta por ciento, y es posible que se reduzcan más. Como se comprenderá, esta situación hace en extremo difícil embarcar con prontitud, o a decir verdad, embarcar en ningún tiempo determinado. Pues a medida que los Gobiernos de las varias naciones aliadas van tomando posesión de los vapores, la carga destinada para ellos tiene que retenerse hasta que se presenten otras oportunidades mejores. Para la *América Latina* son más fáciles los embarques que para ninguna otra parte, sobre todo, lo que se refiere a **algunas** mercaderías. Es, pues, conveniente hacer los pedidos mucho antes de necesitar los efectos. SEGURAMENTE

Cuerpo 12, regleteado con dos puntos

Conocidos son ya los hechos enunciados en el epígrafe de este artículo por los cultivadores más diligentes de la Historia General. Solamente han tenido que seguir las narraciones que sobre el particular de referencia hallaron principalmente en Conde y luego Don Emilio Lafuente Alcántara, los cuales hubieron de aprovecharse de los recitados sobre tales hechos, escritos por el mismo autor de estas cartas el visir Abenaljatib en sus notabilísimos Diccionarios Biográficos, por el no menos brillante historiador Abenjaldún en varios pasajes de su Historia de las Dinastías musulmanas y por el dicho López de Ayala en la citada crónica castellana de Don Pedro. En adelante será bien que a más de los susodichos recitados, tomen en consideración los textos y sus versiones que siguen, cuantos vuelvan a insistir en el estudio del interesante momento histórico del Reino de Granada, en que su rey Mohamed V, cuando nada podía inquietar su estabilidad ya que gozaba de afectuosos tratos con Don Pedro, rey de Castilla y de la tranquila sumisión de su pueblo, se ve en el duro trance de escapar a toda prisa y bajo disfraz, al ser sorprendido en íntima recreación con sus hijos en el Generalife, fuera de su fortaleza de la Alhambra, por

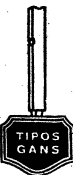

Cuerpo 14, sin regletas

Descubiertos los secretos de los proyectos que pensaba realizar el Doctor Pedro Buenafuente cuando llegara a Madrid y enterado Gerardo de que había tomado la noche antes billete en el expres para trasladarse a sus posesiones, hizo el propósito de ir a esperarlo. Eran las ocho de la mañana cuando leía la nueva; se vistió, se echó al bolsillo un paquete de cuartillas y se marchó al paseo de Atocha, dando la vuelta por el Retiro. La cosa bien valía el madrugón. No era una pequeñez ser el primer reporter que hablase con el célebre doctor a su llegada a Madrid; con tal de que a algunos de sus compañeros no se les hubiese ocurrido la misma idea. El doctor, que a aquellas horas vendría por Getafe, había recorrido *ya el noventa por ciento* del globo terráqueo predicando el siguiente evangelio: Los hombres no deben preocuparse por el problema de la calvicie prematura, porque es **algo** axiomático que el porvenir de la Humanidad es ser calva como los melones de Añover. QUERIENDO ampliar más los detalles estadísticos

Cuerpo 14, regleteado con tres puntos

Serios disgustos le había valido lo atrevido de la propuesta en sus excursiones de propaganda: en Génova, hacía unas semanas, había tenido que salir huyendo porque el gremio de peluqueros había bloqueado el hotel en que se hospedaba con el proyecto de decapitarlo, pues sus predicciones, si las hubiere tomado en consideración el mundo, habrían acabado por traer la ruina a la profesión y el hambre a los nietos de Fígaro. Karl Hensi pudo salvar la pelleja por el acierto que tuvo de asomarse a un balcón y arengar a los protestantes, asegurándoles que el día en que todo el mundo tuviera que llevar la cabeza afeitada se iban a hartar de ganar dinero porque el servicio se cobraría algo más caro y los hombres pulcros se afeitarían a diario el cráneo, como la barba ahora. Se calmaron algo los ánimos, pero así y todo, el doctor tuvo que salir por la senda

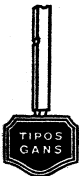

Cuerpo 6

Sin reglas

Mis palmas resonaron en el viejo café, como volitar de campanas en silenciosa calleja. Al ama, una viejecilla enteca y apergamina que allá tras el mostrador tan exuberante de purpurina, tenía sentados sus reales, debieron de parecerla campanitas alegres de repicar glorioso y al camarero, especie de curiosidad histórica, oculta en aquel antiguo museo de recuerdos, por capricho del destino, se le antojaron en su somnolencia gatuna junto al chubesqui semiapagado, dobla de bronce, acompasado y triste. A mí sí he de ser franco, me parecieron sencillamente una profanación. Estaba el viejo recinto, encuadrado por grandes espejos cuadrilongos, muy ribeteados de oro, tan silencioso, que sentí dentro de mí como remordimiento a haber asustado el alma del café, que por allí andaría ambulando en la muy pesada atmósfera. Con tardo paso, de hombre que ya no tiene ninguna prisa por llegar a sitio alguno, seguro de haberlos visitado todos, el camarero se acercó a la mesa. Maquinalmente alargó el brazo armado de blanco paño, y limpió el mármol. Con la misma inconsciencia pedí café y el buen hombre se alejó con dirección al mostrador sin aceleramiento y sin prisa; isócrono, pendular, como si ajustara sus pasos al monótono tic-tac del reloj de la sala. En la penumbra crepuscular de nuestro vasto salón me sentí casi invadido de una extraña sensación de vetustez. Todo era viejo allí: el ama, el camarero, los divanes, los enseres, y hasta el parroquiano que en una mesa del fondo escribía con ligeros intervalos, que suponían nerviosa celeridad en el ejercicio de la escritura. Junto a mí, despezándose con un incansante arrear del lomo pasó el gato, cuyas pupilas empezaban a brillar en aquella obscuridad. MARÍA

Cuerpo 7

Sin reglas

Ofrece matices muy divertidos el agua en grandes masas: así, el Mediterráneo nos parece azul de añil; el Océano, azul celeste; los lagos de Constanza, Zurich y Lucerna, azul verdoso; el lago de Kloenthal apenas se distingue de los prados que lo rodean, y sus aguas transparentes tienen el color de la hierba verde; en los Alpes bávaros, entre otros, hay un lago, el de Staffel, que parece completamente negro, sin embargo, sus aguas son claras, vistas en pequeña cantidad. Sostiene Durocner que el color azul del agua es de origen glacial, y que las tintas grises y verdosas provienen de las sustancias orgánicas vegetales, más bien que de los animales, que puede el agua contener; y tan preciso es este carácter, que sólo por el color es posible decir si el agua procede de campos de nieve o hielo, o de otra parte. Si así fuese, no se comprende cómo el lago de Sioron, en el cantón de Vaud, que está alimentado por las nieves de la Cabeza del Fraile, es azul ultramar, y el Bachalpsee, a 2.275 metros de altitud y alimentado por la fusión de las nieves del Faulhorn, es verde amarillento: de este color es también el de Brienz, y el de Thun, que recibe sus aguas por el istmo de Interlaken, parece de lapislázuli. El agua caliente de los geysers de Islandia es verde; el famoso Bunsen llenó con este agua un tubo de vidrio de varios metros de largo pintado de negro interiormente, y observó que tomaba el agua el color azul. Los experimentos de Tyndall sobre el color azul de la atmósfera, que llevó a cabo valiéndose del polariscopio, le demostraron que para la producción de ese tono era necesario, que tubiese una cantidad de vapor de agua en estado de extrema división, obrando cada uno de estos tan diminutos corpúsculos como un espejo que reflejaba las ondas de escasa longitud de la luz solar, que así corresponden a los rayos azules del espectro; si aumenta el tamaño de los corpúsculos gaseosos, adquieren éstos la propiedad de reflejar ondas de más longitud, y el color del cielo resulta mucho más blanquecino. Este método de experimentación lo aplicó Soret al examen de las aguas del lago de Ginebra, célebres por su transparencia y su intenso color azul. Hizo varios experimentos que le dieron resultados excelentes y por eso llegó a creerse su apreciación en las aguas de este lago. Observó, pues, una parte del interior del lago con un polariscopio especial, comprobando que la luz del agua estaba polarizada en sentido perpendicular a los rayos solares refringidos, y por la analogía de este buen resultado con el que obtuvo Tyndall de la atmósfera, dedujo, en concordancia con otros muchos sabios y experimentadores, que las claras aguas del LAGO DE GINEBRA

Cuerpo 6

DEMETRIO abcdefghijklmñopqrstuvwxyzabcdefgijh Cordobesa

Cuerpo 7

abcdefghijklmñopqrstuvwxyzabcdefgijklmñopqrs' GASÓGENO I2345 KILOMÉTRICO 67890 Emisferios

Cuerpo 8

ESCUDOS abcdefghijklmñopqrstuvwxyz Kioskos

Cuerpo 9

abcdefghijklmñopqrstuvwxyzabcdefgijklmn MONEDAS 258 HOMBRES 736 Napoleón

Cuerpo 10

SENA abcdefghijklmñopqrstuvwxyz Hugo

Cuerpo 12

abcdefghijklmñopqrstuvwxyzabcd' ZURICH 23 SENADOR 78 Bosques

Cuerpo 14

Exposición Nacional de Ganados presidida por el Duque de Baena NORUEGO ROSENDO Dictador

Cuerpo 16

Club Mercantil de Burgos SERMÓN GOMER Niquel

Cuerpo 20

ZEBU Neptuno ROB

Cuerpo 6 Regleteado con dos puntos

Según nos han dicho personas que deben saberlo, el canciller ha ido a Viena para ultimar, de acuerdo con el Gobierno del Emperador Francisco José, los detalles de una constitución del reino de Polonia. No sabemos si cuando regrese el señor Bethman Hollweg se hará público lo que hasta ahora no es más que proyecto entre los Gobiernos Alemán y Austriaco; pero es probable que no se espere hasta que termine la guerra para hacer ante todo el mundo tan importante declaración. Según lo que hemos podido saber, Polonia será un reino independiente, acaso bajo la tutela de uno de los grandes Imperios centrales, con libertad para gobernarse en el interior, con ejército propio, con su Hacienda desligada de las otras potencias que dan nueva vida al antiguo reino polaco. Hemos querido saber si el Rey que haya de ocupar el nuevo Trono que se crea en Europa será un descendiente de la Casa de Habsburgo o de la Familia Real germana, y, aunque no podríamos decirlo con certeza, creemos no equivocarnos asegurando que pertenecerá a la primera. Así, en plena guerra, nacerá el reino de Polonia, realizándose el sueño de los nacionalistas polacos. La antigua cultura polaca resurgirá con la consagración oficial de su lengua. Los alemanes quieren demostrar así que es mentira lo

Cuerpo 7

Regleteado con dos puntos

Para resolver el problema se ha recurrido, como no podía menos de suceder al análisis químico. Analizó el químico Sainte-Claire Devile varias aguas naturales, observando que las azules de los lagos suizos apenas dejaban un residuo bastante considerable de materias orgánicas. Otro químico, Wittsheim, por su estudio, atribuye asimismo el color de las aguas a las materias orgánicas que tengan en suspensión. Buscan otros la causa del color del agua de mar en la cantidad de sal que tengan en disolución. Los trabajos más recientes para determinar el color del agua pura se deben a Spring; para este examen se valió de dos tubos de vidrio de unos cinco metros de largo y cuatro centímetros de diámetro interior, cerrados por planos de cristal, y enfundados para que no penetrase en ellos luz lateral, sino la difusa, después de haber atravesado un cristal deslustrado de la ventana del laboratorio, colocada en la prolongación del eje del aparato. Una vez llenos los tubos de agua destilada, apareció verde en el primer ensayo y azul celeste en el segundo, si bien luego se volvió verde como la anterior, sin llegar a perder su transparencia; lo cual quiere decir que el agua destilada de los laboratorios no es pura y que contiene siempre algunas sustancias minerales y orgánicas. Fue haciendo Spring otros experimentos, para cerciorarse, y dedujo que el agua pura no es incolora, sino azul y que este color suele provenir de la absorción de los rayos amarillos de la luz solar y no de la reflexión de la luz incidente en las pequeñas partículas flotantes en dicho líquido. Determinado este punto, se propuso Spring, averiguar la causa que produce los diversos colores de las aguas naturales: para ello, disolvió con varios litros de agua pura azul unos cuantos gramos de cal sin hierro, procedente de la calcinación del mármol de Carrara; el agua de cal así preparada, después de reposar unos cinco días, quedó perfectamente límpida; agregó entonces una disolución de ácido carbónico, o de anhídrico carbónico como ahora se dice, en agua, hasta que después de unos ocho o nueve días más en completa quietud

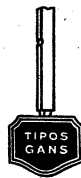

Cuerpo 8

Sin reglas

Mucho se está hablando en estos días de una especie de inminencia financiera. Hay en el ambiente español como un presentimiento de renovaciones económicas, y aún podría decirse que España siente la necesidad de un empréstito extraordinario. En diferente ocasión me permití tratar este mismo asunto, y me declaré partidario de que España debería osar a supremos esfuerzos, puesto que la situación de paz prolongada, frente a la ruina de las otras naciones, permitiría a nuestra nación el endeudarse favorablemente. Porque en tanto que la deuda equivale a una merma de potencialidad para los otros grandes pueblos, para España significaría un aumento de fuerzas, de recursos y de energías motrices. Sólo cabe el peligro de que el Gobierno encargado de endeudar a España flaquee en los medios, en las maneras y en los fines. Pero no es hora de titubear y de obstruir; es el momento de hacer y de obrar. Quien me haya acompañado en el curso de esta campaña de afirmación española habrá entendido que mi pluma detestaba principalmente aquel perezoso y flácido pesimismo que busca, antes de todo, amontonar obstáculos a la acción, por conducto de una crítica previamente negadora y fundamentalmente cobarde. El problema de España se encierra en esta palabra: valor. Desde la guerra de Cuba ha venido ocurriendo en la mente española una disminución aterradora; el corazón de España había descendido en sus pulsaciones, y el miedo, pero un miedo razonado y metódico, carcomía las raíces de nuestra voluntad. *Una nueva España viene ya caminando*: que oiga quien tenga oídos, porque empiezan otros tiempos. Del **valor** somos hijos, y el pueblo que se amilana es inapto para cumplir la misión que le exige su destino. El valor es decidido y de él tenemos que vivir forzosamente. BIEN

Cuerpo 9

Sin reglas

Cuando se leen los autores americanos, y se distrae la vista por libros que escritores de América dedican a nuestros autores antiguos o modernos, se experimenta una sensación de disgusto. Hablamos de los libros en que se extrema la censura a los literatos españoles. En casa, los que habitamos en ella, hablamos con más o menos rigor de nuestras letras; juzgamos más o menos acerbamente a poetas, novelistas y críticos. Mas cuando un forastero, un hombre que habla nuestra lengua pero que no es de España, toma los mismos puntos de vista y extrema la crítica hasta convertirla en detracción, entonces pensamos sobre el alcance de nuestras opiniones, y vistas reflejadas en un espejo deformador sentimos casi el haberlas expresado. Al autor de estas líneas le ha acontecido algunas veces este caso. Con motivo de la guerra, hemos podido ver cómo todos los pueblos europeos se recogían sobre sí mismos y apelaban a las propias energías. Esas energías espirituales, las más poderosas de todas, las había ido creando a lo largo del tiempo, el cultivo que la nación había ido haciendo de sí misma; las habían ido creando los estudios de la propia historia, el conocimiento de la raza, la exaltación, sobre todo, del arte y la literatura nacionales. Nos concretamos a la literatura, por ser la materia que menos desconocemos. La literatura resume el espíritu de un pueblo. En las naciones de que tratamos, *Francia, Inglaterra*, la literatura clásica y la moderna, especialmente la primera, eran cuidadas y estudiadas con gran esmero. A la par que los gobernantes procuraban acrecentar la prosperidad material **del país**, los historiadores, los críticos, los doctores multiplicaban todas las investigaciones y los estudios acerca de los autores clásicos y modernos. DESPUÉS

Cuerpo 8

Regleteado con dos puntos

España tiene minas y campos de enorme explotación. La situación geográfica que ocupamos será cada día de más ventajas en los nuevos desplazamientos de la política y de la civilización. Por la Historia y el lenguaje sigue siendo España la cabeza de tantas naciones jóvenes y briosas. La guerra ha hecho reavivar los fondos industriales y creadores. Trabajan las fábricas aprisa, los campos se labran más que nunca. Por el dinero y por la acción se levantará España. Hoy es el dinero, como fué siempre, la causa del progreso, del bienestar, del entusiasmo, de la lucha y de la inteligencia de los pueblos. Atenas y Florencia estuvieron llenas de mercaderes y trajinantes. No prestemos oído a los buhos intelectuales de gabinete y biblioteca; acción, trabajo, lucha, fe y dinero, son los motores de la grandeza y de la inteligencia de las naciones. Ha de ocurrir, además, el fenómeno interesante de que las energías económicas crecientes y fatales vengán a pesar y gravitar sobre los políticos, y éstos se sentirán obligados a transformarse. Sobre el burocrático y un poco lento Madrid se abalanzan ahora mismo las fuerzas económicas y productivas de las provincias. Los campos de Levante y Andalucía, las fábricas de Cataluña y Vasconia, los puertos del litoral y las comarcas mineras, todo esto que vive y produce como nunca, está haciendo presión a este pueblo, y los Gobiernos no podrán evadirse ni resistir. Nosotros todos conocemos el proceso de una inundación de aguas

Cuerpo 9

Regleteado con dos puntos

Ninguna novedad es el feminismo en España desde las mujeres de Numancia que encendían las hogueras del sacrificio patriótico, pasando por el Romancero, lleno de ruido de armas y olor de fémina, hasta llegar aquella mujer gloriosa que se llamó Isabel I, o la otra mujer insuperable llamada Santa Teresa, o el modelo de mujer perfecta que nos presentara el dulce, hondo renacentista Fray Luis de Guevara. Los españoles del sexo masculino sienten con frecuencia cierto despecho o irritación contra la mujer española, sencillamente a causa de su honestidad. Sin ánimo de ofender a las damas de los otros países, diremos que la mujer española es más inaccesible que ninguna otra a conceder prendas materiales de amor. Por catolicismo, por mahometismo, por virtud, o por lo que sea, ello es que la mujer española, en caso de que no pueda ofrecerse al matrimonio, es casi siempre capaz de sacrificar a su naturaleza. Si esto significa una rémora para la civilización, o es, al contrario, un distintivo de originalidad y fuente de virtudes trascendentales, los filósofos nos lo dirán algún día. Pero, a vía de paréntesis, será útil anotar aquí un fenómeno de la guerra. Un distinguido escritor, de vuelta de París, me decía que la temperatura pasional en Francia ha subido de grado. Antes se disculpaba fácilmente la infidelidad, y ahora merece una sanción trágica. El soldado que vuelve del frente y encuentra su hogar intervenido, no duda en recurrir

ELZEVIRIANO B

Cuerpo 10, sin regletas

Uno de los principales factores para dar mayor prosperidad o decadencia al ramo de las Artes del Libro, es sin duda alguna el Precio de Coste en Tipografía. Comprendiéndolo así la mayoría de los impresores del mundo, desgraciadamente a excepción de nosotros, se preocupan desde hace muchos años de este estudio y de su unificación; si actualmente se les presta una atención inmensamente mayor, es debido a las continuas competencias tanto nacionales como extranjeras que establecen esa enorme alambicación de precios y a causa de no tener en cuenta cada industrial los gastos de su establecimiento para formar el verdadero precio de coste, le llevan al mayor de los fracasos. Puede decirse que no se celebra Congreso alguno de impresores que no se trate en él de los precios de coste, independientemente de la labor diaria y constante de las Asociaciones Patronales que están dedicando siempre su predilección a esos cálculos, tanto en estudios prácticos como en propagandas para ilustrar a la mayoría de tipógrafos que olvidan y otros no tienen precisadas las partidas que deben incluir al presupuestar, tan esenciales que por sí solas representan muchas veces los beneficios. Indiscutiblemente el tipo hora-trabajo es el que debe adoptarse y su estudio debe hacerse minuciosamente. Está siendo este asunto objeto de muchos años de debate, habiendo motivado en Octubre de 1909 el Primer Congreso **Internacional** de los Precios de coste que se celebró en Chicago, en el cual se adoptó primero la hora-trabajo que hoy rige uniformemente en los *Estados Unidos, Canadá y México*; el año 1910, con gran éxito, se celebró el segundo en San Luis. Francia desde que Mr. Gabriel Delmas en 1899 dió la voz de alerta sobre tan importante materia, no ha olvidado esta cuestión que está tratándose todavía. Inglaterra tiene establecidos los precios de coste de hora-trabajo. Alemania los tiene adoptados, desde la creación de los organismos locales y publicadas EN SUS TARIFAS

Cuerpo 10, regleteado con dos puntos

En el memorable Congreso celebrado en Barcelona en 1911, que por su importancia ocupa lugar preferente en la historia de este movimiento patronal, os expuse mi criterio sobre la organización colectiva, indicándoos a la vez la forma en que debíamos unirnos para atender al estudio y resolución de cuantos problemas son de vital interés para nuestras industrias. Hoy, que la mayor parte de nuestros colegas está convencida de las ventajas de la asociación, como lo demuestra el hecho de haberse constituido organismos locales en estas capitales: Albacete, Barcelona, Bilbao, Burgos, Castellón, Logroño, Málaga, Tarragona, independientemente de los de Madrid y Zaragoza, ya organizados, y de haber llegado a la Federación Nacional que tanto ha de contribuir al desarrollo de generosas iniciativas de carácter general... ¿en qué asunto puedo ocuparme que sea más práctico y conveniente para todos que en el que se refiere a la reglamentación y limitación de esa innoble competencia que tiene por única finalidad producir mucho y muy barato siempre en perjuicio del arte y de los intereses de obreros y patronos? Esta competencia destruye las iniciativas, impide la formación de operarios artistas, y por los mezquinos medios económicos en que se desenvuelve y por su ruin finalidad, disminuye el jornal del obrero y causa la ruina de los patronos sin beneficio positivo para nadie. Pues bien; si no resolvemos en primer término este problema ¿cómo es posible que podamos pensar en el fomento de escuelas, bibliotecas y museos profesionales, ni en el estudio del salario mínimo, seguro del paro forzoso y pensiones que aseguren la vejez del obrero, si necesitamos nuestro tiempo



Cuerpo 12, sin reglas

No siempre los resultados de los actos responden a los propósitos de los hombres. A veces acontece que por encadenamiento fatal de los hechos, por misteriosas influencias de las realidades, por la ley de determinismo universal, en suma, los fines perseguidos se traducen en consecuencias distintas, y aun contrarias, a las previstas en la intención del agente. Tal ha acontecido en estos días con motivo de las campañas de ciertos periódicos, referente a los asuntos y negocios de Marruecos. Inspirada, al principio, en la crítica de los procedimientos empleados por el Alto Mando y de los resultados obtenidos en orden a la pacificación de la región Occidental de nuestra zona; concitados los ánimos de los impugnadores con el deseo vehemente de derribar, de destruir, a todo trance, fueron derivando después sus ataques, impensadamente quizá, hacia otros objetivos, en apariencia más accesibles, pero en realidad muy distantes de los primeros propósitos. Los anunciados fracasos fueron éxitos. La humillación del vecino se trocó en laureles de gloria. Y como los hechos son los hechos, ante las realidades del Fondak y ante la definitiva sumisión de la incorregible Anyera, cesaron ya *las estridencias*, ahogándose en lo más hondo los **ímpetus** briosos de los debeladores. Surgió una actuación administrativa. El anuncio de un concurso y las ondas de un mar

Cuerpo 12, regleteado con dos puntos

Uno de los cuadros más conocidos de los Alpes suizos, es la majestuosa y brillante silueta de la Jungfrau que domina los Alpes bajos sobre Interlaken. Los valles que se abren en las cercanías reservan otras tantas sorpresas gratas a la vista. Verdes praderas floridas que embalsaman la atmósfera, chalets cubiertos de alfajías sujetas por grandes piedras, los torrentes impetuosos con sus bullentes cascadas, las selvas profundas y misteriosas, e imponentes peñas, constituyen el primer plano de un paisaje cuyo fondo ostenta resplandecientes cumbres, desiertos de hielo y nieves eternas que se destacan sobre el azul intenso del cielo: todo lo cual forma en conjunto una gran armonía de inolvidables bellezas. El camino que conduce al pie de los gigantes de los Alpes atraviesa una comarca fértil, sembrada de fincas acaudaladas, en cuyos grandes tejados abrigan rústicos balcones y que evocan las inmortales obras del buen escritor Jeremías Gotthelf. En el centro de este romántico país está bien construída la capital federal. El carácter de agradable intimidad que presenta la ciudad desde los primeros pasos que en ella se dan, encanta a sus visitantes y les causa la sanción de hallarse a sus anchas. Solamente

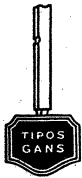

Cuerpo 6

abcdefghijklmñopqrstuvwxyzabcdefghijklmñopqrstuvwxyz
SUCURSALES 12345 EXPOSICIÓN VALENCIANA 67890 PERFUMES

Cuerpo 7

abcdefghijklmñopqrstuvwxyzabcdefghijklmñopqrstuvwxyzabcd
COMUNIÓN 12345 REFORMAS NECESARIAS 67890 UNIVERSO

Cuerpo 8

abcdefghijklmñopqrstuvwxyzabcdefghijklmñopqrstuvwxyz'
DOMINGO 12345 EL GRAN TACAÑO 67890 CÓRDOBA

Cuerpo 9

abcdefghijklmñopqrstuvwxyzabcdefghijklmñopqrs
REFORMAS 12345 MODELACIÓN 67890 HOMBRES

Cuerpo 10

abcdefghijklmñopqrstuvwxyzabcdefghijklmñõ'
ROSARIO 12345 SANTANDER 67890 NOCHES

Cuerpo 12

abcdefghijklmñopqrstuvwxyzabcdefghijkl
269 ENRIQUE JOSÉ OQUENDO 358

Cuerpo 14

Últimos Viajes Alrededor del Mundo
8259 GRANDES HONORES 4036

Núm. 346. Cuerpo 16. Cerca 6 kilos. Mfn. 90 a 20 A

Exposición de Paños en Madrid
643 SIMONA RODRIGO 280

Núm. 347. Cuerpo 20. Cerca 8 kilos. Mfn. 70 a 16 A

Historia General de Roma
PEDIDO 1368 REFUGIO

Núm. 348. Cuerpo 28. Cerca 11 kilos. Mfn. 50 a 12 A

Diarios Españoles
PREMIO DUMER

Núm. 349. Cuerpo 36. Cerca 11,5 kilos. Mfn. 40 a 10 A

42 Nápoles 68
MONEDERO

Cuerpo 6

*Entre ellas se encuentran las máquinas destinadas para la Argentina,
Uruguay, Paraguay, Chile, Brasil, Ecuador y Bolivia, fuera de unas*

Cuerpo 7

*La Escuela de Derecho, en sus tres años de vida, gracias a
la actividad de su presidente, D. Salvador Zamora y Prado*

Cuerpo 8

*Desde este momento todos sus esfuerzos se encaminaron al
mismo fin. Reemplazarían los manuscritos por la impresión*

Cuerpo 9

*Muchos años hacía ya que reinaba un gran Monarca
en una ciudad muy lejana, allá por donde nace el sol*

Cuerpo 10

*Firmaron el acta los señores conde de Romanones,
García Prieto, Amós Salvador y José Berenguer*

Cuerpo 12

*Antiguas Fábricas de Dulces de Barcelona
1325 DOMINGO M. FORNEDIS 6805*

Cuerpo 14

*Moderna Cinematográfica Americana
3206 DOS PRISIONEROS 4598*

Núm. 350. Cuerpo 16. Cerca 4,5 kilos. Mfn. 60 a 14 A

*Doctores Nicomedes y Molinero
RECUERDOS BARCELONA*

Núm. 351. Cuerpo 20. Cerca 5 kilos. Mfn. 40 a 8 A

*D. Pantaleón Morgareñas
BURGOS 954 RUMOR*

Núm. 352. Cuerpo 28. Cerca 7,5 kilos. Mfn. 30 a 6 A

*Banco-Hipotecario
MEMORANDUM*

Núm. 353. Cuerpo 36. Cerca 10 kilos. Mfn. 30 a 6 A

*Prosperidades
24 HUMO 95*



Cuerpo 6

Sin reglas

Pero, realmente hay en la actualidad una gran guerra, la más grande que han visto los siglos, y los destinos del mundo civilizado están pendientes de su solución? ¿Realmente están pereciendo millones de europeos, y hay hambres y calamidades, derivadas de esta lucha por el mundo, y sobre toda la especie humana pesan una tristeza y un gran dolor...? Yo me hago a mí mismo todas estas preguntas cuando el Príncipe Umberto, en el que hemos embarcado para Génova, se aleja del muelle de Barcelona y, una vez fuera de la bocana del puerto, comienza a deslizarse serenamente sobre el Mediterráneo azul. El Príncipe Umberto viene de Argentina. A proa se hacina la muchedumbre italiana, harapienta y sucia, de los emigrantes que retornan a su patria, y van dejando en la estela del buque los restos de guisos colorados, cáscaras de las naranjas, pedazos de grasiento papel. Pero el transatlántico también trae a bordo la carga de lujo. Y a esta hora de media tarde, mientras los tziganes ejecutan mágicos arabescos de oro sobre esos vales que parecen de antaño y sólo son de ayer, en el salón tapizado de raso verdoso, quince, veinte mujeres cosmopolitas toman el té. Una es muy rubia, alta, frágil, y vestida con una elegancia impecable, y ni siquiera el candor de sus ojos azules dulcifica su gesto de hastío, de desdén. Otra, una morena, mórbida, lujosamente envuelta en unas telas ligeras, lánguida y tropical; mujer que hace pensar en aquella música de **Habaneras** que se cantaban en ESPAÑA antes de 1808. Otra es menudita, vivaracha, todo en ella es gracia fugitiva, una sonrisa

Cuerpo 8

Regleteado con dos puntos

OCURRENCIAS

*Un muchacho que tiene inteligencia,
hace tiempo se encuentra en la indigencia.
Y otro más ignorante que un melón,
tiene de capital medio millón.
Esto indica, lector, y es razón fuerte,
que son las peripecias de la suerte.*

*A un joven andaluz, bastante bruto,
le pusieron de nombre Sisebuto.
Y a otro joven navarro, muy ladino,
le pusieron de nombre Celestino.
Lo que indica, lector, sin que te asombre,
que a cada cual nos ponen nuestro nombre.*

*Le llaman a un político melón,
y se ríe como un inocentón.
Que no gobierna bien, claro le dices,
Y se ríe con todas las narices.
Lo que indica, lectores, muy de veras,
que se ríen de todas las maneras.*

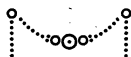

Cuerpo 6 Regleteado con dos puntos

Comienza el examen de pasaportes. El primero es el de una señorita alemana que viaja sola y está trémula y pálida. El oficial francés lee el pasaporte, y para devolvérselo se levanta y le hace una profunda cortesía. A los ojos de la muchacha casi se asoman lágrimas de emoción. Pasan todos los viajeros. Desfilan mis dos catalanes indemnes. Yo soy el último. El oficial lee detenidamente mi pasaporte en el que se expresa que voy a Italia, Suiza, Alemania, Austria, Bulgaria; examina los sellos de los cónsules de todos los países. Me compara con la fotografía. Trato de aparentar una indiferencia absoluta en este estudio. Simulación difícil como el lector puede imaginar hasta que, al fin, me devuelve el documento y se da orden de pasar a los viajeros de segunda. En el resto de la travesía no hay ningún otro incidente. Navegamos a menos de un kilómetro de la Costa Azul. El tren, que corre a lo largo de la ribera, marcha paralelamente con nuestro buque. Y todas las ciudades famosas, los pueblitos cuyos nombres desconocemos, se reflejan invertidos, con sus torres, sus tejados de color de rosa, en el agua tranquila. Una hora nos alejamos de la costa y navegamos entre el cielo y

Cuerpo 7

Sin reglas

El solo nombre de Suiza, basta para despertar en los corazones recuerdos o deseos; recuerdos de vacaciones pasadas en aquél maravilloso país, deseos de ir a contemplar los soberbios panoramas de que la fotografía da una pequeña idea; este folleto que a unos dedicamos como recuerdo, podrá quizás animar a otros indecisos a visitar los sitios, las curiosidades que sólo conocen de dicho. No pretendemos reemplazar con este librito las guías existentes. Servirá éste de cicerone discreto, ilustrando a todos los turistas sobre curiosidades que merecen especial atención e indicando brevemente el camino a seguir. Los folletos que se publiquen por asociaciones locales, completarán los informes que contiene. Todo junto formará una monografía Suiza, cuyos elementos se agruparán a medida que las diferentes partes del país se recorran. Las descripciones desde luego muy resumidas que se hallan en este epísculo se destinan ante todo a echar un primer golpe de vista sobre las particularidades generales del país, cuya verdadera belleza sólo puede despejarse a los que ya están algo preparados para saber cómo admirarla. Desde cualquier punto de Europa es fácil realizar el proyecto de ir a visitar ese magnífico país, gracias a su situación geográfica central y merced a la maravillosa difusión, comodidad y velocidad de los medios de comunicación puestos hoy en día a la disposición de los viajeros. Esperamos que esta guía pueda prestar algunos servicios a los turistas. La meseta suiza extensamente cultivada hasta las brillantes y soberbias cumbres de hielo de los Alpes, presenta en un espacio de superficie regular, los más diversos paisajes de Europa; sólo le falta el mar con sus horizontes sin fin. La variedad inagotable de los sitios despierta la admiración del turista, que cae de una sorpresa en otra; su espíritu de observación está siempre distraído por las formas tan diferentes que reviste la naturaleza a cada vuelta del camino, siendo esto una de las mayores particularidades de aquel país único en el mundo. *El magnífico espejo azulado llamado Lago de Ginebra* o Lemán, las verdes y amenas colinas que enojan el Lago de Zurich, la hermosura del Jungfrau, las orillas románticas del Lago de los Cuatro Cantones, la atmósfera trasparente de **Engadina**, los lindísimos colores de los lagos suizo-italianos, la grandeza y el encanto íntimo del Valais, las ciudades todas, en donde lo antiguo y lo moderno se unen sin confundirse y constituyen un conjunto ideal. **Libros enteros no bastarían** para la descripción de todas esas particularidades peculiares del país. Desde luego son los Alpes el mayor atractivo de la SUIZA y sus majestuosas

Cuerpo 7

Regleteado con dos puntos

Así como reúne su pequeño territorio todas las particularidades físicas de Europa, ofrece la Suiza también todas sus variedades climáticas. Hay algunas regiones en que rige el clima riguroso del norte, al paso que en otras muy cercanas a éstas, luce el sol del mediodía, algunos lugares disfrutan de una temperatura casi siempre igual, pero en otros ésta sufre diferencias sensibles. Se pueden observar los efectos de estos contrastes en la diversidad de formas y especies que ostenta su flora tan interesante como abundante. El espacio muy reducido de que disponemos no nos permite facilitar amplios detalles sobre el clima, sólo podemos decir que lo que hace tan saludable la residencia en Suiza, para las personas cansadas y enfermas, es la pureza del aire en las regiones altas o medianamente elevadas, y el sol de las mismas cuya intensidad parece tener efectos curativos aún más eficaces en el invierno que en el verano. Las estaciones de Suiza se clasifican, en cuanto a lo que a sus efectos curativos se refiere, de una manera muy especial. Sobre la extensa meseta suiza y los Alpes de muy poca altura, gracias a las grandes selvas que las cubren, el aire vivo de las grandes alturas fortifica el organismo, excita el apetito y aumenta el número de los glóbulos rojos de la sangre. Además del poder curativo del clima, brotan en Suiza numerosas fuentes de aguas minerales y termales, de las cuales muchas han adquirido reputación universal. Si a los que piden una renovación de sus fuerzas, la Suiza les proporciona reposo, tranquilidad, aire tónico y vivificante, ofrece también a los que desean prácticos ejercicios físicos, un campo de acción maravilloso. Al transeunte están abiertas sus carreteras alpinas, a los aficionados a excursiones buenos caminos y anchos senderos que conducen a lindísimos puntos de vista, y fácil es para todo alpinista la elección de un sinnúmero de ascensiones sencillas o peligrosas. Los numerosos chalets o cabañas de refugio en las montañas construidas por mediación del Club Alpino Suizo y el concurso de guías montañeses seguros y fieles, facilitan mucho

ROMANA 1

Cuerpo 8

Sin regletas

Debe notarse, la verdad ante todo, que desde que empezó el noviazgo de Antoñito con la hija de la sastra, se fué corrigiendo de sus mañas rapaces, hasta que se le vió completamente curado de ellas. Su carácter sufrió un cambio radical: mostrándose afectuoso con su madre y Benita, resignábase a no tener más dinero que el poquísimo que le daban, y hasta en su lenguaje se conocía el trato de personas más honradas y decentes que las de antaño. Esto fué parte a que Doña Paca le concediera el consentimiento, sin conocer a la novia ni mostrar ganas de conocerla. Charlando con su señora de estas cosas, Benita aventuró la idea de que tal vez por aquel torcido sendero de la boda del mequetrefe, vendría la felicidad a la casa, pues la suerte, ya se sabe, no viene nunca por donde lógicamente se la espera, sino por curvas y vericuetos increíbles. No se daba por convencida Doña Paca, que sintiéndose minada de una melancolía corrosiva, no veía ya en la existencia ningún horizonte que no fuera ceñudo y tempestuoso. Con hallarse ya las dos mujeres, por la colocación de los hijos, en mejores condiciones de reposo y de vida, no se avenían con su soledad, y echaban de menos a la familia menuda; cosa en verdad muy natural, porque es ley que los mayores conserven el afecto a la descendencia, aunque ésta les martirice, les maltrate y les deshonor. A poco de celebrarse las dos bodas, trasladóse *Doña Paca de la calle del Almendro* a la de *Goya*, buscando siempre baraturas, que al fin y al cabo no le resolvían el problema de vivir sin recursos. Estos se habían **reducido a cero**, porque el resto disponible de la pensión apenas bastaba para tapan la boca a los acreedores menudos. Casi todos los días del mes se pasaban en angustiosos arbitrios para reunir cuartos, cosa en extremo difícil ya. ROBERTO MORENO en la casa

Cuerpo 8

Regleteado con dos puntos

En cambio, Antoñito se había hecho un hombre formal después de casado, tal vez por obra y gracia de la virtud, buen juicio y laboriosidad de su mujer, que salió verdadera alhaja. Pero casi todos estos méritos, que habían producido el milagro de la redención moral de Antonio Zapata, no bastaban a defenderle de la pobreza. Vivía el matrimonio en un cuartito de la calle de San Carlos, que parecía el interior de una bombonera, y apenas se entraba en él se veía en todo una mano hacendosa. Para mayor dicha, el que en otro tiempo perteneció a la clase de los llamados golfos, adquiría el hábito y el gusto del trabajo productivo, y no habiendo cosa mejor en que ocuparse, se había hecho corredor de anuncios. Todo el santo día le teniais como un azacán, de comercio en comercio, de periódico en periódico, y aunque de sus comisiones había que descontar el considerable gasto de calzado, siempre le quedaba para el cocido, y para aliviar a la Juliana de su enorme tarea en la Singer. Y que la moza no se andaba con chiquitas: su fecundidad no era inferior a su disposición casera, porque en el primer parto se trajo dos gemelos. No hubo más remedio que poner ama, y una boca más en la casa obligó a duplicar los movimientos de la Singer y las correrías de Antoñito por las calles de Madrid. Antes de la venida de los gemelos, solía sorprender a su madre con explendideces y rasgos de amor filial, que eran las alegrías de

Cuerpo 9

Sin regletas

Galvanoplastia se le llama a la serie de operaciones necesarias para depositar por electrólisis una capa metálica sobre un objeto. Esta capa puede tener un espesor tal que se separe fácilmente de éste, o sólo cubrirlo con una capa delgadita y adherente de otro metal, sea con un fin decorativo o sencillamente para hacer menos alterable esta superficie. Dependen los caracteres de dos metales depositados, de múltiples causas, que influyen en mayor o menor grado, según la naturaleza del metal. A igualdad de condiciones, los resultados obtenidos con varios metales son muy diversos; así que para evitar repeticiones se indicará para cada metal las mejores condiciones en que debe operarse. Mucho depende de la naturaleza del baño o electrolito, y también del estado de la superficie que se quiere revestir. Requiere menos rapidez para el depósito una superficie áspera que una lisa para obtener las propiedades del metal depositado. Todos los depósitos delgados ofrecen aspecto análogo a la superficie metálica en que se han obtenido, esto es, brillante o mate, según lo sea la superficie cubierta. Depende la adherencia perfecta del grado de limpieza a que se somete el metal antes de determinar sobre el depósito galvánico: esta limpieza ha de ejecutarse por los medios más convenientes, según el metal de que se trate, y con las minuciosas precauciones que la práctica ha demostrado que son necesarias para conseguir resultados satisfactorios. *Algunos metales se depositan fácilmente*, mientras que otros ofrecen dificultades no pequeñas. Estas dificultades superan por varios artificios, **generalmente** químicos o eléctricos; otras veces mecánicos, como se indicará en cada caso. Depende a veces la RAPIDEZ del depósito

Cuerpo 9

Regleteado con dos puntos

Para dar brillo a los metales o bruñirlos se emplean tornos especiales, animados de rápidos movimientos de rotación. Todos los bruñidores que se fijan en estos tornos son de madera dura, cubiertos con tiras de cuero untadas de una pasta preparada con cola Givet fundida, a la que se incorpora esmeril de diferentes gruesos, según el grado de bruñido que quiere obtenerse. Si se trata de superficies muy rugosas, se empieza por un esmerilado de grano grueso pasando después a otro de grano más fino. El sentido de este segundo esmerilado debe ser perpendicular a el primero. Para fijar el esmeril de grano grueso se unta el cuero con una solución espesa de cola, y mientras está caliente se extiende el polvo bien seco. Se mezcla el esmeril más fino directamente con la cola antes de aplicar ésta al cuero. Esta operación se repite tres veces, esperando a que la cola esté bien seca. Antes de empezar a limpiar los metales debe tenerse cuidado de untar el bruñidor de sebo y frotarle con un cuerpo duro para redondear los granos angulosos de esmeril. Para limpiar el hierro y el acero se emplea sucesivamente y en orden inverso a la figura las tres variedades de esmeril del comercio. Cuando el metal presenta picaduras profundas, se recurre a bruñidores pequeños de piel de foca de 2 a 10 centímetros de diámetro untados de cola y esmeril muy fijos al torno. En los objetos de bronce o latón fundido se empieza

ROMANA 1

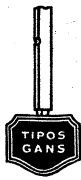

Cuerpo 10, sin regletas

Señores, la Religión, esa hija del cielo, que trae en sus benditas manos un bálsamo eficaz para calmar los dolores que padecemos en la tierra; la Religión nos hace entrar en este día por la puerta de los cementerios, viene con nosotros hasta el borde de los sepulcros, levanta aquellas heladas, remueve la tierra y nos dice: ¿Véis? Ese es el cuerpo de vuestro padre que os dió el ser, el cuerpo de vuestra madre que tantas veces os estrechó amorosamente sobre su regazo, el cuerpo de vuestros hermanos que se nutrieran con el mismo néctar que vosotros; ese es el cuerpo de vuestros hijos a quienes vosotros engendrasteis y que tantas lágrimas os costaron; ese es el cuerpo de vuestra esposa que no vivía sino de vuestro amor, y que el cielo os concedió para que fuese vuestra compañera e hiciese vuestra felicidad; aquí yace el cuerpo de vuestros amigos, el cuerpo no más, porque lo que en ese cuerpo pensaba, lo que en él sentía y amaba el noble huésped que animó un día a ese barro, el alma, volóse a la región de los inmortales. Tú también has de morir, continúa diciendo la Religión al cristiano que visita los cementerios; tú también has de salvar pronto la distancia de este mundo, que no es sino lugar de tránsito echado por Dios entre la nada y la eternidad; tú también atravesarás un día la puerta angosta del sepulcro; pero no temas; porque te doy una alegre nueva: cuando tú atraveses la puerta del cielo, será para ver a tus padres, a tus hermanos, a tu esposo, o a tu esposa; será para las cuáles derramas ahora *lágrimas de fuego que abrasan tus mejillas*, y te abrazarás entonces con esas personas, y continuarás con ellas las relaciones que llorabas perdidas, poseerás y amarás a esas personas, pero con un amor y una **posesión** que no tendrán fin, porque estarás seguro de que la muerte no te las arrebatará y que unido a esas PERSONAS serás feliz por siempre. ¡Oh muerte! Tú ya no me espantas. Eres desde ahora el más dulce de mis pocos consuelos.

Cuerpo 10, regleteado con dos puntos

Con alegría hemos sabido que se propaga en muchas diócesis la congregación de sacerdotes en honor del Santísimo Corazón de Jesús, que los presbíteros seculares, denominados del Santísimo Corazón de Jesús, trabajan con mucho empeño por establecer en todas partes, con el consentimiento de los Ordinarios, con este propósito, para que el culto a Aquél, principio y fuente de divina caridad, crezca de día en día y se le ofrezcan frecuentes actos de amor y de reparación. En vista de esto, oyendo claramente las súplicas del amado hijo León Dehon, moderador supremo de la Congregación, enriquecemos a la misma de buen grado con los celestiales tesoros de la Iglesia. Por lo cual, la misericordia de Dios y por la autoridad de los bienaventurados Pedro y Paulo, concedemos a todos y a cada uno de los sacerdotes que ingresen en adelante en dicha Asociación el día primero de su ingreso si, verdaderamente contritos, recibiesen la Sagrada Eucaristía, indulgencia plenaria, y tanto a los socios inscritos como a los que en adelante hayan de inscribirse en la misma Congregación, les concedemos en el artículo de muerte de cualquiera de ellos, si verdaderamente contritos, recibieren los santos sacramentos de la penitencia y comunión, o si esto no les es posible, invocasen devotamente con la boca, si pudieran, o al menos con el corazón el nombre de Jesús y recibiesen como venida de mano del Señor la muerte con paciencia, y como satisfacción del pecado, otra indulgencia plenaria; también a los socios de hoy y a los que lo sean con el tiempo, que igualmente contritos y habiendo recibido los Sacramentos de la Penitencia y Comunión, visitaren cada año

ROMANA 1

Cuerpo 12, sin regletas

Afortunadamente hemos sabido que se propaga ahora en todas las diócesis la congregación de sacerdotes en honor del Santísimo Corazón de Jesús, que los presbíteros seculares, llamados del Santísimo Corazón de Jesús, trabajan con empeño por establecer en todas partes, con la autorización de los Ordinarios, con este propósito, para que el culto a Aquél, principio y fuente de divina caridad, crezca de día en día y se le presenten con frecuencia actos de amor y de reparación. En vista de esto, escuchando benigne las súplicas del amado hijo de León Dehon, moderador supremo de esta Congregación, enriquecemos a la misma de buen grado con los celestiales tesoros de la Iglesia. Por lo cual, por la misericordia de Dios Omnipotente y por la autoridad de los bienaventurados Pedro y Paulo, sus Apóstoles, concedemos a todos y a cada uno de los sacerdotes que ingresen en adelante en dicha Asociación en el día primero de su ingreso si, verdaderamente arrepentidos y confesados, recibiesen la Sagrada Eucaristía, indulgencia plenaria; *y tanto a los socios inscritos* como a los que en adelante hayan de inscribirse en la **Congregación**, les concedemos en el artículo de muerte si, contritos, recibieren los sacramentos de la penitencia y comunión, la citada gracia. Concédese al mismo tiempo a los SACERDOTES

Cuerpo 12, regleteado con dos puntos

Nuestro Señor Jesucristo obró en el mundo la mayor de todas las revoluciones que han pasado los siglos. Arrastrada la antigua generación de allende la cruz por la concupiscencia, consecuencia de una transgresión del Paraíso; extinguida y casi desaparecida la ley que Dios había grabado y como esculpido en su corazón; halagada la carne por todos los apetitos; asediado el espíritu por el enemigo común que le había sojuzgado en el drama del Eden; sin norte alguno que las guiase, marchaban las sociedades con paso vertiginoso hacia el desorden, a la disolución, a la corrupción general de las costumbres, santificando el pecado, entronizando las pasiones, adorando el vicio y revolcándose insana- mente en el impuro fango de los desórdenes. Caín, en la misma cuna del género humano, personifica ya la inhumanidad, por decirlo así, de la misma humanidad; sus descendientes, confundidos con los llamados hijos de Dios, corrompen todos los caminos y dan ocasión con sus maldades a aquel gran cataclismo que anegó la tierra. Las abominaciones de Pentácolis, las aberraciones del gentilismo, la tiranía del amor, la esclavitud del siervo, la horrible degradación de la mujer, la idea

ROMANA 1

43

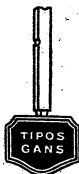

Cuerpo 14, sin regletas

Comenzaba la buena estación. El hotel estaba más animado que de costumbre; los árboles de las plazas vecinas se llenaban de hojas, los pájaros piaban entre las ramas, y en las ventanas de las casas negruzcas por el humo, brillaban crisantemos y rosas de muchos colores. Algunos hombres, subidos a una altísima escalera, iban limpiando y restregando en las fachadas y quitándoles su manto de carbón y de mugre. Otros pintaban puertas y ventanas: pasaban una esponja por los cristales. Papá y yo solíamos con frecuencia dar grandes paseos. Observaba yo como todas las semanas disminuía el poco dinero que nos quedaba, y acosaba a mi padre para que se decidiera y tomáramos una determinación. Mi padre *no se preocupaba por nada*. Pasaba las horas muertas discutiendo con madame Frog, o hablando en el salón con la señora Petisón y con las otras damas. La argentina, Madame ROCHE, había descubierto que tenía neurastenia y necesitaba consultar al doctor a cada momento. Una señora francesa que estaba sentada

Cuerpo 14, regleteado con tres puntos

Difícil y áspero es el camino que se abre ante el genio creador; presenta grandes semejanzas a la senda de un Gólgota al cual asciende lenta el alma infamada por el escarnio y la ingratitude, y a dejarse enclavar en la cruz del odio y de la envidia. Pero, al cabo, el que crea que tras del calvario se yergue el tabor. Que tras el martirio llega la consagración y que la idea, aun cuando quede sepultada, germinará en el surco y romperá la tierra y dará cosecha de áureas espigas o de laureles inmarcesibles. Convertir la chispa eléctrica en vehículo de las ideas, por descubrir un mundo, pueden aceptarse, con la frente alta y el ánimo sereno, las angustias, los sacrificios y las amarguras y las penalidades de un Samuel Morse; de un Cristóbal Colón. Allá en el celeste imperio, hace dos mil años proximately, vió Tsai-lun florecer algunas veces los almendros

Cuerpo 6 Sin reglas

María y Natalia vivían en un barrio ocupado en su mayor parte por almacenes de frutas, de hortalizas y de flores, y en el que habitaba gente pobre. Formaban este barrio calles angostas, con casas de ladrillo, pequeñas, negras, sin alero, y con varias ventanas simétricas. El suelo de aquellas calles estaba siempre húmedo. Por las mañanas, filas de carros y de camiones cargados hasta arriba interrumpían el paso. Estos carros grandes, con llantas de hierro, hacían más ruido que un furgón de artillería. Un paseo por el barrio era muy interesante. En el fondo de los callejones y de los patios sombríos se veían las paredes de los almacenes negros con sus grandes poleas y cadenas. Por detrás de una tapia salía el ruido sordo de una máquina, el silbido de una caldera de vapor o el golpe acompasado de un martillo. Había por todo el barrio tabernillas como cuevas, negras, oscuras, cuyos cristales, sucios por el polvo y el humo, no permitían ver el interior. En este barrio, próximo al mercado de Covent Garden, se trabajaba casi siempre con luz artificial; por las ventanas de las bodegas y subterráneos, a través de una tela metálica, se veía con vaguedad, gente que andaba trajinando con fardos y cajas a la luz del gas. Salía de estos agujeros una gran diversidad de olores agrios, más punzantes en la atmósfera densa y húmeda; los plátanos descompuestos exhalaban un tufo como de cosmético; las naranjas fermentadas despedían un olor avinagrado de éter. *Al mediodía, cuando cesaba el trabajo* en el mercado, el suelo de las callejuelas adyacentes quedaba lleno de montones de papel, de residuos de frutas y de barro. *Las mujeres* salían de portales estrechos a comprar los MACARRONES

Cuerpo 6
abcdefghijklmnopqrstuvxyzab
12345 Miguel de Cervantes y sus Novelas Ejemplares 67890
ESPAÑA LIBRE DEPÓSITO, GENERAL *Primer Consejo*

Cuerpo 7
abcdefghijklmnopqrstuvxyzab
12345 Grandes Bailes de Máscaras en el Circo 67890
CIUDAD MINERA CAFÉ MODERNO *Unión Liberal*

Cuerpo 8
abcdefghijklmnopqrstuvxyzab
12345 Fiesta en el Parque de la Moncloa 67890
SANTANDERINO SUBMARINO *Grandiosidad*

Cuerpo 9
abcdefghijklmnopqrstuvxyzab
12345 Ministerio de la Gobernación 67890
PERFUMADORA REPROCHE *Regionalismo*

Cuerpo 10
abcdefghijklmnopqrstuvxyzab
12345 Universidad de Santander 67890
HERNÁNDEZ QUINTANAR *Novedades*

Cuerpo 12
abcdefghijklmnopqrstuvxyzabcd
12345 Manuel Domínguez 67890
GABINETE SERMONES *Barquillo*

Cuerpo 6 Regleteado con dos puntos

En las proximidades del Mercado, como barquitas inutilizadas cerca del puerto, se agrupaban hombres sin trabajo, viejos encorvados, entontecidos, agotados por la vida y por el alcohol, el traje azul sucio, las manos metidas en el bolsillo del pantalón y la pipa en la boca. Estos hombres aguardaban, durante algunas horas, con la vaga esperanza de encontrar trabajo; luego, cuando la esperanza resultaba fallida, se refugiaban, por lo regular, en una esquina, en una reja, en el quicio de una puerta en compañía de algún vagabundo profesional de nariz roja, barbas rubias, sombrero destrozado y gabán de color tornasol. Luego de estas callejuelas pobres, misérrimas, sin transición apenas, se encontraba el paseante en una calle más rica, por donde transitaba gente bien vestida, fuerte y ágil, y daba la impresión de que se pasaba de una ciudad a otra, como en esos pueblos moros formados por dos o tres barrios de distintas razas. Llegó el mes de Octubre y comenzó el mal tiempo. A medida que avanzaba el otoño, las lluvias y las nieblas producían un ambiente pesado y sofocante. En algunos días la niebla era negra y daba la apariencia de noche oscura a las primeras horas de la tarde; en otros tomaba color amarillito de barro, y se espesaba de tal modo, que

Cuerpo 7 Sin reglas

Desde la ventana del piso del director se veía un gran panorama formado por casas y tejados negros, torrecitas, cornisas, grandes veletas, letreros dorados, y un entrecruzamiento de hilos de telégrafos y de teléfonos bastante tupido para oscurecer un día claro y convertir en crepuscular una tarde como aquella oscura y de cielo ceniciento. Sobre una torre se destacaba un gallo negro subido encima de una bola, un gallo petulante y orgulloso, que la abertura de la boca, de tan abierta como la tenía, le llegaba a los ojos. Aquel gallo descarado parecía reírse a carcajadas desde su altura al ver un mundo tan lleno de complicaciones como el que se desarrollaba a sus pies. Todo este panorama de tejados daba una impresión de grandeza y de melancolía. De vez en cuando se aclaraba el cielo y luego comenzaba a llover y se oía el ruido del agua que caía de los canalones. Pasada la hora del almuerzo, el botones le advirtió a María que iban a llegar el principal y los empleados, y el chiquillo y ella salieron del despacho. Comenzaron a oírse pasos por el corredor; un poco después se presentaron los dependientes, el jefe y el señor Mantz en la oficina. Allí la idea de categoría lo regía todo. Mantz y Dickson gastaban sombrero de copa, fumaban y tenían lumbre en el cuarto; los dependientes llevaban sombrero hongo, no fumaban y, sin duda, no podían tener frío. Cuando sonó la hora de marcharse, María respiró como si le quitaran un peso de encima, cerró la máquina de escribir, se quitó las mangas, se puso el sombrero y bajó las escaleras a saltos. En la calle tomó el primer ómnibus que encontró, y llegó a casa. Su tardanza inquietaba a Natalia; no se figuraba que desde el primer día comenzara a trabajar. Le contó lo pasado y ella le colmó de atenciones como a un chico que vuelve por primera vez de la escuela, le ayudó a mudarse de ropa y la acarició como si fuera una niña. Tan pronto se sentía la rusa maternal con María, como ésta con ella, pero con más frecuencia era la española la más juiciosa y prudente aunque no la más zalamera. Aquella tarde, después de volver del trabajo, fué para María uno de los instantes agradables de su vida; en el comedor, sobre la mesa, hervía el samovar, chisporroteaba el carbón en la chimenea, y llovía en la calle silenciosa y negra; *Rosita, la pequeña Macha y María, se sentaron para tomar el té*, y por la noche fueron a los Tres Peces. Muchas veces al pasar por una de las calles viscosas de **Barcelona** que parecen solamente buenas para una humanidad anfibia, se ve por una gran ventana de cristal en una tienda muy ordenada y muy limpia una muchacha que recorre con sus dedos de rosa, especiales paré esta profesión, el teclado de la máquina de escribir de NUEVO MODELO

Cuerpo 7 Regleteado con dos puntos

María acudió durante varios meses con puntualidad matemática al despacho. Su gran consuelo era vivir con Natalia y recibir las cartas de Venancio. Su padre le escribía en general descontento con su vida, le enviaba siempre los quinientos francos, y ella los iba depositando invariablemente en el Banco. Algunos días fué acompañada por Dickson hasta su casa, y una vez le dijo que sería para él una gran satisfacción si un domingo le convidaba a tomar una taza de té. María no tuvo más remedio que invitarle a ir a su casa. Natalia no sintió gran simpatía por el principal de su amiga y le manifestó su sentimiento sin rodeos. Un sábado por la tarde habían ido las dos amigas con la niña a hacer compras al Strand cuando al salir de una tienda se encontraron con el señor Roche. Le saludaron, Roche preguntó a María por su padre, y ella contó lo que le había pasado, cómo trabajaba y dónde vivía. Esta se lo presentó a su amiga Natalia. Del Strand fueron por Kingsway hasta Lincoln's Inn. Era ésta una gran plaza con altos árboles y hierba, un verdadero parque que dentro de la City. Había niños que jugaban en el suelo y viejos obreros que descansaban en los bancos. En un kiosco que hay en el centro de la plaza dormían grupos de vagabundos. Cruzaron otra plazoleta con árboles, pasaron por delante de una iglesia y de una capilla con la cripta al descubierto y entraron por una puerta en una calle estrecha con las tiendas cerradas, que, según dijo Roche, eran de libreros y de fabricantes de pelucas para abogados; luego cruzaron Fleet Street y de aquí salieron al Temple. Era éste un conjunto de edificios pequeños y de capillas que formaban una serie de plazoletas y de callejones, desiertos en aquella hora. Se sentía allí un gran silencio. De vez en cuando se oían las pisadas de alguna persona en un pasadizo; los gorriones saltaban en la hierba y piaban entre el follaje. Roche llamó a una puerta en cuyo dintel lucía un azulejo con un cordero místico pintado en azul con una banderita y su corona. Tras de esperar algún tiempo abrió un empleado, a quien Roche entregó su carta. Charlando animadamente recorrieron aquellos rincones

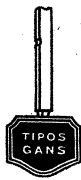

Cuerpo 8

Sin regletas

Sale el tren a la altura de los tejados, y a uno y otro lado se prolongan sin término visible las hileras de arcos voltáicos de las calles de Berlín. Pronto en la sombra se desenvuelve el hormiguero de luces de la ciudad. Caminamos ya por el campo, sobre corrientes de agua y riachuelos cuyos nombres ignoramos, entre arboledas informes en la noche, junto a pueblecitos rurales y estaciones iluminadas y solitarias, en las que el tren no se detiene. Los seis compañeros de viaje comenzamos a conversar, cambiamos nuestras tarjetas, nos mostramos los mapas. Ahora ya conozco mejor a los suecos, que son caballerosos y deferentes. El coronel es disputado por Estocolmo. El teniente de Granaderos es un muchacho hercúleo, lampiño y risueño. Y el capitán, que tiene el aspecto rudo y simpático de los hombres de mar, me dice que soy el primer español que conoce. Aquí tengo ocasión de comprobar una vez más el escaso interés, que nuestro país despierta en el resto del mundo. Ninguno de mis compañeros de viaje, hombres que hablan varios idiomas y cuyo afán de enterarse se evidencia con esta excursión, tiene sino ideas muy vagas y pintorescas a cerca de España. Así, para ellos no es escasa sorpresa oír al capitán Kliewer, que ha estado en Madrid y visitado el palacio de Blanco y Negro, hacer elogio de las publicaciones Prensa Española y ver algunos números de ABC. Yo no tengo este desconocimiento por cosa deliberada y vejatoria. Es que a nadie le inspiramos respeto, o dígame temor. La gente que en España habla de ofrecer nuestra amistad a tales o cuales naciones y cuida mucho de desalentar y dificultar todo propósito de preparación militar incurre en la más abominable de las charlatanerías. Nada vale entre las naciones la amistad de aquella cuya enemistad sea **totalmente** inofensiva. Esto de que España ofrezca a Franceses e Ingleses una buena voluntad, a ver si franceses e INGLESES tienen piedad de ella

Cuerpo 8

Regleteado con dos puntos

Silesia está alumbrada por el sol cuando salimos al corredor y los campos de trigo se dilatan hasta los últimos términos del paisaje. Caseríos blancos, como en España; los tejados oblicuos y rojizos o de pizarra con un gran alar, molinos cuyas aspas permanecen inmóviles en la paz de la mañana de Mayo. En la arboleda de una aldea provinciana hay una gran algarabía de pájaros. Un hombre descalzo pesca con una caña a la orilla del Oder, cerca de Ratibor. Ondula la llanura suavemente. A veces, y de la techumbre de un molino, una bandada de palomas alza el vuelo; y luego, de cruzar por el inmenso y claro azul largo rato, que se abate en el hermoso trigal. En otro pueblo hay estacionado, inmóvil, un tren de la Cruz Roja, lleno de heridos convalecientes. Y yo no sé qué manos, en este país de bárbaros, han tenido la delicadeza de adornar las ventanillas de los vagones, por donde los rostros pálidos de los heridos asoman, con tiestos y cajones de flores blancas, rosadas y rojas. ¡Oderberg! Frontera austriaca, se nos dice cuando el tren se detiene, a las once de la mañana. Hay gendarmes con un casco puntiagudo, armados de fusil, y centinelas, que custodian las puertas de entrada y de salida. Van vestidos los austriacos con uniforme de color azul plomizo, y están bien equipados; la teresiana es blanca, del mismo paño azul; la bayoneta, que llevan armada, es parecida a la del mauser español. El capitán Kliewer nos evita las formalidades de rigor para entrar en el país. Y aquí empiezo a observar el modo cómo se practica la camaradería entre los

Cuerpo 9

Sin regletas

De Laibach a Trieste el tren sigue una línea sinuosa, retorcida, entre altas montañas, no por el fondo de los valles, sino escalándolas, contornándolas, salvando viaductos tendidos sobre abismos en cuyo fondo salta la espuma de los torrentes, cambiando muchas veces de dirección hacia Oriente u Occidente. Y como la tarde es calurosa y seca, este constante rodar entre altos montes sin ver la llanura ilimitada de la tierra o del mar acaba por dar la impresión de que nos revoltemos en un vasto laberinto en el que la respiración se hará cada vez más angustiada y difícil y esta visión del horizonte menos dilatada y amplia cada vez. Poco a poco, sin embargo, los montes van achatándose y perdiendo su verdor perenne; aparecen lomas rocosas, calcáreas, peladas o cubiertas de matorrales; y cuando el convoy se detiene en las estaciones, donde uno o dos viajeros civiles solamente suben o descienden, del campo seco se exhala una ardientia que recuerda la de los pueblecillos de Castilla por esta época misma; el aire parece haber pasado por una enorme hoguera, y dijérase lleno de partículas en combustión, luminosas, temblorosas; y todos los quidos cósmicos parecen haber enmudecido, acallados, vencidos por el inmenso y estridente coro de las cigarras. Los nombres de los pueblos están escritos en eslovaco, como en todo el ducado de Estria. Hay *gentes* que hablan el italiano ya. Y a cada alto de en la marcha encontramos trenes militares que van o vienen al Sur, cargados de material de guerra, de cañones con la boca y el cierre enfundados, de carros de **municiones**, de MÁQUINAS, de sacos o de cajas de viveres; otras veces conducen un Regimiento de Caballería y al detenerse el tren, los soldados descienden de los carros y llenan cubos

Cuerpo 9

Regleteado con dos puntos

Este monte que nosotros llamamos Podgora toma en su parte Norte el nombre de Monte Calvario. Ambos constituyen, ya lo hemos dicho, el espigón Norte de un rompeolas que retiene el avance italiano hacia Goricia. El espigón Sur del imaginario dique es un monte que se llama San Miguel. El espacio, abierto y llano entre ambos, forma el valle por donde el Isonzo, ahora rutilante a la luz del sol de la tarde, se va lentamente en dirección Sudoeste, hacia el mar. Por esta abertura han de entrar, si entran, los italianos en la meseta de Goricia. Tienen que batir y tomar primero, por consiguiente, los dos montes que dominan la entrada; por eso todos los días concentran sobre ambos el fuego de su terrible artillería con una constancia e ímpetu explicables, si se tiene en cuenta que el tiempo es el más precioso para ellos, y que cada día de retraso en avanzar favorece a sus adversarios, ya que éstos pueden terminar, aunque sólo sea provisionalmente, las operaciones en Galitzia y traer aquí fuerzas abrumadoras. Monte San Miguel, Monte Podgora... Sin cesar aparecen estos nombres en los partes oficiales. Las posiciones de la infantería están a doscientos, a ciento cincuenta, a trescientos pasos unas de otras. Por las impresiones que yo siento, ahora imagino que estos millares de hombres deben vivir como en el fondo de una pesadilla, de una alucinación sin término... Los oficiales nos van enseñando las trincheras. Imposibles

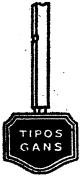

ROMANA 2

Cuerpo 10, sin regletas

Envueltos por una densa niebla, nos dirigimos al campo del M. F. C. donde se verifican los encuentros de este tan simpático campeonato. Durante el camino nos detenemos ante un solar, tras de cuya valla, que ha tenido el cortés abandono de dejarse apartar una de sus tablas, vemos con satisfacción el espectáculo de unos cuantos niños, que vestidos de blusas de diferentes colores y pantalones cortos, blancos, juegan con un balón. Las ropas las han amontonado en cuatro sitios. Cada dos de esos montones señalan una portería. Uno de los chicos muy serio, procura poner cara de autoridad cada vez que hace sonar un pito, que constantemente aprieta entre sus labios, y por su sonido no cabe duda es de los llamados de «cañamón». Es el árbitro de la partida. Cada decisión suya le es muy discutida; mas acaba por imponerse y cumplen sus decisiones. Dejamos de mirar, seguimos la ruta y establecemos la comparación entre la distracción de estos chicos y la de aquellos que a cada instante nos encontrábamos dando verónicas y recortes, poniendo banderillas y suministrando sendas estocadas a la canasta de mimbres, que figuraba una cabeza de toro, a veces descornada de sus primitivos cuernos por parecer armas demasiado débiles, y sustituidos por dos palos puntiagudos, y hasta en ocasiones por dos pinchos. Llegamos al campo de deportes. Veintidós criaturas están como las del solar, jugando un partido de fútbol. Estos pequeños jugadores están mejor uniformados, más limpios, más completos. Todos ellos rivalizan en las *jugadas*. Uno muy chiquitín, carga a otro mayor, de más fuerte complexión. Cae sobre el costado de su contrario y sale lanzado como si se hubiera tirado sobre un muelle. El valiente pequeño no se arredra. Cuantas ocasiones se le **presentan** las aprovecha para hacer lo mismo. Uno de los equipos hace un tanto. Las caras de los infantiles se llenan, unas de alegría, de satisfacción, al ver coronados. BARCELONA

Cuerpo 10, con regletas de dos puntos

Que el sistema parlamentario en España está en crisis, es una verdad tan evidente, que por nadie se halla desconocida. Bajo muchos aspectos puede observarse, según el punto de vista que se adopte, y son infinitos los razonamientos que la demuestran. Piensan algunos que el mal proviene de la deficiencia de los hombres, y se afanan en promover que los ciudadanos más prestigiosos, colaborando en la obra parlamentaria, dominen la crisis. pero pienso en la inutilidad de esos afanes, porque veo el mal en la esencia del sistema. Al abrirse paso en el campo de la política los principios filosóficos individualistas, que a nuestro país fueron importados de Francia y al nacer al calor de esos principios el sistema llamado liberal, en el sentido estricto de esa palabra, fue necesario establecer la organización de poderes que tal sistema traía consigo. Si la única fuente de derecho era el hombre; si éste tenía que vivir en sociedad, y si ella necesitaba de un poder éste no podría provenir más que de las cesiones que de parte de sus derechos, por esencia individuales, hicieran los ciudadanos. Y si estas cesiones habían de sostenerse, graduarse y renoverse y habían de tener efectividad, se hacía indispensable el ejercicio del sufragio universal y la creación del Parlamento, tal y como en la actualidad lo tenemos establecido. Los principios individualistas, que informaron durante largo período nuestra legislación y nuestra vida política, han entrado en una gran decadencia, en un tremendo derrumbamiento, que comenzó en las relaciones económicas y amenaza destruir el sistema. Nuestra legislación ha comenzado un precipitado retroceso. La ley de Coligaciones



Cuerpo 12, sin regletas

Nosotros vemos a menudo cómo los dibujantes, los artistas, no están en situación al invadir los dominios de la Imprenta. Pellicer es una excepción extraordinaria en este caso. Los dibujantes ilustradores del libro y del cartel toman por cosa de poca monta eso de letras y títulos. Ignoran que hombres célebres como Miguel Angel completaron su saber con el estudio de la epigrafía. La epigrafía es una rama del arte igualmente apreciable que las demás. Pero tiene la desventaja de que ningún libro la enseña, ni nadie la explica en cátedra. Se practica por rutina y de una manera convencional que da pena, y más afecta ver que los cultivadores de las Bellas Artes no le conceden importancia alguna. Un epígrafe, para muchos, lo mismo da que esté bien o mal. Aquéllos que tildarían de ignorante y aún de intruso al decorador que no tuviera nociones de composición ornamental; aquéllos que se reirían del artista que pintara cuadros y no supiera perfilar medianamente una cabeza ni dar las debidas proporciones al cuerpo humano; esos mismos, en general, no se *preocupan* por la epigrafía aun cuando tengan que aplicarla en lugar preferente en obras, que a nuestros ojos echarán **a perder** con su ignorancia de dicha especialidad. Así como es necesaria la corrección del dibujo, en las figuras, en el paisaje y en la ornamentación, y para dominar cada uno. CÓRDOBA

Cuerpo 12, con regletas de dos puntos

Una de las formas que exteriorizan el estado de las artes industriales es el libro ilustrado. La ilustración formando parte integrante del libro, puede verse ya en los Códices más antiguos bien conservados en algunas Bibliotecas como la Vaticana, la Nacional de Madrid, las del Escorial y en algunos libros sueltos conservados en Bibliotecas particulares, archivos e iglesias, como el San Boato, el libro de feudos de Cerdeña, el Apocalipsis de Gerona y otros muchos románicos y góticos. Desde la invención de la imprenta, ya en iniciales decoradas, ya en grabados intercalados o sueltos, como portadas y láminas, se ve que también se preocuparon de dar el aspecto de joya artística al libro, habiendo contribuido en ello artistas notables como Alberto Durero y Rubens. Otros artistas más o menos dotados de talento procuraron sintetizar o idealizar la figura, formando composiciones con ella y las demás formas decorativas que la Naturaleza o el Arte faciliten; otros se apoyaron, para ilustrar, puramente en motivos decorativos, que le dan a veces al libro cierta elegancia y distinción que les hace siempre agradables. Estos últimos no han hecho más que seguir el camino de algunos pacientes iluminadores de códices. Genios

COLECCIÓN DE TIPOS DE TEXTO

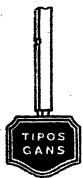

Antigua 1
Cuerpo 8
Sin regletas

Tipografía, vulgarmente llamada Imprenta, es la composición de moldes con piezas sueltas que en su superficie nos presentan la imagen invertida y en alto relieve, llamados tipos, entre los cuales incluimos las líneas fundidas en las máquinas de componer, filetes y blancos, así

Uno de los adelantos técnicos más notables, es el establecimiento de la línea normal aceptada en las Conferencias de Patronos Fundidores e Impresores en Alemania, en Febrero de 1906, y que está basada en la línea tipográfica de los

Antigua 1
Cuerpo 8
Con dos puntos

Antigua Heraldo
Cuerpo 8
Sin regletas

Tipografía, vulgarmente llamada Imprenta, es la composición de moldes con piezas sueltas que en su superficie nos presentan la imagen invertida y en alto relieve, llamados tipos, entre los cuales incluimos las líneas fundidas en las máquinas de componer, file-

Uno de los adelantos técnicos más notables, es el establecimiento de la línea normal aceptada en las conferencias de Patronos Fundidores e Impresores en Alemania, en Febrero de 1906, y que está basada en la línea tipo-

Antigua Heraldo
Cuerpo 8
Con dos puntos

Antigua Universal
Cuerpo 8
Sin regletas

Tipografía, vulgarmente llamada Imprenta, es la composición de moldes con piezas sueltas que en su superficie nos presentan la imagen invertida y en alto relieve, llamados tipos, entre los cuales incluimos las líneas fundidas en las máquinas de componer, filetes y blan-

Uno de los adelantos técnicos más notables, es el establecimiento de la línea normal aceptada en las Conferencias de Patronos Fundidores e Impresores en Alemania, en Febrero de 1906, y que está basada en la línea tipo-

Antigua Universal
Cuerpo 8
Con dos puntos

Antigua Veneciana
Cuerpo 8
Sin regletas

Tipografía, vulgarmente llamada Imprenta, es la composición de moldes con piezas sueltas que en su superficie nos presentan la imagen invertida y en alto relieve, llamados tipos, entre los cuales incluimos las líneas fundidas en las máquinas de componer, filetes y blancos, así como grabados.

Uno de los adelantos técnicos más notables, es el establecimiento de la línea normal aceptada en las Conferencias de Patronos Fundidores e Impresores en Alemania, en Febrero de 1906, y que está basada en la línea tipográfica de los

Antigua Veneciana
Cuerpo 8
Con dos puntos

Antigua Progreso
Cuerpo 8
Sin regletas

Tipografía, vulgarmente llamada Imprenta, es la composición de moldes con piezas sueltas que en su superficie nos presentan la imagen invertida y en alto relieve, llamados tipos, entre los cuales incluimos las líneas fundidas en las máquinas de componer, filetes y blancos, así

Uno de los adelantos técnicos más notables, es el establecimiento de la línea normal aceptada en las Conferencias de Patronos Fundidores e Impresores en Alemania, en Febrero de 1906, y que está basada en la línea tipográfica de los

Antigua Progreso
Cuerpo 8
Con dos puntos

Elzeviriano 2
Cuerpo 8
Sin regletas

Tipografía, vulgarmente llamada Imprenta, es la composición de moldes con piezas sueltas que en su superficie nos presentan la imagen invertida y en alto relieve, llamados tipos, entre los cuales incluimos las líneas fundidas en las máquinas de componer, filetes, y blancos, así como grabados. Estas

Uno de los adelantos técnicos más notables, es el establecimiento de la línea normal aceptada en las Conferencias de Patronos Fundidores e Impresores en Alemania, en Febrero de 1906, y que está basada en la línea tipográfica de los norteamericanos. Ante-

Elzeviriano 2
Cuerpo 8
Con dos puntos

Elzeviriano B
Cuerpo 8
Sin regletas

Tipografía, vulgarmente llamada Imprenta, es la composición de moldes con piezas sueltas que en su superficie nos presentan la imagen invertida y en alto relieve, llamados tipos, entre los cuales incluimos las líneas fundidas en las máquinas de componer, filetes y blancos, así

Uno de los adelantos técnicos más notables, es el establecimiento de la línea normal aceptada en las Conferencias de Patronos Fundidores e Impresores en Alemania, en Febrero de 1906, y que está basada en la línea tipográfica de los

Elzeviriano B
Cuerpo 8
Con dos puntos

Greco
Cuerpo 8
Sin regletas

Tipografía, vulgarmente llamada Imprenta, es la composición de moldes con piezas sueltas que en su superficie nos presentan la imagen invertida y en alto relieve, llamados tipos, entre los cuales incluimos las líneas fundidas en las máquinas de componer, filetes y blancos, así como grabados. Estas

Uno de los adelantos técnicos más notables, es el establecimiento de la línea normal aceptada en las Conferencias de Patronos Fundidores e Impresores en Alemania, en Febrero de 1906, y que está basada en la línea tipográfica de los norteamericanos. Ante-

Greco
Cuerpo 8
Con dos puntos

Romana 1
Cuerpo 8
Sin regletas

Tipografía, vulgarmente llamada Imprenta, es la composición de moldes con piezas sueltas que en su superficie nos presentan la imagen invertida y en alto relieve, llamados tipos, entre los cuales incluimos las líneas fundidas en las máquinas de componer, filetes y blancos, así

Uno de los adelantos técnicos más notables, es el establecimiento de la línea normal aceptada en las Conferencias de Patronos Fundidores e Impresores en Alemania en Febrero de 1906, y que está basada en la línea tipográfica de los

Romana 1
Cuerpo 8
Con dos puntos

Romana 2
Cuerpo 8
Sin regletas

Tipografía, vulgarmente llamada Imprenta, es la composición de moldes con piezas sueltas que en su superficie nos presentan la imagen invertida y en alto relieve, llamados tipos, entre los cuales incluimos las líneas fundidas en las máquinas de componer, filetes y blancos, así como

Uno de los adelantos técnicos más notables, es el establecimiento de la línea normal aceptada en las Conferencias de Patronos Fundidores e Impresores en Alemania, en Febrero de 1906, y que está basada en la línea tipográfica de los

Romana 2
Cuerpo 8
Con dos puntos

TIPOS



GANS

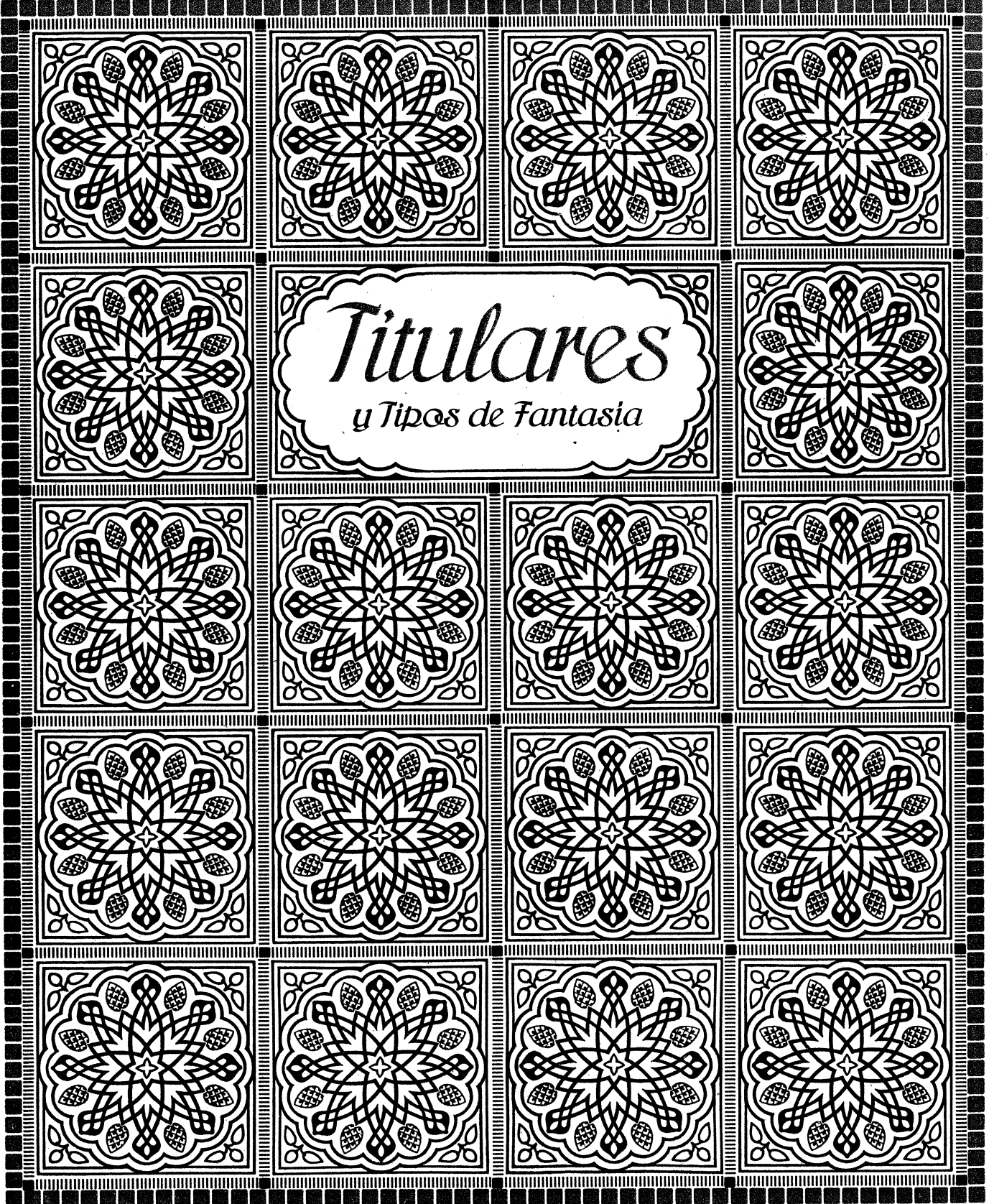

RICHARD
GANSNúm.....697
Cuerpo.....16Núm.....698
Cuerpo.....20Núm.....699
Cuerpo.....28Núm.....700
Cuerpo.....32Núm.....701
Cuerpo.....36Núm.....702
Cuerpo.....48Núm.....703
Cuerpo.....54Núm.....704
Cuerpo.....72

Aldine, con caja baja

Nada útiles son los triunfos obtenidos por el ejército sobre partidas rebeldes, cuando no está debidamente apoyado por el país; batidas hoy, aparecen después

He sido partidario convencido de reformas en el Canal de la Mancha. El conocimiento del país me ha dado el convencimiento de

Estado de las tropas á mi llegada
Reformas importantes en Hacienda

Fábrica de molduras de hierro

Memorias de un soldado

Gonzalo de Córdoba

Boletín Oficial

Serpentinas

MADRID
BARCELONACerca...5 kilos
Mín...100 a 18 ACerca...6 kilos
Mín...80 a 16 ACerca...8 kilos
Mín...50 a 12 ACerca...9 kilos
Mín...34 a 10 ACerca...10 kilos
Mín...30 a 8 ACerca...12 kilos
Mín...20 a 8 ACerca...20 kilos
Mín...16 a 6 ACerca...20 kilos
Mín...14 a 6 A

RICHARD GANS	Aldine titular	MADRID BARCELONA
Núm.....60 Cuerpo.....14	12345 NOCIONES DE DIBUJO GEOMÉTRICO 67890	Cerca...3 kilos Mín.....36 A
Núm.....61 Cuerpo.....16	LOS INTERESES POLÍTICOS DE MURCIA	Cerca...4 kilos Mín.....36 A
Núm.....62 Cuerpo.....24	NUEVO CUARTEL DE INGENIEROS	Cerca...5 kilos Mín.....24 A
Núm.....63 Cuerpo.....28	ORÍGENES DE LOS GLOBOS	Cerca...6 kilos Mín.....20 A
Núm.....64 Cuerpo.....32	HOTEL DE ORIENTE	Cerca...7 kilos Mín.....16 A
Núm.....65 Cuerpo.....36	CORREGIDORES	Cerca...7 kilos Mín.....14 A
Núm.....66 Cuerpo.....48	CIRCO ECONÓMICO	Cerca...8 kilos Mín.....10 A
Núm.....67 Cuerpo.....60	PERMISIÓN	Cerca...12 kilos Mín.....8 A
	AÑO 1824	
	MORTERO	

RICHARD
GANS

Españolas anchas

MADRID
BARCELONANúm.....37
Cuerpo.....10CONCURSOS EN TENERIFE DE GLOBOS DIRIGIBLES
268 MEMORIAS DE UN CHINO EN BIEL 350Cerca...2 kilos
Mín.....50 ANúm.....38
Cuerpo.....12

HONOR Á TODOS LOS HÉROES DE LA INDEPENDENCIA

Cerca 2,2 kilos
Mín.....40 ANúm.....39
Cuerpo.....14

DEPÓSITO DE LOS EXTINTORES DE INCENDIOS

Cerca 2,5 kilos
Mín.....36 ANúm.....40
Cuerpo.....16

12345 PREMIOS Á LOS NIÑOS 67890

Cerca 3,1 kilos
Mín.....24 ANúm.....41
Cuerpo.....20BIEL KOENIGSBERG MUNICH
RECUERDO DEL RHINCerca 3,5 kilos
Mín.....20 ANúm.....42
Cuerpo.....24

1287 PEREGRINOS 6435

Cerca...4 kilos
Mín.....16 ANúm.....43
Cuerpo.....28GERTRUDIS POMER
MONTECRISTOCerca 4,6 kilos
Mín.....12 ANúm.....44
Cuerpo.....36

EUSEBIO MERU

Cerca 5,5 kilos
Mín.....10 ANúm.....45
Cuerpo.....48QUERUBES
MERINOCerca 7,5 kilos
Mín.....8 A

RICHARD GANS

Núm.....399
Cuerpo.....6
Cerca...2 kilos
Mín. 200 a 40 A

Núm.....400
Cuerpo.....8
Cerca...3 kilos
Mín. 180 a 34 A

Núm.....401
Cuerpo.....10
Cerca 3,5 kilos
Mín. 150 a 28 A

Núm.....405
Cuerpo.....20

Núm.....406
Cuerpo.....28

Núm.....407
Cuerpo.....32

Núm.....408
Cuerpo.....36

Núm.....409
Cuerpo.....48

Núm.....483
Cuerpo.....6
Cerca...2 kilos
Mín. 180 a 24 A

Núm.....484
Cuerpo.....8
Cerca 2,7 kilos
Mín. 130 a 20 A

Núm.....487
Cuerpo.....14

Núm.....488
Cuerpo.....16

Núm.....489
Cuerpo.....20

Negra antigua

Elementos de Geografía Industrial de Badajoz

538 Honor a D. José M. de Ripold 206
PROFESOR MORIGOMEZ

SUR Útiles para imprenta RIO

Dinamos RIEGOS Insignia

Novedades 462 Señoritas

Semlin EBRO Egipto

Academia Miguel Zapatero Hernández

Representación de Patagonia

49 Fundición Gans 25

Soplón ZINC Dumas

58 Reprobador 63

Normanda ancha y negra

Gran Establecimiento de Arboricultura
Diccionario RESIDENCIA Monumento

El Dinamo Hempel en Budapest
12345 ROMERO HERME 67890

Barrendero 25 MUNDO 16 Regenerado

235 Droguerías Españolas 489

**Fernando Busqued Mentiell
DIEZ SERMONES**

MADRID BARCELONA.

Núm.....402
Cuerpo.....12
Cerca...4 kilos
Mín. 130 a 24 A

Núm.....403
Cuerpo.....14
Cerca...5 kilos
Mín. 110 a 18 A

Núm.....404
Cuerpo.....16
Cerca 5,5 kilos
Mín. 100 a 16 A

Cerca...6 kilos
Mín..70 a 14 A

Cerca.. 8 kilos
Mín..30 a 12 A

Cerca 8,5 kilos
Mín..24 a 10 A

Cerca..10 kilos
Mín.....20 a 8 A

Cerca..13 kilos
Mín.....16 a 6 A

Núm.....485
Cuerpo.....10
Cerca 3,5 kilos
Mín. 120 a 18 A

Núm.....486
Cuerpo.....12
Cerca...4 kilos
Mín..90 a 16 A

Cerca 4,5 kilos
Mín..70 a 14 A

Cerca...5 kilos
Mín..50 a 12 A

Cerca...6 kilos
Mín....40 a 8 A

RICHARD GANS

Núm. 556, C. 8
Cerca 2,5 kilos
Mín.300 a 50 A

Núm.557, C.10
Cerca...3 kilos
Mín.240 a 30 A

Núm.456, C.12
Cerca...3 kilos
Mín.160 a 34 A

Núm.457, C.14
Cerca...4 kilos
Mín.160 a 34 A

Núm.458, C.16
Cerca...5 kilos
Mín.140 a 28 A

Núm.....462
Cuerpo.....42

Núm.....463
Cuerpo.....60

Núm. 897, C. 6
Cerca 1,2 kilos
Mín.....80 A

Núm. 898, C. 8
Cerca 1,5 kilos
Mín.....80 A

Núm.899, C.10
Cerca...2 kilos
Mín.....70 A

Núm.900, C.12
Cerca...2 kilos
Mín.....60 A

Núm.901, C.14
Cerca 2,5 kilos
Mín.....60 A

Núm.....905
Cuerpo.....36

Núm.....906
Cuerpo.....48

Españolas chupadas, con caja baja

12345 Escuadrones de Caballería de Lanceros de las Navas 67890

Institutos de Salamanca 783205 Oposiciones á Estadística

Restauración y cuidado de los Monumentos Históricos

Escuela Pública 1234567890 Congreso Obrero

Zapatería de los Herederos de Gameirosa

Diputación provincial de Santander

Hospital de Santa Engracia

36 Ronda Municipal 49

Sociedad Nacional de Transportes de Berlín

Madrid-París 1365 Gran Novedad

Españolas chupadas, titular

IMPRENTA MODERNA DE MARCELINO SANTOS HURTADO, MADRID

QUIOSCOS PARA LA VENTA DE PERIÓDICOS EN EL RETIRO

TALLERES DE JOYERÍA, PLATERÍA Y RELOJERÍA

GRAN ESTABLECIMIENTO DE CURTIDOS

SUEÑOS CURIOSOS DE UN PESCADOR

SUCESORES DE RAMÓN NOGALES

PELUQUERO AMERICANO

MERCEDES BENITEZ

260 DICCIONARIO FRANCO-ESPAÑOL 358

MÁQUINAS DE HACER MEDIAS

MADRID BARCELONA

Núm.459, C.20
Cerca 6,5 kilos
Mín.120 a 24 A

Núm.460, C.28
Cerca 7,5 kilos
Mín...80 a 16 A

Núm.461, C.36
Cerca...9 kilos
Mín...70 a 14 A

Cerca 9,5 kilos
Mín...60 a 12 A

Cerca...11 kilos
Mín...30 a 8 A

Núm.902, C.16
Cerca...3 kilos
Mín.....60 A

Núm.903, C.24
Cerca 3,5 kilos
Mín.....30 A

Núm.904, C.32
Cerca...4 kilos
Mín.....20 A

Cerca...5 kilos
Mín.....20 A

Cerca...5 kilos
Mín.....16 A

RICHARD GANS

MADRID BARCELONA

Antigua estrecha

Núm.....1368
Cuerpo.....12
Cerca 2,9 kilos
Mín.150 a 30 A

Compañías Anónimas de Seguros contra Incendios
FUNDICIÓN DE ACEROS 5062 ESTACIÓN TELEFÓNICA

Comercio de Extremadura
HERALDO DE BARCELONA

Núm.....1373
Cuerpo.....28
Cerca 5,7 kilos
Mín....66 a 14 A

Núm.....1369
Cuerpo.....14
Cerca 3,3 kilos
Mín.120 a 24 A

Academia de Ingenieros de Obras públicas

Literatos Portugueses

Núm.....1374
Cuerpo.....42
Cerca 6,5 kilos
Mín....50 a 12 A

Núm.....1370
Cuerpo.....16
Cerca...4 kilos
Mín.110 a 20 A

Las grandes Catedrales del Universo
864 NARRACIONES DE HISTORIA 357

Brigada Sanitaria

Núm.....1371
Cuerpo.....20
Cerca...5 kilos
Mín.100 a 20 A

Desarrollo intelectual del Japón

IMPRENTA MONGE

Núm.....1375
Cuerpo.....54
Cerca 8,5 kilos
Mín....24 a 8 A

Núm.....1372
Cuerpo.....24
Cerca 5,7 kilos
Mín.100 a 20 A

Maniobras por la Caballería
DISCURSO POLÍTICO-SOCIAL

12345 Resplandecientes 67890

Núm.....1376
Cuerpo.....60

Cerca 8,5 kilos
Mín....20 a 8 A

Exportaciones de Marruecos

Núm.....1377
Cuerpo.....72

Cerca...10 kilos
Mín....16 a 6 A

D. Gumersindo Barqueta

Núm.....1378
Cuerpo.....84

Cerca...13 kilos
Mín....16 a 6 A

RICHARD
GANSNúm.....819
Cuerpo.....8
Cerca...2 kilos
Mín.....130 ANúm.....820
Cuerpo.....10
Cerca 2,5 kilos
Mín.....90 ANúm.....821
Cuerpo.....12
Cerca...3 kilos
Mín.....70 ANúm.....824
Cuerpo.....20Núm.....825
Cuerpo.....24Núm.....826
Cuerpo.....28Núm.....74
Cuerpo.....24Núm.....75
Cuerpo.....36Núm.....76
Cuerpo.....48Núm.....77
Cuerpo.....72

Españolas

ANTIGUOS MUSEOS DE REPRODUCCIONES

5328 FUNDICIÓN TIPOGRÁFICA 1793

BANQUETES EN EL TORREÓN

409 INCENDIO EN UN RECREO 123

SOBRINOS DE FEDERICO PEDRIGUER

EN EL MONTE DE LOS HÉROES

Antigua prolongada

4890 MUERTE DEL DUQUE DE MONTENEGRO 3925

REGENERADOR 1265840 EMPRENDEDOR

160 BANCO HIPOTECARIO 452

RECUERDOS DE BURGOS

MADRID
BARCELONANúm.....822
Cuerpo.....14
Cerca...3 kilos
Mín.....50 ANúm.....823
Cuerpo.....16
Cerca 3,5 kilos
Mín.....36 ACerca...4 kilos
Mín.....30 ACerca...4 kilos
Mín.....20 ACerca...5 kilos
Mín.....20 ACerca 2,3 kilos
Mín.....20 ACerca...3 kilos
Mín.....16 ACerca 4,6 kilos
Mín.....12 ACerca 6,4 kilos
Mín.....8 A

RICHARD GANS

MADRID BARCELONA

Antigua Mercantil

Núm.....68
Cuerpo.....6
Cerca 1,5 kilos
Mín.....100 A

**LOS COLLARES DE UNA MARQUESA
TIRO AL BLANCO POR SEÑORITAS
EJERCICIOS DE LA TROUPE PERSA**

**CIRCOS Y TEATROS
15 SUPLEMENTO 46**

Núm.....71
Cuerpo.....12
Cerca 2,25 kilos
Mín.....36 A

Núm.....69
Cuerpo.....8
Cerca.....2 kilos
Mín.....60 A

**LOS DEBERES DE LA MUJER
MENTIRAS DEL TELÉGRAFO
SECUESTROS DESCUBIERTOS**

**TOMO SEGUNDO
MANOS NEGRAS**

Núm.....72
Cuerpo.....14
Cerca 2,3 kilos
Mín.....24 A

Núm.....70
Cuerpo.....10
Cerca.....2 kilos
Mín.....40 A

**EL COLISEO MODERNO
PELÍCULA DRAMÁTICA**

EL SURTIDOR

Núm.....73
Cuerpo.....16
Cerca 3,1 kilos
Mín.....20 A



**HOTEL DE ORIENTE
BARCELONA**



BANQUETE

OFRECIDO Á

D. MIGUEL RIENO

POR LA

**ESCUELA
DE COMERCIO**

**CUBIERTO
9 PESETAS**

**LAS INVITACIONES SE DESPACHARÁN
EN SECRETARÍA**

MENÚ



PURÉ DE NIEVE

GALLINA DE MAR CON SETAS

BERZAS Á LO CASERO

CAPÓN CHINO

MERLUZA Á LA BILBAINA

CANAPÉ DE ANCHOAS

POSTRES



**CONCIERTO POR LA FILARMÓNICA
EN EL JARDÍN DE INVIERNO**

RICHARD
GANS

Antigua Universal, semi-negra

MADRID
BARCELONANúm.....1454
Cuerpo.....6
Cerca...2 kilos
Mín. 160 a 36 A

Después de concienzudo estudio lanza el señor Lozano un libro que en poco tiempo lleva cuatro ediciones, y en el cual abre amplios horizontes á la ciencia de las riquezas y de sus propiedades, y la dota de leyes económico-naturales de fácil

LEYENDA DE LAS MUJERES CORDOBESAS

Núm.....1455
Cuerpo.....7
Cerca 2,3 kilos
Mín. 160 a 36 A

Ello le ha valido millares de felicitaciones, nombramientos de hijo adoptivo de varios pueblos y título de socio honorario de un importante centro científico. Toda noticia

EL DEFENSOR DE LA CLASE OBRERA

Núm.....1456
Cuerpo.....8
Cerca...3 kilos
Mín. 160 a 36 A

Modesto, como lo son los que valen; activo, como lo necesita la persona que quiere instruirse; honrado como es preciso para contar con el respeto

CONCIERTO EN LA CASTELLANA

Núm.....1457
Cuerpo.....9
Cerca 3,5 kilos
Mín. 150 a 30 A

Tenemos que tener presente que el limite económico de las riquezas se halla en las cantidades de riqueza conveniente á todas ellas

DISCURSOS DE D. LUIS RAMOS

Núm.....1461
Cuerpo.....16

Grandes ciudades de antaño, por Claramón
Los matrimonios, nacimientos y defunciones
1234 ORIGEN DE ALGUNAS FRASES 6780

Núm.....1462
Cuerpo.....20

Hospitales de sangre en la guerra
ESCENA CÓMICA DE FREGOLÍN

Núm.....1463
Cuerpo.....24

Recuerdo de nuestros abuelos
SUPERFICIE Y POBLACIÓN

Núm.....1464
Cuerpo.....28

Programa de los festejos
TENORIOS DE CASINO

Y después de haber echado así tan preciosos cimientos, volvían los buscados cuadros contra la pared, y en esa forma colocados
ESCUELA CENTRAL DE TIRO

Hace aproximadamente un año, que fué establecida la nueva combinación de los ferrocarriles de Europa con
ACADEMIAS MODERNAS

Durante el año 1907 ha sufrido una importante reforma en su dirección
EL OBRERO MINERO

Núm.....1458
Cuerpo.....10
Cerca...4 kilos
Mín. 150 a 30 ANúm.....1459
Cuerpo.....12
Cerca...5 kilos
Mín. 100 a 24 ANúm.....1460
Cuerpo.....14
Cerca 5,5 kilos
Mín. 100 a 24 ACerca...6 kilos
Mín...88 a 20 ACerca...8 kilos
Mín...70 a 16 ACerca 9,5 kilos
Mín...60 a 16 ACerca...11 kilos
Mín...50 a 12 A

RICHARD
GANS

Antigua Universal, semi-negra

MADRID
BARCELONA

59

Núm.....1465
Cuerpo.....36

**Salón de reuniones
ESTILO ANTIGUO**

Cerca...13 kilos
Mín....30 a 8 A

Núm.....1466
Cuerpo.....48

**Hotel del Reino
PREDICADOR**

Cerca...14 kilos
Mín....20 a 8 A

Núm.....1467
Cuerpo.....60

**Respiración
LIMONERO**

Cerca...18 kilos
Mín....14 a 6 A

Núm.....1468
Cuerpo.....72

**Montesina
ESPESOR**

Cerca...22 kilos
Mín....12 a 6 A

RICHARD
GANS

Antigua Universal, negra

MADRID
BARCELONANúm.....1512
Cuerpo.....6
Cerca...2 kilos
Mín. 150 a 30 A

Otro inventor norteamericano expone al Sol en tubos y bajo cristales dobles, cierta cantidad de agua, que, pasada luego á un depósito mal conductor del calor, le sirve para convertir en vapor
LOS CONSULTORIOS DE INGENIERÍA

Núm.....1513
Cuerpo.....7
Cerca 2,6 kilos
Mín. 150 a 30 A

La influencia de dicho deporte se revela en las manifestaciones del mundo entero; la fotografía especialmente, ha experimentado una
ESTABLECIMIENTOS PÚBLICOS

Núm.....1514
Cuerpo.....8
Cerca 3,4 kilos
Mín. 150 a 30 A

El judío del Rif es sumamente pobre y contra las tradiciones de su raza, tiene que vivir del trabajo manual, ganando casi
CIRCO ECUESTRE DE BORZA

Núm.....1515
Cuerpo.....9
Cerca 4,2 kilos
Mín. 150 a 30 A

Cumpliendo este propósito, ha formado un programa de atractivos que supera á los que anteriormente organizó
DIARIO DE UN EMIGRANTE

Núm.....1519
Cuerpo.....16

Grecia sabia, monumental, artística
Juicio crítico sobre el regionalismo
12345 LOS HIJOS DE MARTE 67890

Núm.....1520
Cuerpo.....20

Historia de la Independencia
FUENTE DE LOS CABREROS

Núm.....1521
Cuerpo.....24

Recuerdo de otro tiempo
SIERRAS DE SAN PEDRO

Núm.....1522
Cuerpo.....28

Monasterio de Gaspe
PUEBLO DEL NORTE

Fué el último almuerzo el mejor de todos, y por ello, los elogios que el exquisito humorista hizo de la obra,
ERUDITOS EXTREMEÑOS

Masas de nubes grises corren en brazos de un levante que agita recio al mar levantando olas
PERIPECIAS CÓMICAS

Para el que hoy se logra aprender de memoria su difícil
SUCESO CURIOSO

Núm.....1516
Cuerpo.....10
Cerca...5 kilos
Mín. 150 a 30 ANúm.....1517
Cuerpo.....12
Cerca 5,5 kilos
Mín. 125 a 24 ANúm.....1518
Cuerpo.....14
Cerca 6,5 kilos
Mín. 100 a 20 ACerca 7,6 kilos
Mín...88 a 20 ACerca...11 kilos
Mín...80 a 16 ACerca...13 kilos
Mín...70 a 14 ACerca...16 kilos
Mín...60 a 12 A

RICHARD
GANS

Antigua Universal, negra

MADRID
BARCELONA

61

Núm.....1523
Cuerpo.....36

Fiestas en París
25 DOMINGO 60

Cerca 18,5 kilos
Mín....40 a 10 A

Núm.....1524
Cuerpo.....48

Universidad
COMERCIOS

Cerca...21 kilos
Mín....24 a 8 A

Núm.....1525
Cuerpo.....60

Regaterín
DISCURSO

Cerca 23,5 kilos
Mín....18 a 6 A

Núm.....1526
Cuerpo.....72

Montesa
BROCHE

Cerca...30 kilos
Mín....16 a 6 A

RICHARD GANS

Núm.....1220
Cuerpo.....6
Cerca...3 kilos
Mín. 200 a 40 A

Núm.....1469
Cuerpo.....8
Cerca 3,5 kilos
Mín. 200 a 40 A

Núm.....1470
Cuerpo.....10
Cerca 4,5 kilos
Mín. 180 a 36 A

Núm.....1474
Cuerpo.....28

Núm.....1475
Cuerpo.....36

Núm.....1476
Cuerpo.....48

Núm.....1477
Cuerpo.....60

Núm.....1478
Cuerpo.....72

Antigua Universal, negra estrecha

No queremos evocar el poco grato recuerdo de aún recientes disensiones que motivaron las enconadas y Serpentina **COLEGIOS DE RELIGIOSOS** Dromedario

Pero momentos antes de llegar á su regia mansión, aquellas lágrimas de emoción se Cocherito **MONEDERO DETENIDO** Palomero

En lo que se refiere á las industrias y comercio libres, procuro condensar mi Hércules **BARCO MERCANTE** Balancín

Durante las noches del invierno
Marinos EXPLORACIÓN Soldado

Francisco no los escuchaba
Dulces PRISIONES Nación

Reformas importantes

Bergantines NOCHEBUENA Misioneros

Grandes ventajas del turismo

Hospitales Provinciales

12345 GOBIERNO 67890

Escuela de Montes

Desmoralizador

MODERANTISMO

MADRID BARCELONA

Núm.....1471
Cuerpo.....12
Cerca...5 kilos
Mín. 150 a 30 A

Núm.....1472
Cuerpo.....16
Cerca...6 kilos
Mín. 110 a 24 A

Núm.....1473
Cuerpo.....20
Cerca 7,5 kilos
Mín...80 a 20 A

Cerca...9 kilos
Mín...60 a 12 A

Cerca 10,5 kilos
Mín...44 a 10 A

Cerca...15 kilos
Mín...30 a 8 A

Cerca...17 kilos
Mín...24 a 6 A

Cerca...20 kilos
Mín...20 a 6 A

RICHARD GANS

Antigua Progreso véase en pág. 28b

Antigua Progreso negra

Progreso Cursiva véase en pág. 28c

MADRID BARCELONA

Núm.....1561
Cuerpo.....6
Cerca...3 kilos
Mfn. 320a 54A

En el vapor Ortega, procedente de Montevideo, ha regresado este mes a España D. Ramón Molinero
12345 BANQUETE A RUEDA EN CHILE 67890

La Iglesia de San Fernando, de Badajoz, ha celebrado su anual Asamblea el 8 de Enero de 1923
REGRESO DEL MONASTERIO

Núm.....1565
Cuerpo.....10
Cerca...5 kilos
Mfn. 210 a 40A

Núm.....1563
Cuerpo.....8
Cerca...4 kilos
Mfn. 260a 48A

La antigua Farmacia de M. Rodríguez vende siempre los mejores Específicos
COMPOSITOR 24568 PRESIDENTES

Congreso postal en Toledo el 31 de Diciembre de 1924
SERVICIOS ESPECIALES

Núm.....1566
Cuerpo.....12
Cerca...5 kilos
Mfn. 126 a 26A

Núm.....1564
Cuerpo.....9
Cerca...4 kilos
Mfn. 270a 40A

En la gran ciudad de Médrignac, en Bretaña, existe un hermoso Parque
12345 EMPRESA GUMEROL 67890

Moda Elegante GERONA Dique Neptuno

Cerca...7 kilos
Mfn. 116 a 22A

Fábrica del Regulador Dulonguet
PROGRAMA 1268 CONCIERTO

Cerca...8 kilos
Mfn...76 a 18A

Gran Balneario Español

Cerca...10 kilos
Mfn...48 a 12A

Droguería Inglesa
HENO 5128 PERÚ

Cerca...12 kilos
Mfn....32 a 8A

Motores Zegal

Cerca...14 kilos
Mfn....20 a 6A

Bergantiles

Cerca...16 kilos
Mfn....14 a 6A

RHODINE

Núm.....1567
Cuerpo.....16

Núm.....1568
Cuerpo.....20

Núm.....1570
Cuerpo.....28

Núm.....1571
Cuerpo.....36

Núm.....1572
Cuerpo.....48

Núm.....1573
Cuerpo.....60

RICHARD
GANSNúm.....1580
Cuerpo.....6
Cerca...3 kilos
Mín. 320 a 54 ANúm.....1581
Cuerpo.....8
Cerca...4 kilos
Mín. 260 a 48 ANúm.....1582
Cuerpo.....9
Cerca...4 kilos
Mín. 210 a 40 ANúm.....1585
Cuerpo.....16Núm.....1586
Cuerpo.....20Núm.....1587
Cuerpo.....28Núm.....1588
Cuerpo.....36Núm.....1589
Cuerpo.....48Núm.....1590
Cuerpo.....60

Egipcia Progreso

La Compañía anónima Mengemor se dedica a producir y distribuir Energía eléctrica y posee los siguientes Saltos
12345 EL DEFENSOR DE LA CLASE OBRERA 67890

Talleres Mecánicos de Construcción de toda clase de máquinas y reparación de camiones
12345 FUNDICIÓN TIPOGRÁFICA 67890

Quedo admirada de la notable labor que realizó el Instituto de las Artes Gráficas
12345 ORDEN DE CAMPAÑA 67890

Por medio del nuevo Aparato fijo, el experto Operador puede demostrar los Efectos primarios de los Colores
3567 DELEGADO ESPAÑOL 1908

Nueva Empresa Urbanizadora
Diploma de la Real Academia
56 RECREO CHAMBERÍ 48

Corresponsales NOCHEBUENA Exportaciones

Festivos en el Restaurant Montevideo
SEMINARIO 1245678 UNIVERSAL

Reglamentos de Impresores

Hegemonía Europea
JABÓN DUQUESA

18 Religación 25

Superioridad
INFIERNO

MADRID
BARCELONANúm.....1583
Cuerpo.....10
Cerca...5 kilos
Mín. 210 a 40 ANúm.....1584
Cuerpo.....12
Cerca...5 kilos
Mín. 126 a 26 ACerca...7 kilos
Mín. 116 a 22 ACerca...8 kilos
Mín...76 a 18 ACerca...10 kilos
Mín...48 a 12 ACerca...12 kilos
Mín....32 a 8 ACerca...14 kilos
Mín.....20 a 6 ACerca...16 kilos
Mín.....14 a 6 A

RICHARD
GANS

Elzevirianas anchas

MADRID
BARCELONA

63

Núm.....132
Cuerpo.....12

SISTEMA INGENIOSO DE REMITIR IMPRESOS
EXPOSICIÓN DE DIBUJOS EN ROMA

Cerca....2 kilos
Mín.....30 A

Núm.....133
Cuerpo.....14

EL MUNDO CIENTÍFICO Y SUS GLORIAS

Cerca 2,5 kilos
Mín.....26 A

Núm.....134
Cuerpo.....16

GRAN INCENDIO EN UN CINEMA

Cerca 2,7 kilos
Mín.....24 A

Núm.....135
Cuerpo.....20

COLEGIO DE INGENIEROS

Cerca....3 kilos
Mín.....20 A

Núm.....136
Cuerpo.....24

EUGENIO RODRÍGUEZ

Cerca 4,6 kilos
Mín.....16 A

Núm.....137
Cuerpo.....36

CONFERENCIA
PROFESIÓN

Cerca 6,2 kilos
Mín.....12 A

Núm.....138
Cuerpo.....48

MUNICIPIOS

Cerca....8 kilos
Mín.....8 A

Núm.....139
Cuerpo.....60

REMEDIO
BUQUE

Cerca...12 kilos
Mín.....8 A

RICHARD
GANSMADRID
BARCELONANúm.....891
Cuerpo.....12

Elzeviriano chupado, con caja baja

Sobre las glorias de los toreros, por Modesto García de Rivera

Cerca 4,5 kilos
Min. 120 a 28 ANúm.....892
Cuerpo.....16

Papelería é Imprenta moderna de Eduardo Quintanela

Cerca...5 kilos
Min. 100 a 20 ANúm.....893
Cuerpo.....20

Cámara oficial de la Propiedad Urbana de Jaén

Cerca 6,3 kilos
Min...80 a 16 ANúm.....894
Cuerpo.....24

Elementos de Geometría Industrial

Cerca 7,5 kilos
Min...60 a 12 ANúm.....895
Cuerpo.....28

Academia Comercial de Madrid

Cerca...8 kilos
Min...50 a 12 ANúm.....896
Cuerpo.....36

Ruina de grandes Naciones

Cerca...10 kilos
Min...40 a 10 A

Elzeviriano chupado, titular

Núm.....750
Cuerpo.....10

LA ELECTRICIDAD Y SUS APLICACIONES EN LAS INDUSTRIAS

Cerca...2 kilos
Min.....50 ANúm.....751
Cuerpo.....12

ES LA IMPRENTA LA GRAN LENGUA DEL UNIVERSO

Cerca 2,8 kilos
Min.....50 ANúm.....752
Cuerpo.....16

GRAN FÁBRICA DE SOMBREROS EN HARO

Cerca 3,7 kilos
Min.....50 ANúm.....753
Cuerpo.....20

PEDRO HERNÁNDEZ DE MENDOZA

Cerca...4 kilos
Min.....30 ANúm.....754
Cuerpo.....24

LA UNIÓN IBERO-AMERICANA

Cerca 4,5 kilos
Min.....20 ANúm.....755
Cuerpo.....32

DOMÍNGUEZ MONEDERO

Cerca...6 kilos
Min.....16 A

RICHARD GANS

Elzeviriano negro

MADRID BARCELONA

Núm.....541
Cuerpo.....6
Cerca 3,5 kilos
Mín. 320 a 60 A

Labor de las Cámaras de Nueva Gales del Sur
ENCUADERNACIÓN DE PEDRO ROMERO

El incendio de La Zarzuela
GÉNEROS DE ABRIGO

Núm.....545
Cuerpo.....12
Cerca 6,5 kilos
Mín. 160 a 30 A

Núm.....542
Cuerpo.....8
Cerca 5,5 kilos
Mín. 250 a 50 A

Presidente para los Estados Unidos
MARINOS ESCOCESSES EN CÁDIZ

Casas de Beneficencia
BANDA DE MÚSICA

Núm.....546
Cuerpo.....14
Cerca 7,7 kilos
Mín. 160 a 24 A

Núm.....543
Cuerpo.....9
Cerca 5,5 kilos
Mín. 250 a 40 A

Exploración moderna de los ríos
CAMPEONES DE PING-PONG

Discursos de Maura
HOTEL CISNEROS

Núm.....544
Cuerpo.....10
Cerca 6,1 kilos
Mín. 230 a 36 A

Nuevas Aduanas en Barcelona
RESUMEN DE UN DISCURSO

Núm.....547
Cuerpo.....16
Cerca 9,5 kilos
Mín. 150 a 20 A

Núm.....548
Cuerpo.....20

Badajoz fué defendido por Menacho

Cerca...11 kilos
Mín. 120 a 16 A

Núm.....549
Cuerpo.....28

12345 Dinamarquesa 67890

Cerca...16 kilos
Mín...70 a 12 A

Núm.....550
Cuerpo.....36

Romances Españoles

Cerca 18,5 kilos
Mín...50 a 12 A

Núm.....551
Cuerpo.....48

Honor de madre

Cerca...23 kilos
Mín....36 a 8 A

Núm.....552
Cuerpo.....60

Nombrevilla

Cerca...28 kilos
Mín....30 a 8 A

BENDICIÓN

Núm.....553
Cuerpo.....72

Represión

Cerca...32 kilos
Mín....24 a 6 A

RICHARD
GANSNúm.....875
Cuerpo.....6
Cerca.....2 kilos
Mín. 160 a 30 ANúm.....876
Cuerpo.....8
Cerca 2,5 kilos
Mín. 100 a 25 ANúm.....879
Cuerpo.....16Núm.....880
Cuerpo.....20Núm.....881
Cuerpo.....28Núm.....882
Cuerpo.....32Núm.....883
Cuerpo.....42Núm.....165
Cuerpo.....8Núm.....166
Cuerpo.....12Núm.....167
Cuerpo.....16Núm.....168
Cuerpo.....20Núm.....169
Cuerpo.....28Núm.....169 a
Cuerpo.....42

Anchas americanas, con caja baja

Establecimientos de Automóviles
Información Económica de MurciaGran Fábrica de Sombreros
12 Dirección de Telégrafos 45El Comercio de Francia
Memorias de un Pintor

Reuniones públicas

Productos Alimenticios Suizos

Compendios de Historia

Submarino Alemán

Norteamericanos

El Seminario

Anchas americanas, titular

GRAN EXPOSICIÓN DE CARTELES ANUNCIADORES

DEPÓSITO DE PULSERAS DE ORO FINO

TELEGRAMAS DE LONDRES

1216 MEDICINAS 4571

PRESUPUESTO

SUCESIÓN

MADRID
BARCELONANúm.....877
Cuerpo.....10
Cerca.....3 kilos
Mín. 100 a 25 ANúm.....878
Cuerpo.....12
Cerca.....4 kilos
Mín.....80 a 16 ACerca.....5 kilos
Mín.....70 a 12 ACerca.....6 kilos
Mín.....50 a 10 ACerca.....9 kilos
Mín.....40 a 8 ACerca.....12 kilos
Mín.....30 a 8 ACerca.....12 kilos
Mín.....24 a 6 ACerca 1,5 kilos
Mín.....36 ACerca.....2 kilos
Mín.....30 ACerca.....3 kilos
Mín.....25 ACerca.....4 kilos
Mín.....18 ACerca.....5 kilos
Mín.....12 ACerca.....8 kilos
Mín.....10 A

RICHARD
GANSNúm.....249
Cuerpo.....6
Cerca.....3 kilos
Mín. 300 a 56 ANúm.....250
Cuerpo.....6/7
Cerca 3,4 kilos
Mín. 300 a 56 ANúm.....250a
Cuerpo.....7
Cerca 3,8 kilos
Mín. 300 a 56 ANúm.....251
Cuerpo.....8
Cerca 5,5 kilos
Mín. 300 a 56 ANúm.....256
Cuerpo.....20Núm.....257
Cuerpo.....28Núm.....258
Cuerpo.....36Núm.....259
Cuerpo.....48

Romana negra

Además del servicio postal previamente dicho, la administración de este país tiene a su cargo los de Valores declarados, sin tener limitación

REFORMAS EN EL SERVICIO DE INCENDIOS

Sin espacio hoy para poder dedicar el estudio detenido que merece el admirable discurso del director general de Primera enseñanza, hemos

CONFERENCIA POR D. FRANCISCO ROSCANO

Límitase siempre su iniciativa a preguntar sencillamente si se estima oportuno romper el silencio colectivo guardado hasta hoy por

PEDRISCOS Y TRONADAS EN MONDARIZ

Decididamente, existe en ello un gran defecto educativo para la sana y buena

DISTURBIOS EN DOS POBLACIONES

Camiones automóviles de mercancías
3952 BERNARDO MÁRQUEZ 4806

La Biblioteca de Zaragoza
DIFERENCIA DE HORAS

Procesión del Corpus
ENRIQUE RONCERO

Servicio público
MERENDEROS

Lejos de esto, los servicios que han comenzado a establecerse con este

SECCIÓN DE RECLAMACIONES

Pero es necesario citar nombres propios en defensa del reclamo

12345 LA NUMERACIÓN 67890

La fiesta resultó agradable y simpática, mas le aconsejo

BANQUETES EN FORNOS

Recuerdos de Madrid

GENTE DE HUMOR

MADRID
BARCELONANúm.....252
Cuerpo.....9
Cerca.....6 kilos
Mín. 260 a 40 ANúm.....253
Cuerpo.....10
Cerca.....7 kilos
Mín. 260 a 40 ANúm.....254
Cuerpo.....12
Cerca.....8 kilos
Mín. 200 a 40 ANúm.....255
Cuerpo.....16
Cerca.....10 kilos
Mín. 130 a 22 ACerca...12 kilos
Mín. 130 a 20 ACerca...14 kilos
Mín...60 a 14 ACerca...17 kilos
Mín...40 a 12 ACerca...20 kilos
Mín.....30 a 8 A

RICHARD
GANSNúm. 1251, C. 6
Cerca 2,5 kilos
Mín. 300 a 40 ANúm. 1252, C. 8
Cerca 3,1 kilos
Mín. 300 a 40 ANúm. 1253, C. 9
Cerca...3 kilos
Mín. 250 a 40 ANúm. 1254, C. 10
Cerca 3,5 kilos
Mín. 200 a 30 ANúm.....1258
Cuerpo.....28Núm.....1259
Cuerpo.....32Núm.....1260
Cuerpo.....36Núm.....1261
Cuerpo.....42Núm.....1262
Cuerpo.....48Núm.....1263
Cuerpo.....54Núm.....1264
Cuerpo.....60

Romana estrecha

Preparado tengo para reproducirlo el discurso de Sol y Ortega, y tal
Bienaventurados REGIMIENTO REAL DE LANCEROS MenospreciativoUn pequeño edificio cuadrado, coronado por una cúpula
Hambrientos MUSEOS EN PUERTO-RICO RegeneradorLos millonarios americanos, y sus grandes ideas
285.403,957 PARQUE DE BARCELONA 350.852,497El brazo delicado de una pastora sajona no se
Natalicios INGENIERO AGRÓNOMO SemanarioMucho tiempo fué considerado El Escorial
Homenaje DIONISIO ROMERO UniformesRebaja del precio de los sellos
TIRO DE PICHÓN EN MADRID

Historiador de Portugal

Mosqueador UN PRODIGIO Subprofesor

12345 Ganadería de Caballos 67890

Poesías de Salvador Rueda

Disertaciones Botánicas

Hospital de Esquerdo

FRENO MORUNO

Compañía Eléctrica

Recluta Nacional

MADRID
BARCELONANúm. 1255, C. 12
Cerca4 kilos
Mín. 180 a 30 ANúm. 1256, C. 16
Cerca...5 kilos
Mín. 120 a 24 ANúm. 1257, C. 20
Cerca 6,5 kilos
Mín. 110 a 20 ACerca....6 kilos
Mín....80 a 16 ACerca....7 kilos
Mín....50 a 12 ACerca 9,5 kilos
Mín....44 a 8 ACerca 9,5 kilos
Mín....30 a 8 ACerca...10 kilos
Mín....20 a 8 ACerca 10,5 kilos
Mín....18 a 6 ACerca 11,5 kilos
Mín....16 a 6 A

RICHARD
GANS

MADRID
BARCELONA

68 a

Romana negra ancha

Núm.....2858
Cuerpo.....6
Cerca 2,7 kilos
Mín. 175 a 36 A

**En todos los trabajos destinados a imitar la escritura de máquinas de escribir, conviene que no sólo el tipo y la composición, sino más
PRIMER CONCIERTO DE VIOLÍN**

Núm.....2859
Cuerpo.....8
Cerca 4,3 kilos
Mín. 175 a 36 A

**Sabido es que el artículo no sólo ha experimentado una gran subida de precio, sino que la escasez de la mayor
ORQUESTA DE SANTANDER**

Núm.....2860
Cuerpo.....9
Cerca 5,5 kilos
Mín. 125 a 36 A

**Toda industria para que tenga un desarrollo más próspero, requiere gran atención en dos órdenes.
RESTAURANT MOLINEG**

Núm.....2864
Cuerpo.....16

**Escuela Nacional de Arboricultura
Diario de la Asociación de Mineros
PERFUMERÍA DE JOSÉ DOMINGO**

Núm.....2865
Cuerpo.....20

**Teatro - Casino de Aranjuez
Feria Internacional de Lugo
NOTICIAS DE PROVINCIAS**

Núm.....2866
Cuerpo.....28

**República Francesa
Exposición General
PRENSA EUROPEA**

**Homenajes en honor del
Profesor D. Pedro Mena
BIBLIOTECA NACIONAL**

**Sucursal en Córdoba
de la Fábrica Gomay
ASILO DE SAN JOSÉ**

**Real Academia de
Infantería de Vigo
CONDECORADOS**

Núm.....2861
Cuerpo.....10
Cerca 4,1 kilos
Mín. 100 a 30 A

Núm.....2862
Cuerpo.....12
Cerca 5,7 kilos
Mín.....90 a 26 A

Núm.....2863
Cuerpo.....14
Cerca 5,7 kilos
Mín.....75 a 18 A

Cerca 7,5 kilos
Mín.....78 a 24 A

Cerca...9 kilos
Mín....60 a 16 A

Cerca 9,3 kilos
Mín.....30 a 8 A

68 b

RICHARD
GANS

Romana negra ancha

MADRID
BARCELONA

Núm.....2867
Cuerpo.....36

**Escuela Gráfica
RECONQUISTA**

Cerca 12,5 kilos
Mín.....25 a 8 A

Núm.....2868
Cuerpo.....48

**Navegantes
CONGRESO**

Cerca 13,8 kilos
Mín.....12 a 6 A

Núm.....2869
Cuerpo...48/60

**Australia
PENSION**

Cerca... 11 kilos
Mín.....8 a 3 A

Núm.....2870
Cuerpo...60/72

**Gacetas
SINGER**

Cerca 15,8 kilos
Mín.....8 a 3 A

RICHARD GANS

MADRID BARCELONA

Romana Egipcia

Núm. 1201, C. 6
Cerca 2,5 kilos
Mín. 260 a 60 A

Hay, por desgracia, en España pocas carreteras tan excelentes y bien conservadas como la que, siguiendo las sinuosidades de UNA ESPERA Á LOS JABALÍES EN EL NORTE DE MARRUECOS

Nuevas reformas en los torpederos
12345 REVOLUCIÓN CHINA 67890

Núm.1205,C.12
Cerca.....5 kilos
Mín. 180 a 26 A

Núm. 1202, C. 8
Cerca.....3 kilos
Mín. 220 a 40 A

Federico Ozanam estuvo en España, pero no pasó de Burgos. De aquella visita queda un grato recuerdo

Maniobras de globos dirigibles

Núm.1206,C.14
Cerca.....5 kilos
Mín. 120 a 20 A

Núm. 1203, C. 9
Cerca 3,5 kilos
Mín. 200 a 30 A

El Dr. Chapman ha computado sus cálculos por medio de varias fotografías y ha observado el

Observatorio Astronómico

Núm.1207,C.16
Cerca.....6 kilos
Mín. 120 a 20 A

Núm.1204,C.10
Cerca.....4 kilos
Mín. 200 a 30 A

Accesorio importantísimo para montar ESTUDIO SOBRE LA HISTORIA GERMANA

Botando un Cañonero

Núm.1208,C.20
Cerca.....8 kilos
Mín....90 a 16 A

Partido reformista

Núm.1209,C.24
Mín....70 a 14 A

Núm.....1210
Cuerpo.....28

Bagajeros DOMINGOS Galonistas

Cerca.....9 kilos
Mín....60 a 12 A

Núm.....1211
Cuerpo.....36

Heraldo de Extremadura

Cerca...10 kilos
Mín....44 a 10 A

Núm.....1212
Cuerpo.....48

Obras del Municipio

Cerca...15 kilos
Mín.....30 a 6 A

MONTE DE PIEDAD

Núm.....1213
Cuerpo.....60

Banco Gaditano

Cerca...17 kilos
Mín.....24 a 6 A

Núm.....1214
Cuerpo.....72

Romanceros

Cerca...21 kilos
Mín.....20 a 6 A

Núm.....1215
Cuerpo.....84

Noviembre

Cerca 22,5 kilos
Mín.....16 a 6 A

RICHARD
GANSNúm.....1081
Cuerpo.....6
Cerca.....2 kilos
Mín. 150 a 30 ANúm.....1082
Cuerpo.....7
Cerca 2,5 kilos
Mín. 150 a 30 ANúm.....1083
Cuerpo.....8
Cerca.....3 kilos
Mín. 150 a 30 ANúm.....1084
Cuerpo.....9
Cerca 3,8 kilos
Mín. 150 a 30 ANúm.....1088
Cuerpo.....16Núm.....1089
Cuerpo.....20Núm.....1090
Cuerpo.....24Núm.....1091
Cuerpo.....28Núm.....1092
Cuerpo.....36

Veneciana negra

La Comisión de la Asamblea Económica de la Mancomunidad catalana está muy disgustada. En una nota, muy confusa, por cierto, que aquella Comisión ha mandado, se habla
ACUERDOS DEL PARTIDO REPUBLICANO

Fué mucho tiempo nuestro corresponsal en Londres, y en estas columnas publicó numerosos cuentos y crónicas, así como
MUERTE DE DOMINGO MARÍN RUBIO

Recibía las aclamaciones de los soldados gravemente. Caminaba á pie largas jornadas siempre que
12345 NÚMERO DE ORDEN 67890

Cuando el notario autorizante desconoce al testador, éste podrá presentarle dos testigos si
LOS ARTÍCULOS DEL CÓDIGO

Establecimientos Tipográficos de Murcia
DERECHOS Y DEBERES DEL MÉDICO

Un criadero lucrativo de caracoles
HOMBRES CELÉBRES DE ROMA

Quince minutos para estudiar
12345 MISTERIOSAS 67890

Sucursal en Buenos Aires
DIARIO DE LA NOCHE

Huertas de Zaragoza
ENERO Y FEBRERO

Después de lo cual volvió la enamorada pareja al jardín. Laura estaba muy pensativa
NOVELAS DE RAMOS DIAZ

Hasta que el sol ascendió completamente, Rosaura cantó como un ruiseñor
BODEGAS DE OPORTO

Con la carestía de las subsistencias en toda España, sucederá que
PRIMER PROBLEMA

MADRID
BARCELONANúm.....1085
Cuerpo.....10
Cerca 4,2 kilos
Mín. 150 a 30 ANúm.....1086
Cuerpo.....12
Cerca 4,8 kilos
Mín. 125 a 20 ANúm.....1087
Cuerpo.....14
Cerca.....5 kilos
Mín.....88 a 16 ACerca.....6 kilos
Mín...88 a 16 ACerca.....9 kilos
Mín...80 a 16 ACerca...10 kilos
Mín...70 a 12 ACerca...10 kilos
Mín.....44 a 8 ACerca...12 kilos
Mín.....40 a 8 A

RICHARD
GANS

Veneciana negra

MADRID
BARCELONA

71

Núm.....1093
Cuerpo.....48

**Recreo del Cisne
LA DIRECCIÓN**

Cerca...14 kilos
Mín.....20 a 8 A

Núm.....1094
Cuerpo.....60

**Anunciadora
PRODIGIOS**

Cerca...17 kilos
Mín.....16 a 6 A

Núm.....1095
Cuerpo...60/72

**San Miguel
NEGRERO**

Cerca...20 kilos
Mín.....14 a 6 A

Núm.....1096
Cuerpo...84/96

**Roperos
HONOR**

Cerca...24 kilos
Mín.....12 a 6 A

RICHARD
GANSNúm. 115, C. 20
Cerca.....5 kilos
Mín. 100 a 24 ANúm. 116, C. 28
Cerca 6,5 kilos
Mín. 80 a 20 ANúm. 117, C. 32
Cerca 7,5 kilos
Mín...80 a 16 ANúm. 464, C. 6
Cerca.....2 kilos
Mín. 150 a 30 ANúm. 465, C. 8
Cerca 2,5 kilos
Mín. 120 a 24 ANúm. 466, C. 10
Cerca.....3 kilos
Mín. 112 a 20 ANúm.....469
Cuerpo.....20Núm.....470
Cuerpo.....28Núm.....471
Cuerpo.....36Núm.....472
Cuerpo.....48

Papús, con caja baja y titular

Administración: Plaza Regueros 26**Nuevas pantomimas de salón****Resultado de las batallas****ESCULTORES FAMOSOS DEL MUNDO****ESGUELAS DE GARABINEROS****ANUNCIOS Y RECLAMOS**

Prometheus

**Imprenta particular de Ambrosio Fernández
Sociedad Anónima de Transportes Marítimos****librería Española de Pedro Gaité
Depósito de Mosaicos Hidráulicos****Cacería regia en El Galindo
12345 Memorialista 67890****Exportadores Bilbainos
Fomento de las Ciencias****Pagos del Tesoro
Baile de Sociedad****Creación del Hospital de Vigo
Nociones de Dibujo Modelado****Sastrería de la Unión
Historia del Comercio****Boletín de Roma
862 Entrada 139****Montemayor**MADRID
BARCELONANúm. 118, C. 20
Cerca.....3 kilos
Mín.....50 ANúm. 119, C. 28
Cerca.....4 kilos
Mín.....40 ANúm. 120, C. 32
Cerca 4,6 kilos
Mín.....30 ANúm. 467, C. 12
Cerca.....4 kilos
Mín...80 a 20 ANúm. 468, C. 16
Cerca.....5 kilos
Mín...60 a 16 ACerca.....6 kilos
Mín.....50 a 14 ACerca.....8 kilos
Mín.....36 a 8 ACerca.....8 kilos
Mín.....24 a 6 ACerca...12 kilos
Mín.....12 a 6 A

RICHARD GANS

Greco con caja baja y cursiva
véanse págs. 48 a y 48 b

Greco, titular

Greco adornado (titular)
véase pág. 72 b

MADRID BARCELONA

Núm.....1770
Cuerpo.....3/6
Cerca.....1 kilo
Mín.....62 A

Núm.....1771
Cuerpo.....4/6
Cerca.....1 kilo
Mín.....58 A

Núm.....1772
Cuerpo.....5/6
Cerca.....1 kilo
Mín.....48 A

Núm.....1773
Cuerpo.....6/8
Cerca 1,5 kilos
Mín.....44 A

IMPRESA Y ENCUADERNACIÓN / MIGUEL SANTERÓN
184 ARTES E INDUSTRIAS 290

ESTABLECIMIENTO • BALNEARIO • ARGENTINO/
192 METROPOLITANO 605

PIANOS ROSDERINE & MERSONARICH
346 EXPORTADOR 971

RELOJERÍA ESPAÑOLA * ORENSE
152 NOVEDAD 846

REPASTERÍA * CONFITERÍA
1638 BIBLIOTECA 5490

SUCURSAL EN MURCIA
143 HIPOTECA 256

FACTURA / NOTAS
15 PREMIOS 38

Núm.....1774
Cuerpo.....8
Cerca 1,5 kilos
Mín.....38 A

Núm.....1775
Cuerpo.....10
Cerca 1,8 kilos
Mín.....28 A

Núm.....1776
Cuerpo.....12
Cerca 2 kilos
Mín.....20 A

Núm.....1777
Cuerpo.....16

431 AUTOMÓVIL = MARINER 508
~ JOYELEROS ~

Cerca 2,5 kilos
Mín.....14 A

Núm.....1778
Cuerpo.....20

KEMOLÍN * 418 * VINAIGRE

Cerca 3,5 kilos
Mín.....12 A

Núm.....1779
Cuerpo.....24

MINUTOS * NOVEDAD
REGIMIENTO

Cerca 4 kilos
Mín.....12 A

Núm.....1780
Cuerpo.....28

32 BUENOS AIRES 18

Cerca 5 kilos
Mín.....12 A

Núm.....1781
Cuerpo.....36

RENACIMIENTO
MURCIANOS

Cerca 6 kilos
Mín.....10 A

Núm.....1782
Cuerpo.....48

ARGENTINA

Cerca 12 kilos
Mín.....12 A

En los Mínimos se incluyen las siguientes figuras:

~ / * A A A D J L M M N N P R R S S O S T U V Z * ~

RICHARD
GANSNúm.....1785
Cuerpo.....8
Cerca 1,5 kilos
Mín.....42 ANúm.....1786
Cuerpo.....10
Cerca 1,8 kilos
Mín.....30 ANúm.....1787
Cuerpo.....12
Cerca...2 kilos
Mín.....22 ANúm.....1790
Cuerpo.....24Núm.....1791
Cuerpo.....28Núm.....1792
Cuerpo.....36Greco con caja baja
véase pág. 48 a

Greco adornado

Greco, titular
véase pág. 72 aMADRID
BARCELONANúm.....1788
Cuerpo.....16
Cerca 2,5 kilos
Mín.....16 ANúm.....1789
Cuerpo.....20
Cerca...3 kilos
Mín.....14 ACerca 3,5 kilos
Mín.....12 ACerca 4,5 kilos
Mín.....12 ACerca...5 kilos
Mín.....10 A

EXPOSICIÓN REGIONAL

GABRIEL MARTÍNEZ
NOVEDADES

27 RECLAMOS 48

RESGUARDO
FACTURA

PERFUMES

AQUELLOS TIEMPOS
SORPRESAS

FLORES * JOCKEY

INFORMADOR

MENTOL

En los Mínimos se incluyen las siguientes figuras: J S S O S * * ~ ~

J. M. SOLOMINOS

FUNDADA
EN 1914IMPRESA
ARTÍSTICAESPECIALIDAD EN OBRAS
Y REVISTASEN
«OFFSET»NUEVO INVENTO
GRÁFICO

TRABAJOS EN RELIEVE

TRICOLORS, SELLOS DE CAUCHO, ETC.
ESTAMPACIONES EN ORO

LIBROS RAYADOS

OBJETOS FINOS DE ESCRITORIO
MATERIAL PARA DIBUJARCONTRATOS ECONÓMICOS
PARA SOCIEDADES Y FERROCARRILES

VARIEDAD Y PRONTITUD EN LOS TRABAJOS

TELÉFONO 149 Y 507

TELEGRAMAS Y TELEFONEMAS: SOLO - ALICANTE / APARTADO 129

ALICANTE * TRAVESÍA DEL GOBERNADOR 26

RICHARD
GANS

MADRID
BARCELONA

72 c

Greco Cursiva

Núm.....1890
Cuerpo.....6
Cerca 3,2 kilos
Mín. 300 a 50 A

En la Exposición Internacional de las Artes del Libro celebrada recientemente en Leipzig, se han reunido los adelantos más importantes de Europa en cada sección
NUEVOS PROCEDIMIENTOS DE IMPRESIÓN

Festival Benéfico organizado por el Círculo de Bellas Artes
GACETA DE LA BOLSA

Núm.....1894
Cuerpo.....12
Cerca 5,4 kilos
Mín. 126 a 26 A

Núm.....1891
Cuerpo.....8
Cerca 4,6 kilos
Mín. 260 a 48 A

Acuerdos tomados en la Junta de Accionistas celebrada por la Asociación General Papelera
CENTRO DE ESTUDIOS HISTÓRICOS

Representante en Sevilla de las motocicletas Indian
LIBROS Y REVISTAS

Núm.....1895
Cuerpo.....14
Cerca 6,5 kilos
Mín. 116 a 24 A

Núm.....1892
Cuerpo.....9
Cerca...4 kilos
Mín. 170 a 34 A

Sucursales establecidas en Montevideo por el Banco Español de la Isla de Cuba
UNIVERSIDAD DE SANTIAGO

Junta provincial del Centenario de Goya
IMPORTACIÓN

Núm.....1896
Cuerpo.....16
Cerca...8 kilos
Mín. 100 a 20 A

Núm.....1893
Cuerpo.....10
Cerca...6 kilos
Mín. 164 a 34 A

Discurso del Ministro de Gracia y Justicia en el Ateneo de Madrid
BOLETÍN DEL COMERCIO

Compañía Bilbaína de Navegación
EXPOSICIÓN DE PINTURA

Cerca...8 kilos
Mín...60 a 16 A

Núm.....1897
Cuerpo.....20

Grupo Escolar del Mediodía
HOTEL CONTINENTAL

Cerca...9 kilos
Mín. 48 a 12 A

Núm.....1898
Cuerpo.....24

Productos Farmacéuticos
ARTE DECORATIVO

Cerca 10,5 kilos
Mín. 40 a 10 A

Núm.....1899
Cuerpo.....28

Organización Militar
COMERCIANTES

Cerca 12,5 kilos
Mín....30 a 8 A

Núm.....1900
Cuerpo.....36

Buque Mercante

Cerca 16,5 kilos
Mín....20 a 6 A

Núm.....1901
Cuerpo.....48

En los mínimos se incluyen las siguientes figuras:

a e n r j z * * / A D J M N P R S T V

RICHARD
GANSMADRID
BARCELONA

Greco con caja baja

Núm.....1840
Cuerpo.....6
Cerca...3 kilos
Mfn. 300 a 50 A

La imprenta es la cuna del progreso en que vive la humanidad, es el torrente del saber derramado por el mundo, el viento triunfante que, agigantado en su carrera, vuela por la esfera terrestre dejando en pos de sí la ignorancia vencida, agonizante. La imprenta significa más que las águilas y los condores que se remontan a las alturas inaccesibles, porque ella va más allá, es la imagen del pensamiento infinitamente superior a las más gigantescas alturas del universo.

Consideraciones acerca de la Imprenta
ARTE TIPOGRÁFICO

Generalmente es considerado el desierto de Sahara como una inmensa sábana de arena, movida de cuando en cuando por el temido simún. En el Sahara hay arena, ciertamente: pero además se encuentran terrenos de dunas en bastante abundancia y vastas extensiones de suelo rocoso que, en ocasiones alternan y Fomento de Obras y Construcciones
NUEVA SOCIEDAD

Núm.....1841
Cuerpo.....8
Cerca...4 kilos
Mfn. 260 a 48 ANúm.....1842
Cuerpo.....9

Los primeros riegos en Andalucía datan de antiguo, siendo los árabes los primeros en practicarlos en grande escala en las vegas de Granada y en gran parte de la de Córdoba, en los terrenos hoy pertenecientes a los cortijos de Cuevas Altas, Cuevas Bajas, Fuenreal y otros, en los que aún hay vestigios dudosos. La superficie regada se aproximaría a 1.000 hectáreas y para ello aprovechaban las aguas de los arroyos Guadarroman de los Peces y Tamujar. En el Guadarroman, cerca de la salida del Primitivos riegos de las provincias andaluzas de Granada y Córdoba

ESCUELA DE ARTES E INDUSTRIAS

Cerca...4 kilos
Mfn. 210 a 40 ANúm.....1843
Cuerpo.....10

Al llegar a la nueva estación central de Leipzig, la mayor de Europa, el viajero queda sorprendido por la inmensidad de sus proporciones y lo adecuado de su disposición. Frente a la estación se encuentra una extensa plaza en la que se desarrolla una activa circulación y desde donde los numerosos viajeros se reparten entre los diferentes puntos de la ciudad y pueblos agregados. Esta plaza forma parte de la gran Monumentos y edificios públicos de gran utilidad general

PEQUEÑA GUÍA DE LEIPZIG

Cerca...5 kilos
Mfn. 210 a 40 ANúm.....1844
Cuerpo.....12

Pero una de las más bellas y primeras manifestaciones de las artes del libro, en el que éste tiene de material objeto debe de ser sin duda estimada la que se refiere a la encuadernación de aquél. Singularmente en la décimo octava centuria ha imperado un gusto exquisito y ha prevalecido una maravillosa selección Trabajos artísticos de Tipografía y Encuadernación

ENSEÑANZAS ESPECIALES

Cerca...5 kilos
Mfn. 126 a 26 ANúm.....1845
Cuerpo.....14

A pesar de ser incomparablemente más modesta que las que antes indicamos, la colección de encuadernaciones de almanaques antiguos de que tratamos merece que de ella nos ocupemos ya que aquí, en nuestra patria, no son abundantes. De esta colección publicamos hoy algunas Carrera mensual de balandros en Santander

COMPañÍA NACIONAL

Cerca...6 kilos
Mfn. 120 a 24 A

Este tipo tiene las siguientes letras repetidas: e n r e o / ~ * * *

RICHARD
GANS

MADRID
BARCELONA

72 e

Greco con caja baja

Concurso de ganados en Ciudad Rodrigo
Espectáculos 476 Reclamación
PENSAMIENTOS

Cerca...7 kilos
Mín. 116 a 20 A

Núm.....1846
Cuerpo.....16

Información oficial de Tribunales
NUEVA SOCIEDAD

Cerca...8 kilos
Mín. 76 a 18 A

Núm.....1847
Cuerpo.....20

Representación de máquinas
HOTEL BILBAÍNO

Cerca...9 kilos
Mín. 64 a 16 A

Núm.....1848
Cuerpo.....24

Jardín Botánico de Milán
Ciudad Universitaria
DIRECTORIO

Cerca 10 kilos
Mín. 48 a 12 A

Núm.....1849
Cuerpo.....28

Ensayos de Química
SUPERFICIE

Cerca 12 kilos
Mín....32 a 8 A

Núm.....1850
Cuerpo.....36

Partido Italiano
REGIMEN

Cerca 14 kilos
Mín....20 a 6 A

Núm.....1851
Cuerpo.....48

RICHARD
GANSNúm.....1905
Cuerpo.....6
Cerca...3 kilos
Mín. 300 a 50 ANúm.....1906
Cuerpo.....8
Cerca...4 kilos
Mín. 256 a 48 ANúm.....1907
Cuerpo.....9
Cerca...4 kilos
Mín. 190 a 36 ANúm.....1908
Cuerpo.....10
Cerca...5 kilos
Mín. 190 a 36 ANúm.....1912
Cuerpo.....20Núm.....1913
Cuerpo.....24Núm.....1914
Cuerpo.....28Núm.....1915
Cuerpo.....36Núm.....1916
Cuerpo.....48

Greco semi-negro

En los números anteriores hemos podido apreciar el desarrollo del libro, merced a la imprenta y al papel, de un modo verdaderamente inaudito. Pero
BOLETÍN MENSUAL DE LA BIBLIOTECA

Una de las soluciones que con más interés viene persiguiendo la prensa diaria desde
DISCURSO DE MIGUEL SÁNCHEZ

En las páginas a una columna, los grabados deberán colocarse al lado
AJUSTE DE LOS GRABADOS

A nuestro juicio, la composición de los estados es susceptible casi
TIPOGRAFÍA MODERNA

No sabría entrar en materia si antes no declaro a ustedes
CASINO ALICANTINO

La Junta Directiva de la Asociación de Relojeros
SASTRERÍA PERAL

Grandes Fiestas en Santander y Gijón
HOTEL IBERIA

Representación en Buenos Aires
CEREALES DE PORTUGAL

Nueva Exposición Vienesa
SOCIEDAD ANÓNIMA

Banco Hipotecario León
MUSEO MODERNO

Perfumes Excelsior
EXPORTACIÓN

Album Gráfico

MADRID
BARCELONANúm.....1909
Cuerpo.....12
Cerca...5 kilos
Mín. 130 a 28 ANúm.....1910
Cuerpo.....14
Cerca...6 kilos
Mín. 118 a 24 ANúm.....1911
Cuerpo.....16
Cerca...7 kilos
Mín...98 a 22 ACerca...8 kilos
Mín...66 a 16 ACerca...9 kilos
Mín...54 a 14 ACerca 10 kilos
Mín...42 a 12 ACerca 12 kilos
Mín...28 a 8 ACerca 14 kilos
Mín...16 a 6 A

RICHARD GANS

MADRID BARCELONA

Greco cursiva semi-negra

Núm.....1935
Cuerpo.....6
Cerca...3 kilos
Mín.300 a 50 A

El período más duro de la campaña de África fué, sin duda, el primero: la ocupación del Serrallo y defensa del campo fortificado, hasta la ofensiva hacia Tetuán
MONUMENTO A CAMPOAMOR EN MADRID

Servicio de Vapores Correos de la Compañía del Pacífico
AMÉRICA DEL NORTE

Núm.....1939
Cuerpo.....12
Cerca 5,5 kilos
Mín.126 a 26 A

Núm.....1936
Cuerpo.....8
Cerca 4,5 kilos
Mín.260 a 48 A

Poesía leída por su autor, Salvador Rueda, en los Juegos Florales celebrados en Salamanca.
FÁBRICA DE HILADOS DE ALGODÓN

Delegación de Hacienda de la provincia de Teruel
MINAS DE CARBÓN

Núm.....1940
Cuerpo.....14
Cerca 6,5 kilos
Mín.116 a 24 A

Núm.....1937
Cuerpo.....9
Cerca...4 kilos
Mín.170 a 34 A

Nombramiento de Alcalde Presidente en el Ayuntamiento de San Sebastián
REPRESENTACIÓN GENERAL

Homenaje Musical al Maestro Chueca
INFORMACIÓN

Núm.....1941
Cuerpo.....16
Cerca...7 kilos
Mín.96 a 20 A

Núm.....1938
Cuerpo.....10
Cerca...5 kilos
Mín.170 a 34 A

Campos de Experimentación de la Fábrica de Abonos Químicos
BANCA LÓPEZ QUESADA

Escuela de Aprendices Litógrafos
PRODUCTOS NACIONALES

Cerca...9 kilos
Mín.60 a 14 A

Núm.....1942
Cuerpo.....20

Museo de Historia Natural
CONSEJO DE ESTADO

Cerca 9,5 kilos
Mín.48 a 12 A

Núm.....1943
Cuerpo.....24

Unión Eléctrica Leonesa
AUTOMÓVIL SALÓN

Cerca10,5kilos
Mín.40 a 10 A

Núm.....1944
Cuerpo.....28

Seguros de Incendios
CONDENSADOR

Cerca 13 kilos
Mín....30 a 8 A

Núm.....1945
Cuerpo.....35

Hotel Comercial

Cerca 15 kilos
Mín....20 a 6 A

Núm.....1946
Cuerpo.....48

En los mínimos se incluyen las siguientes figuras:

a e n r j A D J M N P R S T V

RICHARD
GANSMADRID
BARCELONA

Greco negro

Núm.....1922
Cuerpo.....8
Cerca...4 kilos
Mín. 240 a 40 A**La forma monoplaneo-cantilever parece ser la más práctica para el avión futuro**
EXPOSICIÓN DE AERONÁUTICA**Museo de Arte Moderno**
CONGRESO POSTALNúm.....1925
Cuerpo.....12
Cerca...5 kilos
Mín. 120 a 24 ANúm.....1923
Cuerpo.....9
Cerca...4 kilos
Mín. 180 a 30 A**Reglamento de marcha aprobado para la Carrera de las Doce Horas**
ALTOS HORNOS DE BILBAO**Situación Geográfica**
GOBIERNO CIVILNúm.....1926
Cuerpo.....14
Cerca...6 kilos
Mín. 112 a 22 ANúm.....1924
Cuerpo.....10
Cerca...5 kilos
Mín. 180 a 30 A**Progresos de las Industrias en España en el pasado año**
COMERCIO EXTERIOR**Fuentes del Tajo**
RÍO JANEIRONúm.....1927
Cuerpo.....16
Cerca...7 kilos
Mín. 90 a 20 ANúm.....1928
Cuerpo.....20**Escuela Normal de Maestros**Cerca...8 kilos
Mín. 60 a 14 ANúm.....1929
Cuerpo.....24**Maquinaria Litográfica**Cerca...9 kilos
Mín. 48 a 12 ANúm.....1930
Cuerpo.....28**Prensa Internacional**Cerca 10 kilos
Mín. 40 a 10 ANúm.....1931
Cuerpo.....36**Director Artístico**
IMPRESIONESCerca 12 kilos
Mín....26 a 8 ANúm.....1932
Cuerpo.....48**Hotel Florida**Cerca 14 kilos
Mín....14 a 6 ANúm.....1933
Cuerpo.....60**Tribunales**Cerca 18.5 kilos
Mín....12 a 6 ANúm.....1934
Cuerpo.....72**Redactor**Cerca 22 kilos
Mín....12 a 6 A

RICHARD
GANS

MADRID
BARCELONA

72 i

Greco cursiva negro

Núm.....1961
Cuerpo.....8
Cerca...4 kilos
Mín. 240 a 40 A

***Demos cuenta del hecho memorable
que glorifica la historia de la Escuela
CONFERENCIA DE D. LUIS TAPIA***

Núm.....1962
Cuerpo.....9
Cerca 4,5 kilos
Mín. 180 a 30 A

***Historia de los Reyes Católicos
por D. Francisco García Solera
OBRAS DE PÉREZ GALDÓS***

Núm.....1963
Cuerpo.....10
Cerca 5,5 kilos
Mín. 180 a 30 A

***El libro al llegar a manos
del lector, necesita que sea
HERALDO DE MANILA***

Núm.....1967
Cuerpo.....20

Monumentos de Valparaíso

Núm.....1968
Cuerpo.....24

46 Juguete Mecánico 85

Núm.....1969
Cuerpo.....28

Historia de Nápoles

Núm.....1970
Cuerpo.....36

***Tratado Español
REGIMIENTO***

Núm.....1971
Cuerpo.....48

Espectáculos

Núm.....1972
Cuerpo.....60

Fundador

Núm.....1973
Cuerpo.....72

Gasolina

Núm.....1964
Cuerpo.....12
Cerca...5 kilos
Mín. 120 a 24 A

***Academia de la Lengua
123 MINISTERIO 456***

Núm.....1965
Cuerpo.....14
Cerca...6 kilos
Mín. 112 a 22 A

***Círculos Regionales
PARQUE IBERIA***

Núm.....1966
Cuerpo.....16
Cerca 7,5 kilos
Mín. 90 a 20 A

***Banco de Bilbao
SUCURSALES***

Cerca...8 kilos
Mín...60 a 14 A

Cerca 6,5 kilos
Mín. 48 a 12 A

Cerca 10 kilos
Mín...40 a 10 A

Cerca 12 kilos
Mín....26 a 8 A

Cerca 14 kilos
Mín...14 a 6 A

Cerca...19 kilos
Mín...12 a 6 A

Cerca 22 kilos
Mín...12 a 6 A

Elzeviriano Ibarra

Núm.....2004
Cuerpo.....6
Cerca 2,5 kilos
Mín.320 a 50 A

El año que acaba de terminar ha sido indudablemente uno de los más difíciles para la economía mundial, pues durante su transcurso, ha culminado la más importante crisis que registra la Historia de la humanidad. Tanto por su origen, manifiesto desequilibrio entre la producción y el consumo mundial, como por sus efectos, intensa baja de precios que ha sumido en la penuria a los cientos de millones de seres humanos que están

BALANCE TRIMESTRAL DEL BANCO DE ESPAÑA

El cambio de régimen político se ha llevado a efecto de forma tan suave y tranquila que en su principio puede decirse que casi no se advirtió transformación en la vida pública nacional. Lo lamentable, es que posteriormente, algunos errores graves de los políticos dominantes derivados por su exaltación

CAMBIOS DE MONEDAS EXTRANJERAS

Núm.....2005
Cuerpo.....8
Cerca 2,8 kilos
Mín.260 a 48 A

Núm.....2006
Cuerpo.....9

Bajo la desfavorable influencia de un inadecuado régimen de lluvias, excesivas en principio y hasta tal punto escasas después que no se recuerda sequía tan prolongada, la germinación de los cultivos ha sido difícil y consecuentemente la cosecha, en conjunto, dista bastante de ser buena, pues si bien es cierto que bastará para atender a las necesidades de consumo y siembra, es gracia a los excedentes de la anterior recolección. Donde más pronunciadas se manifiestan estas mermas

COTIZACIÓN DE ALGUNOS SIGNIFICADOS VALORES DE LA BOLSA DE ROMA

Cerca 3,6 kilos
Mín.210 a 40 A

Núm.....2007
Cuerpo.....10
Cerca 4,5 kilos
Mín.210 a 40 A

Los primeros trabajos de galvanoplastia se deben al sabio ruso Jacobi, al que se consideró como creador de una nueva industria, pero que, en realidad, no había hecho más que seguir la huella de ilustres hombres de ciencia, cuyos inventos llegaron

CONSEJOS PARA EL APRENDIZ

Todos los honores de este magnífico invento corresponden, pues, a Galvani, y esto se debe que siendo Jacobi quien descubrió la aplicación industrial de la descomposición de la sal metálica por medio de la corriente eléctrica, tomase

IMPRESORES DE RIOJANEIRO

Núm.....2018
Cuerpo.....10
ojo grande
Cerca 4,5 kilos
Mín.210 a 40 A

Núm.....2008
Cuerpo.....12
Cerca 5,3 kilos
Mín.180 a 36 A

La vista es uno de los más preciosos dones del hombre, y lo que tienda a perfeccionarla o conservarla merece un serio estudio y dedicada atención. Poco se había hecho, hasta últimas

EDICIÓN PARA LOS NIÑOS

A fin de evitar dificultades en las grandes tiradas en offset, no será medida de protección tomado en vano al dar informes a todos los fabricantes sobre la especialidad

LIBRERÍA DE LUIS RUTER

Núm.....2019
Cuerpo.....12
ojo grande
Cerca 5,3 kilos
Mín.180 a 36 A

Núm.....2009
Cuerpo.....14

Don Joaquín Figuerola, director de la Escuela práctica de Artes Gráficas del Instituto Catalán de las Artes del Libro de Barcelona, leyó un estudio sobre la calcografía y sus técnicas en la Academia

ESTUDIOS DE LA CALCOGRAFÍA Y SUS TÉCNICAS

Cerca 6,2 kilos
Mín.150 a 30 A

Núm.....2010
Cuerpo.....16

En Bruselas se ha constituido una Empresa centralizadora para cuidarse de todo cuanto se relaciona con la impresión de relieve y huecograbado. Los trabajos publicados serán

CONGRESO INTERNACIONAL DE EDITORES

Cerca 7,4 kilos
Mín.150 a 30 A

RICHARD
GANS

MADRID
BARCELONA 72 k

Elzeviriano Ibarra

Núm.....2011
Cuerpo.....20

Exportación de Productos Químicos Alemanes
Útiles para Imprenta, Litografía y Fotograbado
CURSO AGRÍCOLA EXPERIMENTAL

Cerca 8,8 kilos
Mín. 100a 24A

Núm.....2012
Cuerpo.....24

El Congreso de la Federación Gráfica
UNIVERSIDAD DE VALENCIA

Cerca 11,5 kilos
Mín....88 a 24 A

Núm.....2013
Cuerpo.....28

Director de la Revista Deportiva
LÍNEA INTERNACIONAL

Cerca 10,8 kilos
Mín....66 a 16 A

Núm.....2014
Cuerpo.....36

Obra Musical de Schubert

Cerca..13 kilos
Mín....50 a 12 A

Núm.....2015
Cuerpo.....48

REGIONALISTA

Cerca..15 kilos
Mín....30 a 8 A

Núm.....2016
Cuerpo.....60

Historia Natural

Cerca 14,4 kilos
Mín.....16 a 6 A

Núm.....2017
Cuerpo.....72

DINAMOS

Cerca 19,5 kilos
Mín.....16 a 6 A

Ibarra cursiva

Núm.....2020
Cuerpo.....6
Cerca 2,5 kilos
Mfn. 300 a 50 A

Recientemente han entendido los tribunales de justicia en dos asuntos rarísimos relacionados con la publicación de libros de condiciones literarias deficientes, marcando orientaciones que, de generalizarse, pueden revestir bastante interés. Uno de los casos se refiere a un editor alemán que, habiendo contratado con cierto autor la publicación de una obra, cuando recibió el manuscrito, se negó a publicarla, por estimar muy

VARIOS LITIGIOS RELACIONADOS CON EL LIBRO

Así lo creyeron también dos profesores consultados como peritos por el Tribunal de Dresde, ante quien recurrió el autor rechazado, sin embargo de lo cual se falló a favor del autor, considerando que el editor no puede detener la publicación de una edición que está contratada, sino que debe darle un plazo para

CONGRESO DE EDITORES AMERICANOS

Núm.....2021
Cuerpo.....8
Cerca 3,6 kilos
Mfn. 260 a 48 A

Núm.....2022
Cuerpo.....9

Se dice que para formar bien un presupuesto se debe conocer el tiempo invertido en la confección del trabajo. Es cierto. Pero para que este presupuesto nos permita competir con el taller de enfrente, es necesario algo más, es decir, tenemos necesidad de averiguar si el tiempo invertido puede reducirse. Porque en una imprenta mal organizada un trabajo puede necesitar un par de cajistas durante una jornada, mientras que en otro taller se efectuará el mismo trabajo en unas cinco horas. En tal caso

OBSERVACIONES IMPORTANTES PARA LA CONFECCIÓN DE UN PRESUPUESTO

Cerca 3,1 kilos
Mfn. 170 a 36 A

Núm.....2023
Cuerpo.....10
Cerca...4 kilos
Mfn. 170 a 36 A

Para que el aprendiz sea un cajista limpio conviene que cada vez que tenga una línea compuesta, y antes de justificarla, la lea con cuidado, quitando las faltas. Todo el tiempo perdido en esta operación, se gana con creces en las pruebas, pues no hay nada

ESCUELA DE ARTES GRÁFICAS

Vamos a escribir unos párrafos para el aprendiz. Recomendamos al muchacho que empieza a componer que haga la justificación del componedor, valiéndose de cuadrados, de imposiciones o también con unas cuantas interlíneas, cantidad

LA ESCUELA DE APRENDICES

Núm.....2033
Cuerpo.....10
ojo grande
Cerca...4 kilos
Mfn. 170 a 36 A

Núm.....2024
Cuerpo.....12
Cerca 4,2 kilos
Mfn. 126 a 26 A

Para la juventud actual, los libros deben ser como faros luminosos que marquen una ruta. Que nos orienten hacia la cultura, que crea las fuertes individualidades. El que no ama a

FERIA DE LIBROS EN NIZA

Maguncia fué la histórica ciudad que vió nacer al inmortal Maestro y ha procurado siempre recordar su memoria celebrando con mucha brillantez los Centenarios; perpe-

EDICIONES GUTENBERG

Núm.....2034
Cuerpo.....12
ojo grande
Cerca 4,2 kilos
Mfn. 126 a 26 A

Núm.....2025
Cuerpo.....14

Al primer virrey, D. Antonio de Mendoza, se debe la importación de la tipografía en la Nueva España. Juan Pablos, experto oficial procuró por todos los medios que las Artes Gráficas alcanzaran

VARIAS NOTAS DE HISTORIA GRÁFICA ESPAÑOLA

Cerca 4,7 kilos
Mfn. 116 a 24 A

Núm.....2026
Cuerpo.....16

Los títulos en los anuncios y otros trabajos deben resaltar bien para que llamen y retengan la atención de los lectores, procurando principalmente que tengan en todos los casos

APUNTES DEL TRATADO DEL COMPOSITOR

Cerca 5,5 kilos
Mfn. 100 a 20 A

RICHARD
GANS

MADRID
BARCELONA 72 m

Ibarra cursiva

Núm.....2027
Cuerpo.....20

Exposición Internacional de las Artes Gráficas
Concurso de artículos periodísticos en Madrid
LITOGRAFÍA Y ENCUADERNACIÓN

Cerca 5,7 kilos
Mín...66 a 16 A

Núm.....2028
Cuerpo.....24

Las Acciones de la Papelera Española
Gremio Patronal de Tipógrafos, Cádiz
ECONÓMICO Y FINANCIERO

Cerca 6,2 kilos
Mín...48 a 12 A

Núm.....2029
Cuerpo.....28

Revista de Actualidad Extranjera
INFORMACIÓN POLÍTICA

Cerca 6,2 kilos
Mín...40 a 10 A

Núm.....2030
Cuerpo.....36

Academia de Bellas Artes
RECREO REGIONAL

Cerca...9 kilos
Mín.....30 a 8 A

Núm.....2031
Cuerpo.....48

Industria Japonesa
MARQUESINAS

Cerca 12,6 kilos
Mín.....20 a 6 A

Ibarra negra

Núm.....2081
Cuerpo.....6
Cerca...2 kilos
Mín.240 a 40 A

El fotograbado o similigrabado tiene por principal objeto transformar las pruebas fotográficas en planchas grabadas
PIDAN PRODUCTOS KODAK PARA FOTOGRAFÍA

Novedades en Artículos de Fantasía
IMPRESA DEL FINANCIERO

Núm.....2086
Cuerpo.....12
Cerca 3,4 kilos
Mín. 120 a 24 A

Núm.....2082
Cuerpo.....8
Cerca 3,1 kilos
Mín. 240 a 40 A

La primera operación consiste en regular el calibre puente, dándole una altura mayor que el tipo, así
CONSEJO PRÁCTICO A LOS MAQUINISTAS

Academia de Pintura y Escultura
BIBLIOTECA CIRCULANTE

Núm.....2087
Cuerpo.....12
ojo grande
Cerca 3,8 kilos
Mín.120 a 24 A

Núm.....2083
Cuerpo.....9
Cerca 2,8 kilos
Mín. 180 a 30 A

Para disolver la pasta de rodillos se la corta en trocitos pequeños y se los disuelve en un baño
FUNDICIÓN DE PASTA DE RODILLOS

La Constructora Santanderina
PROFESOR DE HISTORIA

Núm.....2088
Cuerpo.....14
Cerca 4,1 kilos
Mín.112 a 22 A

Núm.....2084
Cuerpo.....10
Cerca 3,5 kilos
Mín. 180 a 30 A

La fabricación de las tintas de anilinas se hacen a base de glicerina. Los principales
DEPÓSITO DE TINTAS EN BILBAO

Revista Financiera de Vigo
GUÍA DE ZARAGOZA

Núm.....2089
Cuerpo.....16
Cerca 4,3 kilos
Mín...90 a 20 A

Núm.....2085
Cuerpo.....10
ojo grande
Cerca 3,8 kilos
Mín. 180 a 30 A

Es necesario arreglar para asegurar una buena impresión, procurando primero
TRATADOS DE LA TIPOGRAFÍA

Compañía de Seguros

Núm.....2090
Cuerpo.....20
Cerca 4,7 kilos
Mín...60 a 16 A

Juguete Mecánico

Núm.....2091
Cuerpo.....24
Cerca 5,7 kilos
Mín...48 a 12 A

Núm.....2092
Cuerpo.....28

Director de la Escuela Nacional

Cerca...7 kilos
Mín...40 a 10 A

Núm.....2093
Cuerpo.....36

MUSEO GUTENBERG

Cerca 7,8 kilos
Mín.....26 a 8 A

Núm.....2094
Cuerpo.....48

Perfumería Floralia

Cerca10,3 kilos
Mín.....14 a 6 A

Núm.....2095
Cuerpo.....60

Centro Español

Cerca...13 kilos
Mín.....12 a 6 A

Núm.....2096
Cuerpo.....72

MINISTRO

Cerca16,3 kilos
Mín.....12 a 6 A

RICHARD
GANS

MADRID
BARCELONA 72 ñ

Ibarra estrecha negra

Núm.....2100
Cuerpo.....6
Cerca...2 kilos
Mín. 300 a 48 A

Discípulo de la escuela filosófica, hombre de ingenio agudo, poeta fácil, epigramático, oportuno y chistoso en el decir, instruido, más
TRABAJOS PRESENTADOS EN EL CERTAMEN LITERARIO EN VIGO

**Litografía de los Sucesores de M. Garena
JARDINES DE LA INFANCIA EN GIJÓN**

Núm.....2105
Cuerpo.....12
Cerca 3,6 kilos
Mín. 150 a 30 A

Núm.....2101
Cuerpo.....8
Cerca 2,4 kilos
Mín. 200 a 40 A

Don Tomás Luceño, no quiso seguir la escuela iniciada por Ricardo de la Vega: aferrado a la tradición, escribe
CATÁLOGO DE COMEDIAS Y ZARZUELAS PREMIADAS

**Nuevo Diccionario Enciclopédico Espasa
ROMANCES DE FEDERICO MOTERÍN**

Núm.....2106
Cuerpo.....12
ojo grande
Cerca 3,7 kilos
Mín. 150 a 30 A

Núm.....2102
Cuerpo.....9
Cerca...2,4 kilos
Mín..180 a 36 A

Más antes de dar somera cuenta de su meritoria labor artística en pro de este género teatral, he de permitirme
ACUERDOS DE LA JUNTA DE ACTORES ESPAÑOLES

**Círculo de Agricultores de Valladolid
MOLDURAS DE ARTE MODERNO**

Núm.....2107
Cuerpo.....14
Cerca...4 kilos
Mín.130 a 28 A

Núm.....2103
Cuerpo.....10
Cerca 3,2 kilos
Mín. 180 a 36 A

El sainete es ampliamente español; dígallo, por ejemplo, los andaluces de Castillo y Burgos y lo
HISTORIA DEL SAINETE POR LUIS RAMÍREZ

**Establecimiento Tipolitográfico
GRAN NOVEDAD EN PIELES**

Núm.....2108
Cuerpo.....16
Cerca 4,7 kilos
Mín. 110 a 24 A

Núm.....2104
Cuerpo.....10
ojo grande
Cerca 3,5 kilos
Mín. 180 a 36 A

Son, por desgracia, muy pocos los españoles que sepan la significación de la palabra sainete
CONCURSO DE BANDAS EN EL STADIUM

Nuevo Hotel de Santander

Núm.....2109
Cuerpo.....20
Cerca 5,1 kilos
Mín...80 a 20 A

Laboratorios Químicos

Núm.....2110
Cuerpo.....24
Cerca 6,4 kilos
Mín...70 a 16 A

Núm.....2111
Cuerpo.....28

Representante General: Bernardo Marín

Cerca 7,8 kilos
Mín...60 a 12 A

Núm.....2112
Cuerpo.....36

EDICIÓN DE LA ACADEMIA

Cerca 8,5 kilos
Mín...44 a 10 A

Núm.....2113
Cuerpo.....48

Hidroeléctrica Industrial

Cerca...12 kilos
Mín...30 a 8 A

Núm.....2114
Cuerpo.....60

Museo de Pinturas

Cerca 13,8 kilos
Mín...24 a 6 A

Núm.....2115
Cuerpo.....72

PRESUPUESTO

Cerca 17,8 kilos
Mín...20 a 6 A

Dalia

Núm.....1814
Cuerpo.....12

MEMORIA DE LA EXCURSIÓN CIENTÍFICA A EL CAIRO

Cerca.....3 kilos
Mín.....50 ANúm.....1815
Cuerpo.....14

GUÍA TURÍSTICA DE BARCELONA Y ZARAGOZA

Cerca 3,2 kilos
Mín.....42 ANúm.....1816
Cuerpo.....16

TRATADO DE EXPORTACIÓN DE CEREALES

Cerca 3,4 kilos
Mín.....36Núm.....1817
Cuerpo.....18

DIRECTOR GENERAL DE HACIENDA

Cerca 3,8 kilos
Mín.....32 ANúm.....1818
Cuerpo.....20

ESTUDIO DEL ARTE MODERNO

Cerca 4,5 kilos
Mín.....28 ANúm.....1819
Cuerpo.....24

TEATRO PUERTO PRÍNCIPE

Cerca 4,7 kilos
Mín.....12 ANúm.....1820
Cuerpo.....32

LIBRERÍA NACIONAL

Cerca 5,3 kilos
Mín.....16 ANúm.....1821
Cuerpo.....42

URBANIZACIÓN

Cerca 7,8 kilos
Mín.....12 ANúm.....1822
Cuerpo.....54

INGENIEROS

Cerca 10,7 kilos
Mín.....10 ANúm.....1823
Cuerpo.....60

NOVEDAD

Cerca 12,4 kilos
Mín.....8 ANúm.....1824
Cuerpo.....72

OPERETA

Cerca 14,5 kilos
Mín.....8 A

RICHARD GANS

Núm. 565, C. 8
Cerca 3,5 kilos
Mín. 200 a 48 A

Núm. 566, C.10
Cerca....4 kilos
Mín. 160 a 36 A

Núm. 567, C.12
Cerca 4,5 kilos
Mín. 100 a 30 A

Núm. 568, C.16
Cerca....5 kilos
Mín....60 a 18 A

Núm. 569, C.20
Cerca....6 kilos
Mín....50 a 14 A

Núm. 570, C.28
Cerca....7 kilos
Mín....36 a 12 A

Núm. 571, C.36
Cerca....8 kilos
Mín....20 a 8 A

Núm. 718, C. 6
Cerca....2 kilos
Mín. 160 a 30 A

Núm. 719, C.869
Cerca 2,5 kilos
Mín. 120 a 24 A

Núm.....722
Cuerpo.....16

Núm.....723
Cuerpo.....20

Núm.....733
Cuerpo.....28

Núm.....734
Cuerpo.....36

Núm.....735
Cuerpo.....48

Etienne, con caja baja y titular

Gran Almacén de Calzado en Barcelona

Acuerdo importante del gremio

Botadura de un submarino

Hospital de la Reina

Plaza de Castelar

Hotel Europa

Monterillas

DIRECCIÓN GENERAL DE CARABINEROS

REFORMAS DEL CÓDIGO MILITAR

TEMPORADA DE INVIERNO

12345 DUENDE 67890

JUEGO MODERNO

COMPOSICIÓN

GENEROSO

MADRID BARCELONA

Núm. 125, C. 8
Cerca 1,5 kilos
Mín.....60 A

Núm. 126, C.10
Cerca....2 kilos
Mín.....50 A

Núm. 127, C.12
Cerca 2,5 kilos
Mín.....46 A

Núm. 128, C.16
Cerca....3 kilos
Mín.....36 A

Núm. 129, C.20
Cerca 3,8 kilos
Mín.....26 A

Núm. 130, C.24
Cerca....4 kilos
Mín..... 20 A

Núm. 131, C.32
Cerca 4,3 kilos
Mín.....12 A

Núm. 720, C.10
Cerca 3,5 kilos
Mín. 100 a 20 A

Núm. 721, C.12
Cerca....4 kilos
Mín....80 a 16 A

Cerca....5 kilos
Mín....66 a 16 A

Cerca....6 kilos
Mín....50 a 10 A

Cerca....9 kilos
Mín....40 a 8 A

Cerca 11,5 kilos
Mín....26 a 8 A

Cerca...16 kilos
Mín....16 a 6 A

Etienne ancha

Cuadro universal de pesas y medidas
ACONTECIMIENTOS GEOGRÁFICOS

Trenes económicos á Barcelona

Las inundaciones de Sevilla y Málaga

Primero IMPRESO Segundo

Dominios de la lengua

Escuela americana

Gabriel Rocas

Boda de un multimillonario
HOSPICIANOS DE MADRID

Dos primos de la reina

RICHARD
GANS

Etienne Monumental

MADRID
BARCELONANúm.....1401
Cuerpo.....6
Cerca 1,5 kilos
Mín.....80 AESTUDIO DE PINTURA Y DE ESCULTURA
EMPRESAS DE ANUNCIOS
MANIOBRAS DEL REGIMIENTO INFANTIL
BALNEARIO MILAGROSOACADEMIAS DE SASTRES
GOBIERNO CIVIL
DIRECTOR DEL COLEGIONúm.....1403
Cuerpo.....10
Cerca 2,2 kilos
Mín.....50 ANúm.....1402
Cuerpo.....8
Cerca 2 kilos
Mín.....70 AMONIGOTE DE UN VENTRÍLOCUO
FESTEJOS RELIGIOSOS
SALONES ELEGANTES DE PARÍSLIBROS DE LUTERO
DON ENRIQUE DÍEZNúm.....1404
Cuerpo.....12
Cerca 2,7 kilos
Mín.....40 ANúm.....1405
Cuerpo.....16BENEFICIO DE LOS ESCOLARES
4523 · NEGRITOS 8069Cerca 3 kilos
Mín.....24 ANúm.....1406
Cuerpo.....20EL HONOR DE UN CONDE
LOS PRESIDENTESCerca 4,7 kilos
Mín.....24 ANúm.....1407
Cuerpo.....28SUCESOR DE NORIO
REPOSTERÍASCerca 5,2 kilos
Mín.....16 ANúm.....1408
Cuerpo.....36DOGGER-BANK
HONDEROCerca 5,7 kilos
Mín.....10 ANúm.....1409
Cuerpo.....42SENADORES
BORBÓNCerca 7,5 kilos
Mín.....8 A

RICHARD
GANS

Núm.....615
Cuerpo.....10
Cerca.....3 kilos
Mín. 140 a 40 A

Núm.....616
Cuerpo.....14
Cerca 3,5 kilos
Mín...90 a 20 A

Núm.....619
Cuerpo.....32

Núm.....620
Cuerpo.....42

Núm.....174
Cuerpo.....6
Cerca.....1 kilo
Mín.....70 A

Núm.....175
Cuerpo.....10
Cerca 1,5 kilos
Mín.....50 A

Núm.....176
Cuerpo.....12
Cerca.....2 kilos
Mín.....40 A

Núm.....179
Cuerpo.....28

Núm.....180
Cuerpo.....32

Renacimiento chupada, con caja baja

En la época actual vivimos muy de prisa y hay que ganar todo el tiempo que se pueda; razón por la cual los inventores han ideado un crecido número de aparatos automáticos

Brilla el nombre de Marco Polo junto al ilustre de Colón. Por él se entra en el dominio de la Geografía moderna

Visita de la colonia turista á la
Basílica de San Pedro en Roma

Detención de anarquistas
12345 Memorialista 67890

Pruebas de ascensión del globo Marte en
el parque de aerostación de Ciudad Real

Ramillete de Poesías Castellanas

Renacimiento chupada, titular

EXPOSICIÓN PARA EL FOMENTO DE LAS ARTES É INDUSTRIAS

CONFERENCIA DEL P. CEJADOR EN EL ATENEO

ÍNDICE DEL MOVIMIENTO LITERARIO

MERCEDES PÉREZ MESONEROS

DANTE EN SU FILOSOFÍA

EXPEDICIÓN DEL DUQUE DE LOS ABRUZOS

DON ENRIQUE PÉREZ REDONDO

MADRID
BARCELONA

75

Núm.....617
Cuerpo.....20
Cerca 4,5 kilos
Mín...60 a 18 A

Núm.....618
Cuerpo.....24
Cerca.....5 kilos
Mín...54 a 16 A

Cerca.....6 kilos
Mín...30 a 10 A

Cerca.....7 kilos
Mín.....20 a 8 A

Núm.....177
Cuerpo.....16
Cerca 2,3 kilos
Mín.....40 A

Núm.....178
Cuerpo.....20
Cerca.....3 kilos
Mín.....30 A

Cerca.....3 kilos
Mín.....20 A

Cerca 3,5 kilos
Mín.....14 A

RICHARD GANS

Núm.....739
Cuerpo.....10
Cerca.....4 kilos
Mín. 200 a 40 A

Núm.....740
Cuerpo.....12
Cerca.....4 kilos
Mín. 150 a 36 A

Núm.....741
Cuerpo.....16
Cerca.....5 kilos
Mín. 130 a 24 A

Núm.....744
Cuerpo.....48

Núm.....745
Cuerpo.....60

Núm.....746
Cuerpo.....72

Núm.....747
Cuerpo.....96

Núm.....748
Cuerpo.....120

Renacimiento negra chupada, con caja baja

Encuadernación de los Hijos de Gabriel Morguirola

Reformas en el servicio militar obligatorio

Compañías de Zarzuela en Madrid

Nueva Librería Nacional

Diario Castellano

Gabriel Rodríguez y Camacho

Sanatorio de Morata

Gran Monasterio

Compositora

Macarenos

MADRID BARCELONA

Núm.....742
Cuerpo.....24
Cerca.....6 kilos
Mín.....80 a 20 A

Núm.....743
Cuerpo.....36
Cerca.....8 kilos
Mín.....40 a 12 A

Cerca...10 kilos
Mín.....26 a 8 A

Cerca...12 kilos
Mín.....16 a 6 A

Cerca...14 kilos
Mín.....16 a 6 A

Cerca...18 kilos
Mín.....12 a 6 A

Cerca...28 kilos
Mín.....10 a 4 A

RICHARD GANS

Núm.....580
Cuerpo.....8
Cerca 1,5 kilos
Mín.....80 A

Núm.....581
Cuerpo.....10
Cerca 1,5 kilos
Mín.....54 A

Núm.....582
Cuerpo.....14
Cerca 2,5 kilos
Mín.....40 A

Núm.....585
Cuerpo.....36

Núm.....586
Cuerpo.....48

Núm.....587
Cuerpo.....60

Núm.....588
Cuerpo.....84

Núm.....589
Cuerpo.....96

Renacimiento negra chupada, titular

FABRICACIÓN ESPECIAL DE CALZADO DE GOMA

DEFENSA DE LOS INTERESES DEL PUEBLO

DIRECTORES DE LA EXPOSICIÓN

MODELOS DE PINTURA

ESPECIFICADOS

NOTICIERO DE BARCELONA

DEFENSOR DE IRÚN

LA SERPENTINA

MONTELEON

ESFUMINO

MADRID BARCELONA

Núm.....583
Cuerpo.....18
Cerca...3 kilos
Mín.....36 A

Núm.....584
Cuerpo.....24
Cerca 4,5 kilos
Mín.....30 A

Cerca 6,4 kilos
Mín.....16 A

Cerca...8 kilos
Mín.....10 A

Cerca...10 kilos
Mín.....8 A

Cerca 12,5 kilos
Mín.....6 A

Cerca 13,5 kilos
Mín.....6 A

RICHARD
GANSNúm. 775, C. 6
Cerca.....4 kilos
Mín. 400 a 60 ANúm. 776, C. 8
Cerca.....5 kilos
Mín. 280 a 40 ANúm. 777, C. 10
Cerca.....6 kilos
Mín. 230 a 40 ANúm.....780
Cuerpo.....20Núm.....781
Cuerpo.....24Núm.....782
Cuerpo.....28Núm.....783
Cuerpo.....36Núm.....784
Cuerpo.....48Núm.....785
Cuerpo.....72Núm.....786
Cuerpo.....96

Renacimiento negra ancha, con caja baja

954 El cuadro más antiguo que se conoce 862

Preparatorio para Carreras Militares

Comisariato Nacional de Fomento

Policía en el Africa alemana

Las vegas de Granada

No se deberá hacer el barrido en seco

Misterios del cuarto amarillo

12345 Bibliotecas 67890

Fábrica de Curtidos

Catálogo General

Sombreros

Ropería

MADRID
BARCELONANúm. 778, C. 12
Cerca.....6 kilos
Mín. 150 a 30 ANúm. 779, C. 16
Cerca.....8 kilos
Mín. 120 a 28 ACerca...10 kilos
Mín. 100 a 20 ACerca...10 kilos
Mín...80 a 16 ACerca...12 kilos
Mín...70 a 14 ACerca...14 kilos
Mín...40 a 12 ACerca...16 kilos
Mín...30 a 8 ACerca...20 kilos
Mín...20 a 6 ACerca...30 kilos
Mín...16 a 6 A

RICHARD GANS

Núm. 787, C. 6
Cerca.....2 kilos
Mín.....120 A

Núm. 788, C. 8
Cerca.....3 kilos
Mín.....120 A

Núm. 789, C. 10
Cerca.....4 kilos
Mín.....120 A

Núm.....792
Cuerpo.....16

Núm.....793
Cuerpo.....20

Núm.....794
Cuerpo.....24

Núm.....795
Cuerpo.....32

Núm.....796
Cuerpo.....36

Núm.....797
Cuerpo.....54

Núm.....798
Cuerpo.....84

Renacimiento negra ancha, titular

842 ESCUELA SUPERIOR DE INGENIEROS 395

DIRECTOR DEL MUSEO DE ESCULTURA

EL PRESIDENTE DE LA REPÚBLICA

EXPOSICIONES NACIONALES

PRENSAS DE HIERRO

MADRID BARCELONA

Núm. 790, C. 12
Cerca.....5 kilos
Mín.....100 A

Núm. 791, C. 14
Cerca.....5 kilos
Mín.....80 A

Cerca.....6 kilos
Mín.....60 A

Cerca.....6 kilos
Mín.....50 A

Cerca.....7 kilos
Mín.....30 A

Cerca.....8 kilos
Mín.....20 A

Cerca.....9 kilos
Mín.....16 A

Cerca...12 kilos
Mín.....10 A

Cerca...20 kilos
Mín.....8 A

CENTROS DE PRIMERA ENSEÑANZA

2365 PRODUCCIONES 7809

HOTEL DEL COMERCIO

JORGE MONEDORE

DON GREGORIO

ORFEBRES

MUNDO

RICHARD GANS

Núm.....658
Cuerpo.....6
Cerca.....2 kilos
Mín. 100 a 30 A

Núm.....659
Cuerpo.....8
Cerca 2,5 kilos
Mín.....90 a 24 A

Núm.....662
Cuerpo.....16

Núm.....663
Cuerpo.....20

Núm.....664
Cuerpo.....24

Núm.....665
Cuerpo.....28

Núm.....666
Cuerpo.....36

Renacimiento ancha, con caja baja

Consideré indispensable arrojarles de las poseiones, tanto por el efecto moral que luego podían producir con su presencia, cuanto porque situados estos insurrectos

Nadie como él puede conocer las necesidades y los remedios; para lo cual se requiere, como principal

Según he manifestado en mi último telegrama, esto toca á su término. En las reuniones

En carta dirigida en 9 de mayo de 1897, hago esta

Estación y Mercado de Constantinopla
Representante: Gabriel Soriano, Bilbao

Los siete hijos de la princesa
12345 Descubiertos 67890

Renacimiento ancha, titular

MONEDERO SUIZO
UN NIDO DE AMOR

DORMIDORES
EL UNIVERSO

COMERCIOS
48 DURO 25

MADRID BARCELONA

Núm.....660
Cuerpo.....10
Cerca.....3 kilos
Mín.....80 a 20 A

Núm.....661
Cuerpo.....12
Cerca.....4 kilos
Mín.....60 a 18 A

Cerca 5,3 kilos
Mín.....60 a 18 A

Cerca.....6 kilos
Mín.....30 a 10 A

Cerca 3,5 kilos
Mín.....10 A

Cerca.....5 kilos
Mín.....8 A

Cerca 6,5 kilos
Mín.....6 A

RICHARD GANS

Núm. 410 a C. 5
Cerca 1,5 kilos
Mín. 150 a 30 A
Núm. 410 C. 6
Cerca 2,5 kilos
Mín. 160 a 40 A
Núm. 411 C. 8 ó 9
Cerca.....3 kilos
Mín. 120 a 30 A

Núm.....414
Cuerpo.....16

Núm.....415
Cuerpo.....20

Núm.....416
Cuerpo.....28

Núm.....417
Cuerpo.....32

Núm. 518 C. 6
Cerca 2,5 kilos
Mín. 300 a 50 A
Núm. 519 C. 8
Cerca.....3 kilos
Mín. 200 a 40 A
Núm. 520 C. 10
Cerca 3,5 kilos
Mín. 160 a 30 A

Núm.....523
Cuerpo.....20

Num.....524
Cuerpo.....28

Núm.....525
Cuerpo.....32

Núm.....526
Cuerpo.....36

Núm.....527
Cuerpo.....48

Egipcia nueva

12345 Descubrimiento de América por Colón 67890

Manifestación DERECHO Especialidades

Sociedades Anónimas de Panificación

Crónica de Joaquín Domingo

Gaceta Médica de París

Gobernación ROMERO Exposiciones

12345 Bancos de Crédito 67890

Dos segadores de Zamora

Botones automáticos

Egipcia chupada

Domingo de Guzmán ENCENDEDORES Ateneo de Madrid

12345 Casas constructoras de carruajes 67890

Autorizaciones ENSUEÑO Documentados

12345 Fermín Ruiz Céspedes 67890

Parque Zoológico de Burgos

19385 Desembarco de tropas españolas 46807

Enciclopedia HIGIÉNICOS Numeración

Depósito de Baldosas hidráulicas

Minas explosivas en el mar

Perfección en escopetas

MADRID BARCELONA

Núm. 412 C. 10
Cerca.....4 kilos
Mín. 110 a 28 A

Núm. 413 C. 12
Cerca 4,5 kilos
Mín. 100 a 26 A

Cerca.....6 kilos
Mín.....70 a 18 A

Cerca.....6 kilos
Mín.....36 a 12 A

Cerca.....7 kilos
Mín.....26 a 8 A

Cerca.....8 kilos
Mín.....20 a 6 A

Núm. 521 C. 12
Cerca.....4 kilos
Mín. 140 a 28 A

Núm. 522 C. 16
Cerca 5,5 kilos
Mín.....90 a 24 A

Cerca.....6 kilos
Mín.....60 a 16 A

Cerca.....7 kilos
Mín.....40 a 12 A

Cerca 7,5 kilos
Mín.....30 a 10 A

Cerca.....9 kilos
Mín.....26 a 8 A

Cerca...10 kilos
Mín.....16 a 6 A

RICHARD GANS

Núm.....418
Cuerpo.....8
Cerca...2 kilos
Mín. 160 a 32 A

Núm.....419
Cuerpo.....10
Cerca...3 kilos
Mín. 160 a 30 A

Núm.....420
Cuerpo.....12
Cerca...4 kilos
Mín. 160 a 30 A

Núm.....421
Cuerpo.....16
Cerca...5 kilos
Mín. 150 a 24 A

Núm.....422
Cuerpo.....20
Cerca...5 kilos
Mín. 100 a 20 A

Núm.....423
Cuerpo.....28
Cerca 8,5 kilos
Mín...88 a 16 A

Núm.....25
Cuerpo.....84

Núm.....26
Cuerpo.....120

Núm.....27
Cuerpo.....144

Egipcia estrecha

Teatro Madrid ESTRENO DE UNA COMEDIA *Temperamento*

Talleres de reparaciones de toda clase de máquinas

4231 Grandes Billares del Colonial 8690

Hay que hacer de la necesidad virtud

Con paciencia se tiene el cielo

Norias DOMINÓ Pozas

MADRID BARCELONA

Núm.....424
Cuerpo.....42
Cerca 9,5 kilos
Mín...50 a 12 A

Núm.....425
Cuerpo.....48
Cerca 10,3 kilos
Mín...50 a 12 A

Núm.....24
Cuerpo.....60
Cerca...11 kilos
Mín.....20 a 6 A

Cerca...15 kilos
Mín.....16 a 4 A

Cerca...24 kilos
Mín.....14 a 4 A

Cerca...30 kilos
Mín.....12 a 4 A

Mantecado helado

Quien calla otorga

Un monoplano

Mercadería de Zaragoza

Damián Benito

Emperador

RICHARD GANS

MADRID BARCELONA

Esqueleto egipcia

Núm.....848
Cuerpo.....6
Cerca.....1 kilo
Min.....80 A

SOCIEDAD ANÓNIMA DE COCHES Y AUTOMÓVILES DE BILBAO

GRAN BALNEARIO DE AGUAS MEDICINALES

Núm.....850
Cuerpo.....10
Cerca 1,5 kilos
Min.....50 A

Núm.....849
Cuerpo.....8
Cerca.....1 kilo
Min.....60 A

NOTICIA HISTÓRICA DEL ORO POR UNA BURGUESA

PRUDENCIO SORINEGO Y MENÉNDEZ

Núm.....851
Cuerpo.....12
Cerca.....2 kilos
Min.....50 A

Núm.....852
Cuerpo.....16

DEPÓSITOS DE CARBONES 1867-1908 LA ECONOMÍA DOMÉSTICA

Cerca.....2 kilos
Min.....40 A

Núm.....853
Cuerpo.....24

SOMBREROS 2345 PEINES 6789 MONEDEROS

Cerca.....3 kilos
Min.....26 A

Núm.....854
Cuerpo.....32

MINISTERIO SERENOS GOBIERNO

Cerca 3,5 kilos
Min.....16 A

Núm.....855
Cuerpo.....48

COMISIONES DE PEÑICER

Cerca.....4 kilos
Min.....12 A

Egipcia ancha

Núm.....704a
Cuerpo.....5
Cerca.....1 kilo
Min.....70 A

6536 EL MUSEO DE LONDRES 7854

PINTOR PEDRO RUBENS

Núm.....706
Cuerpo.....6
Cerca 1,5 kilos
Min.....40 A

Núm.....705
Cuerpo.....6
Cerca.....1 kilo
Min.....46 A

SUCESORES DEMONTESERÍN

OBREROS DE BURGOS

Núm.....707
Cuerpo.....8
Cerca.....2 kilos
Min.....40 A

Núm.....708
Cuerpo.....10

72304 COMERCIOS DE BURDEOS 68951

Cerca 2,5 kilos
Min.....36 A

Núm.....709
Cuerpo.....12

BERNA DICIEMBRE SUIZA

Cerca.....3 kilos
Min.....30 A

Núm.....710
Cuerpo.....16

NOBEL 12534 HONOR

Cerca.....4 kilos
Min.....26 A

Núm.....711
Cuerpo.....20

TREN MODERNO

Cerca.....5 kilos
Min.....18 A

RICHARD
GANSNúm.....573
Cuerpo.....8Núm.....574
Cuerpo.....10Núm.....575
Cuerpo.....12Núm.....576
Cuerpo.....14Núm.....577
Cuerpo.....20Núm.....578
Cuerpo.....24Núm.....579
Cuerpo.....32Núm.....52
Cuerpo.....6Núm.....53
Cuerpo.....8Núm.....54
Cuerpo.....10Núm.....55
Cuerpo.....12Núm.....56
Cuerpo.....14Núm.....57
Cuerpo.....16Núm.....58
Cuerpo.....20Núm.....59
Cuerpo.....28

Egipcia ancha negra, con caja baja

Diputación de Córdoba Motocicletas Kaulak**Suscripción Telegramas Redacción****12345 Lámparas Rubí 67890****Empresa de la Cantina****Buque Pesquero****4 Morita 6****Huelga**

Egipcia ancha negra, titular

12345 PROCEDIMIENTOS NORTEAMERICANOS 67890**COMPOSICIÓN 4210 5796 NUMERACIÓN****EJERCICIO DE TIRO EN MADRID****UN CONCIERTO POPULAR****285 PROGRESOS 613****DEPENDIENTE****ROMEROS****MONGE**MADRID
BARCELONACerca.....4 kilos
Min. 120 a 24 ACerca.....5 kilos
Min. 100 a 20 ACerca.....6 kilos
Min...80 a 16 ACerca 6,5 kilos
Min...60 a 14 ACerca 9,5 kilos
Min...40 a 10 ACerca...12 kilos
Min.....26 a 8 ACerca 15,5 kilos
Min.....16 a 6 ACerca.....1 kilo
Min.....36 ACerca.....2 kilos
Min.....36 ACerca 2,5 kilos
Min.....30 ACerca 3,2 kilos
Min.....26 ACerca 3,5 kilos
Min.....24 ACerca 4,5 kilos
Min.....16 ACerca 5,8 kilos
Min.....12 ACerca 6,2 kilos
Min.....8 A

RICHARD GANS

MADRID BARCELONA

Egipcia negra

Núm.....1234
Cuerpo.....6
Cerca.....3 kilos
Mín. 240 a 46 A

Para estudiar la superior organización de nuestro ejército, es necesario remontarse a los primeros siglos de nuestra Reconquista

**Especialidad en embutidos á precios muy económicos
HOTEL NUEVO MUNDO**

Núm.....1235
Cuerpo.....8
Cerca 3,5 kilos
Mín. 140 a 24 A

Desde las montañas de Ule se mira un panorama de más de cien millas
SEGUROS CONTRA INCENDIOS

**Plantas y rosales de gran variedad
ROSARIO PINO**

Núm.....1236
Cuerpo.....10
Cerca 4,2 kilos
Mín. 140 a 24 A

Hay en los productos vejetales de Santa Rosa variedad suma
12345 María Guerrero 67890

Núm.....1237
Cuerpo.....12
Cerca.....6 kilos
Mín. 130 a 32 A

Núm.....1238
Cuerpo.....16
Cerca.....7 kilos
Mín...90 a 20 A

Núm.....1239
Cuerpo.....20

Catedráticos de Gramática

Cerca.....8 kilos
Mín...60 a 16 A

Núm.....1240
Cuerpo.....28

83 Discursos 29 GOBERNANTE

Cerca 9,5 kilos
Mín... 40 a 10 A

Núm.....1241
Cuerpo.....36

Marina Rusa

Cerca 10,5 kilos
Mín.....28 a 8 A

Núm.....1242
Cuerpo.....48

Imparcial

Cerca...15 kilos
Mín.....16 a 6 A

Núm.....1243
Cuerpo.....72

Rosalía SIMÓN

Cerca...20 kilos
Mín.....12 a 4 A

RICHARD
GANSMADRID
BARCELONA

Italienne

Núm.....558
Cuerpo.....6
Cerca 2,5 kilos
Mín. 180 a 30 A

En todas las épocas y en todas las latitudes, las mujeres se han ocupado en las labores agrícolas. En Rusia y en otros países se han

DICCIONARIO ENCICLOPÉDICO DE RIERA

Bolsas de Comercio las hay en todas las principales ciudades.

ANTONIO ROSALES GÓMEZ

Núm.....560
Cuerpo.....10
Cerca.....4 kilos
Mín. 100 a 26 ANúm.....559
Cuerpo.....8
Cerca 3,5 kilos
Mín. 160 a 30 A

Comenzar á podar los árboles de fruta de pepita que se hallen muy débiles

HISTORIAL DE LAS GANADERÍAS

Restaurant de Barcelona

MORENO RODRÍGUEZ

Núm.....561
Cuerpo.....12
Cerca 4,5 kilos
Mín.....90 a 24 ANúm.....100
Cuerpo.....16

Encuadernación de Dionisio Romales Gómez

Destilación de los vinos en Jerez y en Málaga

Cerca.....5 kilos
Mín...70 a 18 A

SOCIEDADES ANÓNIMAS

Pequeña Guía de Medicina práctica

Administración: Sirena 28, Cáceres

Cerca.....6 kilos
Mín...40 a 16 A

RECREOS DE NIÑOS

Esqueleto de fantasía, caja baja y titular

Núm.....156
Cuerpo.....12
Cerca 3,7 kilos
Mín...90 a 30 A

Restaurant de Gabriel Moliner

12345 Teatro de la Risa 67890

Margarita Rodríguez Lloremas

PROVEEDOR EXCLUSIVO DEL CÍRCULO

Núm.....160
Cuerpo.....10
Cerca.....2 kilos
Mín.....60 ANúm.....157
Cuerpo.....16
Cerca 4,7 kilos
Mín...70 a 20 A

Servicio de la jardinera

SUCURSAL DE LA CORUÑESA

Núm.....161
Cuerpo.....12
Cerca 2,2 kilos
Mín.....40 ANúm.....158
Cuerpo.....24
Cerca 6,2 kilos
Mín...32 a 12 A

Mercedes Gobeño

586 BENEFICIOS 390

Núm.....162
Cuerpo.....14
Cerca 3,1 kilos
Mín.....40 ANúm.....159
Cuerpo.....28
Cerca.....7 kilos
Mín...20 a 10 A

Andrés Rodas

HOTEL MÉSICE

Núm.....163
Cuerpo.....20
Cerca 3,6 kilos
Mín.....24 A

ESTRECHOS

Núm.....164
Cuerpo.....24
Cerca.....4 kilos
Mín.....18 A

Alfónica y sus vestidos 15 años

RICHARD GANS		MADRID BARCELONA	87
Núm.....1013 Cuerpo.....14	<p>Nueva italiana chupada, con caja baja</p> <p>DESPROPORCIÓN 4367 Novedades en trajes de verano de París y Londres 9258 MANDAMIENTOS</p>	Cerca...2,5 kilos Mín...90 a 20 A	
Núm.....1014 Cuerpo.....20	<p>Grandes Novedades en Pinturas EFEMÉRIDES HISTÓRICAS Desarrollo Comercial de China</p>	Cerca.....3 kilos Mín...70 a 16 A	
Núm.....1015 Cuerpo.....24	<p>COMUNEROS 532 Montenegro Japón Alemania Noruega 908 EMIGRANTE</p>	Cerca 3,5 kilos Mín...50 a 12 A	
Núm.....1016 Cuerpo.....28	<p>Nueva italiana chupada, titular</p> <p>BANCO HIPOTECARIO 1235-1298 ESTUDIOS DE QUÍMICA</p>	Cerca 4,5 kilos Mín.....40 A	
Núm.....1017 Cuerpo.....42	<p>HISTORIA SOBRE EL SOCIALISMO</p>	Cerca.....5 kilos Mín.....16 A	
Núm.....685 Cuerpo.....6 Cerca...2 kilos Mín. 200 a 46 A	<p>Italiane chupada</p> <p>El territorio de la provincia de Santa Clara, que es de tercera Hospital del Príncipe REPRODUCCIÓN Delegado de Fomento</p> <p>La cuestión monetaria y su desarrollo en la Sobresaliente MERODEADOR Quinquilleros</p> <p>Casa de Socorro del distrito del Hospicio Navegación SOMBREROS Universidad</p> <p>Fábrica Nacional de Moneda</p>	Núm.....687 Cuerpo.....10 Cerca 3,5 kilos Mín. 130 a 30 A	
Núm.....686 Cuerpo.....8 Cerca...3 kilos Mín. 180 a 40 A		Núm.....688 Cuerpo.....12 Cerca...4 kilos Mín. 120 a 24 A	
Núm.....689 Cuerpo.....16	<p>Censo Nacional Suizo EXCOMUNIÓN Exámenes de Penales</p>	Cerca.....5 kilos Mín...80 a 20 A	
Núm.....690 Cuerpo.....20	<p>12345 Los poemas de Campoamor 67890</p>	Cerca.....6 kilos Mín...60 a 18 A	
Núm.....691 Cuerpo.....28	<p>Basamento COMEDOR Desinfección</p>	Cerca.....7 kilos Mín...50 a 16 A	
Núm.....692 Cuerpo.....32	<p>Gran Hotel de Santa Cruz</p>	Cerca...10 kilos Mín...40 a 10 A	

RICHARD
GANSNúm.....271
Cuerpo.....5
Cerca.....3 kilos
Mín. 170 a 46 ANúm.....272
Cuerpo.....6
Cerca 3,5 kilos
Mín. 160 a 40 ANúm.....275
Cuerpo.....12Núm.....276
Cuerpo.....14Núm.....277
Cuerpo.....16Núm.....278
Cuerpo.....20Núm.....279
Cuerpo.....28Núm.....280
Cuerpo.....36Núm.....281
Cuerpo.....48

Italiana ancha

Imprenta de Faustino Rodrigo, Bilbao
CUBIERTO 1234567890 MENDOZAEstablecimientos de Novedades
Saltarín DESCORCHE ReinosaPrimera Sucursal en Gijón
PERDÓN 758 NEGROSCompañía dramática
491 HERODES 206

Ultima representación de El Místico

Premiado con Medalla de plata
123 HONOR 4567 MOROS 890

Zarzuela, Price y Comedia

Recuerdos de Burgos
5630 PONCHE 1824

Duque 42 Espín

Ramón Sorés
56 NISH 28

Exportado

MADRID
BARCELONANúm.....273
Cuerpo.....8
Cerca 4,5 kilos
Mín. 140 a 30 ANúm.....274
Cuerpo.....10
Cerca 5,5 kilos
Mín. 120 a 26 ACerca.....6 kilos
Mín. 100 a 20 ACerca.....8 kilos
Mín....60 a 16 ACerca 8,5 kilos
Mín....50 a 12 ACerca.....9 kilos
Mín....40 a 10 ACerca...13 kilos
Mín.....30 a 8 ACerca...14 kilos
Mín.....24 a 6 ACerca...20 kilos
Mín.....20 a 6 A

RICHARD GANS

MADRID BARCELONA

Italienne moderna

Núm.....856
Cuerpo.....6
Cerca.....2 kilos
Mín. 130 a 26 A

Aseguramos que todos nuestros artículos son fabricados con materias de primera
ESCUDOS Y ORNAMENTACIONES

Cinema Artístico de Ronda
PROGRESOS DE MINAS

Núm.....858
Cuerpo.....10
Cerca.....4 kilos
Mín. 100 a 22 A

Núm.....857
Cuerpo.....8
Cerca 2,6 kilos
Mín. 120 a 24 A

Establecimientos de Pontevedra
Desgracias ocurridas en Granada
RACIÓN DE CONGRIO Y MERO

Marcelino Goreñosas
SOREÑA Y ROMER

Núm.....859
Cuerpo.....12
Cerca.....4 kilos
Mín...90 a 18 A

Núm.....860
Cuerpo.....16

Conciertos en el Salón de Fiestas
1234 MONTES DE LEÓN 6789

Cerca.....5 kilos
Mín...40 a 12 A

Núm.....861
Cuerpo.....24

Sucursales en Zaragoza
PRIMERO Y QUINTO

Cerca.....6 kilos
Mín....24 a 8 A

Núm.....862
Cuerpo.....32

Entrada de palco
MEMORIOSAS

Cerca.....8 kilos
Mín....16 a 6 A

Italiana

Núm.....394
Cuerpo.....12
Cerca.....4 kilos
Mín. 130 a 30 A

Excmo. Sr. D. Ruperto Amerigoche
Benito Gutiérrez Consuelo Noriegos

Mariano Sorigas
Hijos del Duque

Núm.....397
Cuerpo.....28
Cerca.....7 kilos
Mín.....40 a 8 A

Núm.....395
Cuerpo.....16
Cerca.....5 kilos
Mín...70 a 20 A

Gramática de Benito Marín

Responsable

Núm.....396
Cuerpo.....20
Cerca.....6 kilos
Mín...60 a 18 A

Historia de un cómico

Núm.....398
Cuerpo.....36
Cerca.....7 kilos
Mín....30 a 6 A

RICHARD
GANS

Latina moderna, con caja baja

Grandezas de Portugal y títulos nobiliarios
Obras escogidas de la literatura universal
Conferencia en el Ateneo por Gabriel Moreno

Las riquezas de algunos pueblos
Aniversarios de la Independencia

Núm.....964
Cuerpo.....12
Cerca....4 kilos
Min. 140 a 40 A

Núm.....965
Cuerpo.....18
Cerca....5 kilos
Min. 100 a 26 A

Núm.....966
Cuerpo.....24

Empezaron y terminaron estas construcciones en 1865-1914
Merendero de Benedicto Gómez Quintana

Cerca....6 kilos
Min....90 a 20 A

Núm.....967
Cuerpo.....36

Grandes Almacenes de Relojes de Pedro Soren

Cerca....7 kilos
Min....36 a 12 A

Núm.....968
Cuerpo.....42

Montepío de los empleados de Burgos

Cerca....8 kilos
Min....30 a 8 A

Núm.....980
Cuerpo.....48

Fabricación especial de pelucas

Cerca....8 kilos
Min....24 a 6 A

Núm.....981
Cuerpo.....56

Estrenos en el Salón Regio

Cerca...10 kilos
Min....20 a 6 A

Núm.....969
Cuerpo.....72

Noticiero de Balaguer

Cerca...13 kilos
Min....16 a 6 A

MADRID
BARCELONA

RICHARD
GANS

Núm.....993
Cuerpo.....12
Cerca.....2 kilos
Mín.....40 A

Núm.....975 a
Cuerpo.....24

Núm.....975 b
Cuerpo.....32

Núm.....995
Cuerpo.....42

Núm.....976 a
Cuerpo.....48

Núm.....977 a
Cuerpo.....56

Núm.....996
Cuerpo.....72

Latina moderna, titular

RECUERDOS PRINCIPALES DE LOS FRANCESES
SECCIÓN ECONÓMICA DE ABRIGOS PARA NIÑA
ASOCIACIONES DE IMPRESORES AMERICANOS

FERROCARRIL DE MADRID Á CADIZ
458 ACADEMIAS DE MEDICINA 326

TALLERES TIPOGRÁFICOS DE JOSÉ MARTÍNEZ, SANTANDER
EL HEREDERO DE NORUEGA EN MADRID

FUNDICIÓN DE HIERRO DE NICASIO HERNANDO

SERENOS MUNICIPALES DE BARCELONA

ROSIGAN Y QUIRÓS HERMANOS

29 CASINOS DE MURCIA 58

GANADEROS DE SUIZA

MADRID
BARCELONA

91

Núm.....994
Cuerpo.....18
Cerca.....3 kilos
Mín.....36 A

Cerca.....4 kilos
Mín.....30 A

Cerca.....4 kilos
Mín.....20 A

Cerca.....5 kilos
Mín.....16 A

Cerca.....6 kilos
Mín.....12 A

Cerca.....7 kilos
Mín.....12 A

Cerca.....8 kilos
Mín.....8 A

RICHARD GANS

Núm. 683, C. 12
Cerca.....4 kilos
Mín. 150 a 30 A

Núm. 675, C. 16
Cerca 5,2 kilos
Mín. 120 a 24 A

Núm.....677
Cuerpo.....28

Núm.....678
Cuerpo.....36

Núm.....679
Cuerpo.....48

Núm.....680
Cuerpo.....60

Núm.....681
Cuerpo.....72

Núm.....682
Cuerpo.....96

Regina

Fabricación de calzado en Valladolid
2486 DEPÓSITOS DE CARBONES 3910

Mariano Garcés y Hernández

Novedad en Calendarios

Pérdida de un barco

12345 Bandera del Regimiento 67890

Autoridad RESUMEN Camiones

Historia de un General

Derecho Arbolado

MUNDO Nación

Estrenados

MADRID BARCELONA

Núm. 676, C. 20
Cerca.....6 kilos
Mín...80 a 16 A

Núm. 684, C. 24
Cerca.....6 kilos
Mín...60 a 12 A

Cerca....7 kilos
Mín...50 a 10 A

Cerca....8 kilos
Mín....40 a 8 A

Cerca...10 kilos
Mín.....20 a 6 A

Cerca...15 kilos
Mín.....16 a 6 A

Cerca...18 kilos
Mín.....12 a 4 A

Cerca...18 kilos
Mín.....8 a 4 A

RICHARD
GANS

Regina estrecha, con caja baja

Núm.1055,C.6
Cerca.....2 kilos
Min. 300 a 50 A

Litografía y Encuadernación de los Herederos de Faustino Raneros, Alicante

Núm. 1056, C. 8
Cerca 2,5 kilos
Min. 260 a 40 A

Regalo importante á los consumidores de los cigarros elegantes

Núm.1057,C.10
Cerca 3,5 kilos
Min. 240 a 36 A

Conferencia en el Salón de Novedades por Angel Serrano

Núm.1058,C.12
Cerca.....4 kilos
Min. 170 a 30 A

Los billetes de ida y vuelta á precios económicos

Núm.1059,C.16
Cerca 4,5 kilos
Min. 150 a 26 A

Director general de la Banda Municipal

Núm.1060,C.20
Cerca5 kilos
Min. 100 a 20 A

Montañas de Jerez de la Frontera

Núm.1075,C.24
Cerca.....5 kilos
Min...80 a 16 A

Ultimos telegramas de Alicante

Núm.1061,C.28
Cerca.....6 kilos
Min...70 a 14 A

5614 Salón de Pintura 1608

Núm.1062,C.36
Cerca.....7 kilos
Min...50 a 12 A

Restaurant de Noruega

Heraldo de León
Despachadora
Granaderos
Ménsola

Núm.1063,C.48
Cerca.....9 kilos
Min.....30 a 8 A

Núm.1064,C.60
Cerca...10 kilos
Min.....16 a 6 A

Núm.1065,C.72
Cerca...12 kilos
Min.....12 a 6 A

Núm.1066,C.96
Cerca...15 kilos
Min.....12 a 6 A

Regina estrecha, titular

Núm.1042,C.12
Cerca.....2 kilos
Min.....70 A

8345 CONCURSOS DE PEINADOS EN APOLO 6789

Núm.1043,C.16
Cerca.....3 kilos
Min.....60 A

ESPECTÁCULOS EN EL SALÓN MADRILEÑO

Núm.1044,C.24
Cerca.....4 kilos
Min.....36 A

AYUNTAMIENTO DE BARCELONA

Núm.....1047
Cuerpo.....60

CORRESPONSAL DE CANARIAS

SALDO DE TERCIOPELO
ENTRADA GRATIS

Núm.1045,C.36
Cerca.....4 kilos
Min.....20 A

Núm.1046,C.48
Cerca 5,5 kilos
Min.....20 A

Cerca.....7 kilos
Min.....12 A

RICHARD
GANSNúm.....1500
Cuerpo.....8
Cerca 2,5 kilos
Mín. 160 a 32 ANúm.....1501
Cuerpo.....10
Cerca.....3 kilos
Mín. 140 a 30 ANúm.....1502
Cuerpo.....12
Cerca 3,5 kilos
Mín. 136 a 28 ANúm.....1506
Cuerpo.....24Núm.....1507
Cuerpo.....28Núm.....1508
Cuerpo.....36Núm.....1509
Cuerpo.....48

Grotesca estrecha Hércules

**Bronquitis, catarrros y asma, se curan con las
Cápsulas del Dr. Regisber y al mismo tiempo
DROGUERÍA Y FARMACIA DE MERINO Y SANTISO****Despojadas las alcachofas de un par de
camadas de hojas y cortadas sus puntas
RECETAS CULINARIAS DE ANGEL MENDERO****Estas especialidades recomendamos
por ser las únicas que prosperarán
12345 AUTOMÓVILES Y MOTOS 67890****Compañía de Ópera en Valencia
TEMPORADA DE VERANO DE 1916****Serán importantísimas todas
DECORACIONES Y BASTIDORES****Fotografías Modernistas
FUNDACIÓN DE ESCUELAS****Principales leyendas de la literatura española
284 DIVISIÓN TERRITORIAL DE BRUSELAS 953****Los grandes defensores de la Agricultura
ESTUDIOS DE LOS ANIMALES DOMÉSTICOS****Tratado de los cultivos de huerta
PROCEDIMIENTO DE HACER DINERO****Movimientos de población
REGIMIENTO DE DRAGONES**MADRID
BARCELONANúm.....1503
Cuerpo.....14
Cerca.....4 kilos
Mín. 108 a 22 ANúm.....1504
Cuerpo.....16
Cerca 4,5 kilos
Mín...98 a 20 ANúm.....1505
Cuerpo.....20
Cerca.....5 kilos
Mín...74 a 18 ACerca 5,5 kilos
Mín...60 a 18 ACerca.....6 kilos
Mín...50 a 14 ACerca 8,5 kilos
Mín...46 a 12 ACerca 10,5 kilos
Mín....28 a 8 A

RICHARD
GANS

Grotesca estrecha Hércules

MADRID
BARCELONA

95

Núm.....1510
Cuerpo.....60

Repostería de Sevilla
JOYERÍAS ARTÍSTICAS

Cerca...11 kilos
Mín.....16 a 6A

Núm.....1511
Cuerpo.....72

206 Entradas 385

Cerca...14 kilos
Mín.....10 a 6A

Núm.....1511 a
Cuerpo.....84

Añís del Conejo
DEMOCRÁTICAS

Cerca...16 kilos
Mín.....10 a 6A

Núm.....1511 b
Cuerpo.....96

Nuevo Mundo

Cerca...21 kilos
Mín.....10 a 6A

RICHARD
GANSNúm.....1349
Cuerpo.....5/6
Cerca.....2 kilos
Min. 260 a 50 ANúm.....1412
Cuerpo.....6
Cerca.....2 kilos
Min. 200 a 40 ANúm.....1413
Cuerpo.....8
Cerca.....3 kilos
Min. 260 a 60 ANúm.....1417
Cuerpo.....20Núm.....1418
Cuerpo.....24Núm.....1430a
Cuerpo.....5/6
Cerca.....1 kilo
Min.....80 ANúm.....1431
Cuerpo.....6
Cerca.....1 kilo
Min.....80 ANúm.....1432
Cuerpo.....8
Cerca 1,2 kilos
Min.....80 ANúm.....1436
Cuerpo.....20Núm.....1437
Cuerpo.....24

Grotesca Colón, con caja baja

El medio más usual de interpretación de los resultados del sufragio consiste en suponer como voluntad del cuerpo electoral la expresada por la mayoría. A esto es lo que se llama régimen de mayorías. Pero en rigor, no se manifiesta sino cuando la elección se hace para designar un solo magistrado, por ejemplo, un presidente de la República ó un

La historia del arte nos enseña ejemplos de esta tendencia, de la cual, ni aun los genios más asombrosos supieron librarse en ocasiones. Mas entendido el arcaísmo como una dirección que debe seguirse para disimular la falta ó pobreza de personalidad y actuar de notabilidad sin serlo, es algo que exige reprobación. A la sombra

Nada hay en la vida que tenga más valor que la salud, y á conservarla tienden los preceptos higiénicos que el individuo ha de observar para no perder tan inestimable joya. Entre los muchos medios que la ciencia aconseja para poder conservar la salud, ó recobrarla si acaso se

Con la aparición de los hidroaeroplanos han tenido que modificarse los buques de guerra, pues en sus cubiertas han de verificarse las

La religión de los antiguos pueblos de México llevaba en sus ritos el emblema de la tristeza y de la crueldad. Todo el

La juventud que lucha en pro de la consecución de un ideal, ayudada por su entusiasmo y

Concurso de Bandas en el Parque Oliver de Alicante

Depósito de Quitasoles de Miguel Robega

Guía del estudiante en España, por Hipólito Sandrero

Jefes de los Estados hispano-americanos

Principales servicios del teléfono

MADRID
BARCELONANúm.....1414
Cuerpo.....10
Cerca 3,5 kilos
Min. 200 a 40 ANúm.....1415
Cuerpo.....12
Cerca.....4 kilos
Min. 160 a 40 ANúm.....1416
Cuerpo.....16
Cerca 5,5 kilos
Min. 120 a 30 ACerca 6,5 kilos
Min. 100 a 24 ACerca 6,5 kilos
Min...60 a 16 A

Grotesca Colón, titular

LIBRERÍA Y OBJETOS DE ESCRITORIO DE FEDERICO PARDO COQUE

INSECTO QUE PRODUCE MUCHOS MILLONES DE PESETAS AL AÑO
ENCUADERNACIÓN MODERNA DE FEDERICO RODRÍGUEZ, CÓRDOBA

EXPOSICIÓN DE INDUSTRIAS MADRILEÑAS Y ZARAGOZANAS

ESCUELA SUPERIOR DE ARTES É INDUSTRIAS

LOS MECANISMOS DEL CUERPO HUMANO

BENEFICIO DE ENRIQUE OSUNA

SEGUNDO PREMIO 1234567890 ROMERO MONEN

DERECHOS Y DEBERES DE LOS SOBERANOS

Núm.....1433
Cuerpo.....10
Cerca 1,5 kilos
Min.....70 ANúm.....1434
Cuerpo.....12
Cerca 1,8 kilos
Min.....60 ANúm.....1435
Cuerpo.....16
Cerca 2,2 kilos
Min.....50 ACerca...3 kilos
Min.....40 ACerca 3,5 kilos
Min.....28 A

RICHARD GANS

Grotesca mercantil

MADRID BARCELONA

Núm.....1419
Cuerpo.....6
Cerca.....2 kilos
Mín. 250 a 60 A

La cultura trae casi siempre por consecuencia una digestión pesada
Embarcadero BANGOS HIPOTECARIOS DE BIRMINGHAM Astronómico

Inspección sanitaria del Laboratorio de Mérida
Escuelas GUARNICIÓN DE MADRID Prisiones

Núm.....1422
Cuerpo.....12
Cerca 3,7 kilos
Mín. 200 a 36 A

Núm.....1420
Cuerpo.....8
Cerca 2,6 kilos
Mín. 240 a 50 A

Nuevos servicios especiales de la Compañía Trasatlántica
Hortelanos CAJA DE AHORROS DE CÓRDOBA Sociedades

Depósito de alpargatas y cordeles
Moneda CONDECORADOS Brasero

Núm.....1423
Cuerpo.....16
Cerca 5,6 kilos
Mín. 140 a 36 A

Núm.....1421
Cuerpo.....10
Cerca 3,2 kilos
Mín. 230 a 46 A

Ultimas novedades en trajes de lujo para caballeros
Notariado SOCIEDADES INDUSTRIALES Romances

Núm.....1424
Cuerpo.....20

12345 Catálogo General de la Papelera de Mallorca 67890

Cerca 7,2 kilos
Mín. 120 a 30 A

Núm.....1425
Cuerpo.....28

Romerías SOCIEDAD DE OBREROS Quemador

Cerca 8,5 kilos
Mín...80 a 20 A

Núm.....1426
Cuerpo.....36

Depósito de maquinarias agrícolas

Cerca 9,9 kilos
Mín...50 a 12 A

Núm.....1427
Cuerpo.....42

Choque de automóviles en Mahón

Cerca 11,4 kilos
Mín...46 a 12 A

Núm.....1428
Cuerpo.....48

Retiros ESCUDOS Boletín

Cerca 12,2 kilos
Mín...30 a 10 A

Núm.....1429
Cuerpo.....60

Noticiero de Huesca

Cerca 14,6 kilos
Mín.....20 a 8 A

Núm.....1430
Cuerpo.....72

Manifestaciones

Cerca 16,8 kilos
Mín.....16 a 6 A

RICHARD
GANSNúm.....1114
Cuerpo.....5/6
Cerca 1,8 kilos
Mín. 240 a 36 ANúm.....1115
Cuerpo.....6
Cerca.....2 kilos
Mín. 240 a 36 ANúm.....1116
Cuerpo.....8
Cerca.....2 kilos
Mín. 150 a 30 ANúm.....1120
Cuerpo.....20Núm.....1121
Cuerpo.....28Núm.....1122
Cuerpo.....36

Grotesca Ideal esqueleto

Una reacción ha venido á dar al traste con el socialismo artístico. En medio de la gran fiebre positivista que amenaza con aniquilar la individualidad para someterla al imperio de la colectividad, como quería Poudihon, cuando decía, hablando del Arte, que diez mil ciudadanos que han aprendido dibujo forman una potencia de colectividad artística, una fuerza de idea, una energía de ideal muy superior á la de un individuo

CONFERENCIA DE D. FEDERICO CONESA EN EL DORADO

El emperador de Alemania se preocupa de aligerar la impedimenta de sus infantes, también la autoridad militar de otros países procura aligerar en lo posible á su infantería. Poco se ha escrito sobre la carga del soldado. Los documentos de *todos los cuidadores* del bienestar del soldado son pocos, y los que existen están dispersos en revistas y folletos. **El asunto** es bien conocido *de todos*

LOS PROBLEMAS AGRARIOS EN LAS NACIONES

Es sensible que las cosas de mar se traten por lo general con una ligereza inusitada y mucho más, cuando con ellas se pueden *afectar* grandemente la **prosperidad** y los **intereses** del país. Se trata de variar *todas*

BENEFICIADOS 29186 OPERACIONES

Los trabajadores necesitan tierras para vivir y acaban por adquirirlas á *cualquier* precio ó **por volver á marchar** para su país, **resolución**
OBREROS MINEROS CUBANOS

Habrá un sorteo de todas las tierras de algún valor, entre los hijos de los colonos del
GANADEROS PERUANOS

Nosotros debemos ser partidarios del acuerdo
CURSO DE PINTURA

Grupo de esgrimidores de Canarias
12345 Memorandum 67890

LOS ROMANCEROS HISTÓRICOS

Presidentes de la Sociedad
Revolución en Florida

CONCURSOS DE COCHES

Salón para Banquetes
EUSEBIO ROMEROS

Los cuerpos 6, 8 y 10 están combinados con Grotesca cursiva, Grotesca Ideal entrefina, Grotesca Ideal negra y Grotesca cursiva semi-negra

MADRID
BARCELONANúm.....1117
Cuerpo.....10
Cerca 3,5 kilos
Mín. 150 a 30 ANúm.....1118
Cuerpo.....12
Cerca.....4 kilos
Mín. 100 a 24 ANúm.....1119
Cuerpo.....16
Cerca.....5 kilos
Mín.....80 a 16 ACerca.....7 kilos
Mín.....70 a 16 ACerca.....8 kilos
Mín.....44 a 8 ACerca 9,5 kilos
Mín.....30 a 8 A

RICHARD
GANS

Núm..... 1129
Cuerpo.....5/6
Cerca 1,3 kilos
Mín. 160 a 30'A

Núm.....1130
Cuerpo.....6
Cerca 1,5 kilos
Mín. 160 a 30 A

Núm.....1131
Cuerpo.....8
Cerca...3 kilos
Mín. 180 a 36 A

Núm.....1135
Cuerpo.....20

Núm.....1136
Cuerpo.....28

Núm.....1137
Cuerpo.....36

Núm.....1138
Cuerpo.....48

Grotesca Ideal entrefina

Hasta que los nuevos aparatos fotográficos registradores no permitieron la comprobación, solamente se admitían tres clases de galopes: el de paseo, en tres tiempos; el de carrera, á dos tiempos, y el galope recogido, corto, también en dos tiempos
ENSEÑANZA DE EQUITACIÓN POR EL PROFESOR RAMÓN

Por eso recomendamos á los asociados las imposiciones periódicas, que son el medio más fácil y eficaz para que los obreros puedan constituirse una pensión de retiro
MOROS HERIDOS 1234567890 NOCHE DE BODA

La conformación del hueso frontal corresponde á los dos lóbulos del encéfalo, en el sitio precisamente donde en múltiples
CONDECORACIÓN Á DOS MARINEROS

Quando dictaba sus Memorias y le asaltaba una duda cualquiera, tenía
DISMINUCIÓN DE FUMADORES

Modelo registrado en Berlín de nuevo aparato telefónico
UNA EPIDEMIA EN CHINA

Diputados por Madrid
BUQUE AMERICANO

Modelos más usuales de cebaderos
PREMIO CONCEDIDO EN MARZO

Secretaría de la Compañía
EL HUERTO DE MEDINAS

Régimen de mayorías
ROQUE 5938 AMOR

Escuela de Niños
CONSUMIDORA

MADRID
BARCELONA

Núm.....1132
Cuerpo.....10
Cerca 3,5 kilos
Mín. 140 a 30 A

Núm.....1133
Cuerpo.....12
Cerca.....4 kilos
Mín. 100 a 20 A

Núm.....1134
Cuerpo.....16
Cerca 4,5 kilos
Mín...80 a 16 A

Cerca 6,5 kilos
Mín...60 a 12 A

Cerca 7,5 kilos
Mín...30 a 10 A

Cerca...10 kilos
Mín.....30 a 8 A

Cerca...14 kilos
Mín.....16 a 6'A

RICHARD
GANSNúm.....1184
Cuerpo.....6
Cerca 2,3 kilos
Mín. 200 a 40 ANúm.....1185
Cuerpo.....8
Cerca.....3 kilos
Mín. 172 a 36 ANúm.....1186
Cuerpo.....10
Cerca 3,8 kilos
Mín. 140 a 30 ANúm.....1190
Cuerpo.....28Núm.....1191
Cuerpo.....36

Grotesca Ideal negra

Agradecida esta casa editorial al constante favor que el público la dispensa, ha decidido corresponder al número considerable de sus clientes organizando el servicio á precios inferiores al tipo corriente, de una serie de artículos de uso personal indispensable que difícilmente puede el público adquirirlos, sobre

REGALOS IMPORTANTES Á NUESTROS CLIENTES

El sentimiento religioso, en todas ellas muy profundo, les prohíbe casarse con hombres no católicos. Si una joven mirada se casa con un musulmán, quedan enseguida su morada y los padres son desterrados del país no pudiendo volver

COMISIONADOS 8463 RAMIFICACIÓN

Otra fotografía representa á los mismos bañándose en un lago, para contrarrestar en lo posible los efectos de una temperatura tan calurosa como la de aquella

FOTOGRAFÍAS DEL MINISTRO

Si por alguna causa no se pudiera celebrar la junta en los tres días señalados ANUNCIO EN EL RETIRO

Para tener derecho es necesario haber sido socio dos años ROSENDO RISCÓN

El mozo de café Servicios gratis COBRADORES

**Billares de gran precisión
2345 Dinamo 6789**

EMPRESARIO DE CIRCO

**Montes de Reinosa
Frutas heladas**

DOS SEMIDIOSES

MADRID
BARCELONANúm.....1187
Cuerpo.....12
Cerca 4,2 kilos
Mín. 100 a 24 ANúm.....1188
Cuerpo.....16
Cerca 5,5 kilos
Mín....80 a 16 ANúm.....1189
Cuerpo.....20
Cerca 7,5 kilos
Mín....60 a 12 ACerca....9 kilos
Mín....40 a 8 ACerca...11 kilos
Mín....28 a 8 A

RICHARD
GANS

Grotesca Ideal negra

MADRID
BARCELONA

101

Núm.....1192
Cuerpo.....48

**Museo Nacional
Embargado**

Cerca...14 kilos
Mín....16 a 6 A

GONDOLERAS

Núm.....1193
Cuerpo.....60

**Universidad
Noticiero**

Cerca...16 kilos
Mín....14 a 6 A

DEMONIOS

Núm.....1194
Cuerpo.....72

**Compañía
SERMÓN**

Cerca...22 kilos
Mín....10 a 6 A

RICHARD
GANSNúm.....1161
Cuerpo.....6
Cerca.....2 kilos
Mín. 140 a 30 ANúm.....1162
Cuerpo.....8
Cerca.....3 kilos
Mín. 140 a 30 ANúm.....1163
Cuerpo.....10
Cerca 3,6 kilos
Mín. 100 a 30 ANúm.....1167
Cuerpo.....20Núm.....1168
Cuerpo.....24Núm.....1169
Cuerpo.....28

Grotesca Favorita

Muy bien empleados y muy útiles, desde las mantas de lana hasta los vejigatorios. Las mantas consisten en forrar con algodón las piernas de un niño y cubrirlo con
LOS CUIDADOS Y REMEDIOS PRÁCTICOS

Conservan las bebidas calientes durante 48 horas. Son indispensables para militares, enfermos, automovilistas, etc. En los sitios
PRESIDENTE DE LA CRUZ ROJA

No acabaremos la sección de Pintura sin registrar que fuera de concurso estaban presentados cinco cuadros
CUADRO DE CARBONERO

Se envían á provincias y al extranjero, cuando
COMERCIO DE SEDAS

Un estudio detenido demostrará siempre
RECRO ELEGANTE

Desde las siete se pondrán á la venta
MINAS DE COBRE

Acróbatas de la compañía Hoz
549 Grandes Novedades 608
GOBERNADOR DE BURDEOS

Juego de pelota en Bilbao
Nota Deportiva de Murcia
GRAN DESCUBRIMIENTO

Emilio Riaza Soriagas
Desgracias en Madrid
SUCESOR DE RUIMA

MADRID
BARCELONANúm.....1164
Cuerpo.....12
Cerca.....4 kilos
Mín...90 a 26 ANúm.....1165
Cuerpo.....14
Cerca 4,5 kilos
Mín...70 a 20 ANúm.....1166
Cuerpo.....16
Cerca.....6 kilos
Mín...70 a 20 ACerca.....8 kilos
Mín...60 a 16 ACerca.....9 kilos
Mín...50 a 10 ACerca.....8 kilos
Mín.....30 a 8 A

RICHARD
GANS

Grotesca Favorita

MADRID
BARCELONA

103

Núm.....1170
Cuerpo.....36

**Provincia de Soria
CARMEN MAHOU**

Cerca...11 kilos
Min....28-a 8 A

Núm.....1171
Cuerpo.....48

**Hotel España
DOMENECH**

Cerca...16 kilos
Min....16 a 8 A

Núm.....1172
Cuerpo.....60

**Benavente
MISIONES**

Cerca...24 kilos
Min....16 a 6 A

Núm.....1173
Cuerpo.....72

**Domingo
BURGOS**

Cerca...27 kilos
Min....16 a 6 A

RICHARD
GANSNúm.....1100
Cuerpo.....6
Cerca.....2 kilos
Mín. 190 a 36 ANúm.....1101
Cuerpo.....8
Cerca 2,6 kilos
Mín. 190 a 36 ANúm.....1102
Cuerpo.....9
Cerca 3,2 kilos
Mín. 180 a 30 ANúm.....1103
Cuerpo.....10
Cerca 3,3 kilos
Mín. 190 a 30 ANúm.....1107
Cuerpo.....20Núm.....1108
Cuerpo.....28Núm.....1109
Cuerpo.....36Núm.....1110
Cuerpo.....48

Grotesca reformada

El entierro de Sagasta ocupará un puesto en la serie de efemérides españolas como un hermoso acontecimiento

CAMPEONES Y JURADO DE LUCHAS GRECO-ROMANAS

Después de estar privada la provincia de Avila durante un año de representación en el Senado

SECCIONES CONTÍNUAS DE CINEMATÓGRAFO

No dió lugar á otros nuevos contratiempos la segunda expedición del Rey á Andalucía

CONGRESO DE COMISARIOS DE FOMENTO

Al retirarse ó desaparecer los grandes heleros, la Tierra fué adquiriendo forma

MINEROS PORTUGUESES EMIGRANTES

Establecimiento de Instrumentos de Música

SUCESOR DE HIJOS DE RAMÓN RODRÍGUEZ

Revista Mensual de la Fotografía

GRAN DEPÓSITO DE SOMBREROS

Fabricantes de Chocolates

MAUSOLEO DESCUBIERTO

Bomba de incendios

CONDECORACIONES

Anteayer en Toledo se reunieron los obreros del campo, pidiendo ESTUDIO DE UN TUBERCULOSO

Hay tres redacciones de los libros canónicos del culto á UNAMUNO Y LOS MINISTROS

Se prepara la goma laca de la manera que sigue: BANCOS HIPOTECARIOS

MADRID
BARCELONANúm.....1104
Cuerpo.....12
Cerca.....4 kilos
Mín. 120 a 24 ANúm.....1105
Cuerpo.....14
Cerca.....5 kilos
Mín. 120 a 24 ANúm.....1106
Cuerpo.....16
Cerca.....5 kilos
Mín...88 a 20 ACerca 5,6 kilos
Mín...54 a 12 ACerca.....7 kilos
Mín...48 a 10 ACerca.....9 kilos
Mín....40 a 8 ACerca...12 kilos
Mín....26 a 8 A

RICHARD
GANS

Grotesca reformada

MADRID
BARCELONA

105

Núm.....1111
Cuerpo.....60

Gimnasio Sueco
48 Zaragoza 39
MADRID-BORGE

Cerca...15 kilos
Mín....20 a 6 A

Núm.....1112
Cuerpo.....72

Química Rusa
SEMINARIOS

Cerca...18 kilos
Mín....18 a 6 A

Num.....1113
Cuerpo.....84

Regimiento
2 MUSEO 5

Cerca...22 kilos
Mín....16 a 6 A

RICHARD
GANSMADRID
BARCELONA

Grotesca ancha nueva, con caja baja

Núm.....866
Cuerpo.....6
Cerca 2,8 kilos
Min. 160 a 30 ADominio de Nerón en Roma
Honor 4017 Fondo
Una Exposición en OmoñoRecepción en Fomento
Hugo M. Dumont
Nicanor 4026 KutusoffNúm.....867
Cuerpo.....8
Cerca....4 kilos
Min. 140 a 30 ANúm.....868
Cuerpo.....10Diploma de la Academia de la Historia
Almacén de Hierro de Claudio Bentabol
5386 1234567890 4290Cerca....5 kilos
Min. 120 a 24 ANúm.....869
Cuerpo.....12Modelación impresa para Oficinas
Guarda Rural de Fincas del EstadoCerca....6 kilos
Min. 100 a 20 ANúm.....870
Cuerpo.....14Novedad en Modas de París
9145 Suceso Histórico 3806Cerca....8 kilos
Min...80 a 18 ANúm.....871
Cuerpo.....16Boletín Oficial de Córdoba
Estanque 2539 QuímicosCerca....9 kilos
Min...70 a 16 ANúm.....872
Cuerpo.....24Droguería de N. Abad
Secretario MunicipalCerca...10 kilos
Min...44 a 12 ANúm.....873
Cuerpo.....28Hotel-Restaurant
Guía del FerianteCerca 13,5 kilos
Min...32 a 12 ANúm.....874
Cuerpo.....36Chapetonada
Mudo 15 RapéCerca 14,5 kilos
Min....20 a 8 A

RICHARD GANS	Grotesca ancha fina	MADRID BARCELONA
Núm.....1756 Cuerpo.....6 Cerca.2,8 kilos Mfn. 160 a 30 A	530 N. W. Bosch Doguedo 786 Sociudades Urbanizadoras Exposición 1924 1234567890 MONUMENTO A PEDRO CANO DEPÓSITOS DE CERÁMICA	Núm.....1757 Cuerpo.....8 Cerca....4 kilos Mfn. 140 a 30 A
Núm.....1758 Cuerpo.....10	Casino-Restaurant Manchego Buenos Aires HISTORIA DE BERLIN POR DOMINGO MURO 4682 1234567890 7583	Cerca....5 kilos Mfn. 120 a 24 A
Núm.....1759 Cuerpo.....12	Representante Joaquín M. Nogadeñas PERFUMADOR 95428 RENOVACIÓN	Cerca....6 kilos Mfn.100 a 20 A
Núm.....1760 Cuerpo.....14	632 Santuario de Belgrado 459 ENCUADERNACIÓN ESPAÑOLA	Cerca....8 kilos Mfn...80 a 18 A
Núm.....1761 Cuerpo.....16	Grupos Regionales Valencia ROPEROS 4826 OCTUBRE	Cerca....9 kilos Mfn...70 a 16 A
Núm.....1762 Cuerpo.....24	Sociedad Transportes BANCO HIPOTECARIO	Cerca 10 kilos Mfn...44 a 12 A
Núm.....1763 Cuerpo.....28	Máquina Rogued 83 ESENCIAS 25	Cerca13,5 kilos Mfn...32 a 12 A
Núm.....1764 Cuerpo.....36	Hotel Noruego PROVIDENCIA	Cerca14,5 kilos Mfn....20 a 8 A

RICHARD
GANSNúm.....1826
Cuerpo.....6
Cerca.....1 kilo
Mín.....32 ANúm.....1828
Cuerpo.....10Núm.....1829
Cuerpo.....12Núm.....1830
Cuerpo.....16Núm.....1831
Cuerpo.....20Núm.....1832
Cuerpo.....24Núm.....1833
Cuerpo.....32Núm.....1804
Cuerpo.....5/6
Cerca.....1 kilo
Mín.....40 ANúm.....1805
Cuerpo.....6
Cerca.....1 kilo
Mín.....32 ANúm.....1807
Cuerpo.....10Núm.....1808
Cuerpo.....12Núm.....1809
Cuerpo.....16Núm.....1810
Cuerpo.....20Núm.....1811
Cuerpo.....24Núm.....1812
Cuerpo.....32

Grotesca ancha vaciada, titular

MINISTERIO DE MARINA
RECORDATORIOS
1234567890PERFUMERIA REUS
OCTUBRE

89 ORQUESTA FILARMÓNICA 65

BANCO HIPOTECARIO GIJÓN

12 REVISTA GRÁFICA 43

DEBER 1957 HABER

JABÓN PERSIA

56 MODA 48

MADRID
BARCELONANúm.....1827
Cuerpo.....8
Cerca 1,5 kilos
Mín.....28 ACerca 1,8 kilos
Mín.....22 ACerca...2 kilos
Mín.....20 ACerca...3 kilos
Mín.....18 ACerca...4 kilos
Mín.....14 ACerca 4,5 kilos
Mín.....12 ACerca...6 kilos
Mín.....8 A

Grotesca ancha negra, titular

FABRICACIÓN DE BORDADOS
GRAN RELOJERIA SUIZAESTUDIO ESPANOL
RECLAMOS

29 FUNDICIÓN TIPOGRÁFICA 48

CÓRDOBA 7849 DICIEMBRE

REGIMIENTO LANCEROS

48 HAGENBECK 52

HOTEL REGINA

49 DENIS 73

Núm.....1806
Cuerpo.....8
Cerca 1,5 kilos
Mín.....28 ACerca 1,8 kilos
Mín.....22 ACerca...2 kilos
Mín.....20 ACerca...3 kilos
Mín.....18 ACerca...4 kilos
Mín.....14 ACerca 4,5 kilos
Mín.....12 ACerca...6 kilos
Mín.....8 A

RICHARD GANS

MADRID BARCELONA

Grotesca ancha nueva, titular

Núm.....907
Cuerpo.....3/6
Cerca 1,2 kilos
Mín.....80 A

BALNEARIOS DE AGUAS MINERO-MEDICINALES
FOMENTO DE LAS INDUSTRIAS
ESCUELA NACIONAL DE PRIMERA ENSEÑANZA
CARROZA DE LOS SOBERANOS

EXPOSICIÓN DE PINTURAS
RONDA DE DUQUE
ALMANAQUE CAMPUZANO

Núm.....910
Cuerpo.....6
Cerca.....1 kilo
Mín.....40 A

Núm.....908
Cuerpo.....4/6
Cerca 1,2 kilos
Mín.....80 A

FÁBRICA DE MUNICIONES EN ZARAGOZA
REUNIONES DE INGENIEROS
LITOGRAFÍA DE EUSEBIO HOLGADO CRUZ
SANATORIO DE SAN FERNANDO

SENADO DE MICHIGAN
DENUNCIACIÓN
REFORMA DE COCHES

Núm.....911
Cuerpo.....6
Cerca 1,5 kilos
Mín.....40 A

Núm.....909
Cuerpo.....5/6
Cerca 1,2 kilos
Mín.....60 A

CÉDULA DE SEGURO DE INCENDIO
MUSEOS COMERCIALES
PIANOS CON CUERDAS CRUZADAS
FERMÍN GÓMEZ HERNANDO

CARIÑO BOHEMIO
MARINEROS
BODA DEL CONDE

Núm.....912
Cuerpo.....8
Cerca.....2 kilos
Mín.....40 A

Núm.....913
Cuerpo.....10

NUMERADOR BURGHOF-KOENIG
GASTOS DIARIOS DEL MUNICIPIO

Cerca 2,5 kilos
Mín.....30 A

Núm.....914
Cuerpo.....12

DULCES FINOS Y BOMBONES
502 MONTENEGRINOS 364

Cerca.....3 kilos
Mín.....24 A

Núm.....915
Cuerpo.....16

RECUERDO DE MADRID
DOMINGO NOMBREGÓN

Cerca.....4 kilos
Mín.....24 A

Núm.....916
Cuerpo.....20

ESCUDOS DE RUSIA
BODEGA SANZ-MON

Cerca.....5 kilos
Mín.....20 A

Núm.....917
Cuerpo.....24

GRANDIOSIDAD

Cerca.....7 kilos
Mín.....16 A

Núm.....918
Cuerpo.....32

BRUMARIOS

Cerca.....8 kilos
Mín.....12 A

RICHARD
GANSMADRID
BARCELONA

Fénix

En lo que precede no se ha tratado más que de una radiación eléctrica y de un órgano que la hace percibir, sin que nos hayamos preocupado de la naturaleza de la radiación. De esta misma manera se han utilizado desde la antigüedad la luz y el sonido, pues disponíamos de un ojo y de un oído aptos para recibirlos y esto bastaba en la primera etapa de la **telegrafía sin hilos**. En una segunda etapa se ha propuesto unir las demás cualidades
LOS PERFECCIONAMIENTOS DE LA TELEGRAFIA SIN HILOS

Son dos tapones que al quitarlos han de producir más ruido que el de dos botellas de champaña, abiertas á la antigua usanza, con el mayor estrépito, en la **seguridad**
MANIOBRA DE UN NUEVO DIRIGIBLE

Portugal conservó la isla Formosa, que después se le puso ya el nombre de su descubridor, por espacio de tres siglos, en cuya etapa no hizo nada por ella, hasta el extremo de tener **instalados** en las peores condiciones á todos los empleados de la
TERRITORIOS ESPAÑOLES EN EL GOLFO

Dejemos este asunto y volvamos á nuestro tema. Una solución para el primer caso se nos **presenta** muy
ESCUELAS RURALES DE VIENA

La caída de los mundos en el abismo sin fondo, por Aroca
Grandioso Establecimiento Balneario de Antolín Martínez
ANTIGUO LABORATORIO DEL DR. DOMINGO BRUCH

Memorias de dos Prisioneros de los Japoneses
3215 GINEBRA DARDANELOS BERNA 1608

Espectáculo sensacional en Romea
UNIÓN PANADERA BARCELONA

Miniatura artística de Bronce
DROGUERÍA DE MONGE

En los Mínimos se incluyen las figuras siguientes:

m n A D E F M P R S Z CH LA ID IE LL LL ID U ST @

Núm.....1410
Cuerpo.....6
Cerca 2,2 kilos
Mín. 260 a 50 A

Núm.....1380
Cuerpo.....10
Cerca.....4 kilos
Mín. 180 a 32 A

Núm.....1379
Cuerpo.....8
Cerca.....3 kilos
Mín. 200 a 40 A

Núm.....1381
Cuerpo.....12
Cerca 5,5 kilos
Mín. 170 a 26 A

Núm.....1382
Cuerpo.....16

Cerca 6,5 kilos
Mín. 140 a 20 A

Núm.....1383
Cuerpo.....20

Cerca 7,5 kilos
Mín...90 a 18 A

Núm.....1384
Cuerpo.....28

Cerca.....9 kilos
Mín...60 a 14 A

Núm.....1385
Cuerpo.....36

Cerca...12 kilos
Mín...40 a 10 A

RICHARD GANS

MADRID BARCELONA

Aurora

Núm.....1411
Cuerpo.....6
Cerca 2,2 kilos
Mín. 260 a 50 A

Las alusiones al Reglamento fueron un jarro de agua fría arrojado sobre los entusiasmos de los republicanos, que
NUEVA CONDECORACIÓN PARA MÉRITOS DE GUERRA

Acaso el mejor y el más joven de nuestros historiadores es ENSANCHE DEL ESTANQUE

Núm.....1388
Cuerpo.....12
Cerca.....5 kilos
Mín. 150 a 30 A

Núm.....1386
Cuerpo.....8
Cerca.....3 kilos
Mín. 180 a 36 A

Creemos que, dado el fin digno de lo que persigue la Revista, no es ocioso vaticinar
PERFUMERÍA DE DOMINGO RODRÍGUEZ

Se ha puesto á la venta otra preciosa colección
GREMIOS DE MADRID

Núm.....1389
Cuerpo.....16
Cerca.....6 kilos
Mín. 100 a 20 A

Núm.....1387
Cuerpo.....10
Cerca.....4 kilos
Mín. 160 a 30 A

face años, cuando el gran Enrique Borrás abandonó al público catalán
UNIVERSIDADES DE DINAMARCA

**Gran Fábrica de Máquinas de Agricultura
2597 MONEDERO HERMANOS 6803**

Cerca.....7 kilos
Mín.....80 a 16 A

Núm.....1390
Cuerpo.....20

Sociedad Asturiana de Minas

Cerca...10 kilos
Mín...50 a 10 A

Núm.....1391
Cuerpo.....28

**Estudios de Mineralogía
BANDERA DE GUERRA**

Cerca...12 kilos
Mín....40 a 8 A

Núm.....1392
Cuerpo.....36

Diego de Narváez

Cerca...15 kilos
Mín....20 a 8 A

Núm.....1393
Cuerpo.....48

**Agustín Rubet
HINDENBURG**

Cerca...19 kilos
Mín....16 a 6 A

Núm.....1394
Cuerpo.....60

En los Mínimos se incluyen las figuras siguientes :

m n A D E B M R S Z G H ST @

RICHARD
GANS

Grotesca moderna

MADRID
BARCELONANúm.....199
Cuerpo.....8

El agua de Vichy-Célestins 5486 Programa de las carreras 1920 Inauguración del Retiro
Aniversario de la Independencia de Colombia. Fiestas de Nuestra Señora de la Esperanza

Cerca 2,5 kilos
Mín. 150 a 30 ANúm.....200
Cuerpo.....10

Estación de Cercedilla. Almacén de géneros del país. Periódicos ilustrados
Novedades en artículos de propaganda. Despacho principal: Buenavista 193

Cerca 3,2 kilos
Mín. 100 a 26 ANúm.....201
Cuerpo.....12

Nueva Colección 268 Repostería 493 Monte de Piedad
Un coronel de ingenieros 4568 Ascenso de un teniente

Cerca...4 kilos
Mín...80 a 20 ANúm.....202
Cuerpo.....16

Director-Propietario del Boletín de Oviedo
Rebaja de la tarifa en la línea de Cartagena

Cerca...5 kilos
Mín...60 a 16 ANúm.....203
Cuerpo.....20

Sobrino de Victoriano Pedrogomar
231 Mando del General French 689

Cerca 5,5 kilos
Mín...50 a 12 ANúm.....204
Cuerpo.....28

Antonio Hernando Benítez
Panadería de Miguel Galán

Cerca 7,8 kilos
Mín...40 a 10 ANúm.....205
Cuerpo.....36

Biblioteca de Ronda
258 Defunción 469

Cerca 8,5 kilos
Mín...16 a 8 ANúm.....206
Cuerpo.....48

Históricamente

Cerca...10 kilos
Mín...16 a 6 A

RICHARD
GANSMADRID
BARCELONA

Grotesca Apolo

Núm.....285
Cuerpo.....8

**Obsequios sin precedentes á todos los suscriptores de la República Argentina
Corresponsales para la venta de la obra en las mejores librerías del mundo**

Cerca.....4 kilos
Mín. 240 a 30 ANúm.....286
Cuerpo.....10

**Es uno de los periódicos mejor informados de España y América
Dirección y Administración: Plaza de Martínez Raso 18, Sanfander**

Cerca.....4 kilos
Mín. 140 a 26 ANúm.....287
Cuerpo.....12

**Distancia que puede recorrerse en una misma dirección
Notable acontecimiento artístico en el Casino de Murcia**

Cerca.....5 kilos
Mín. 120 a 20 ANúm.....288
Cuerpo.....16

**Cacería regia en las provincias de Zaragoza
Moras en España 135268 Solución Ariagan**

Cerca 7,4 kilos
Mín. 110 a 18 ANúm.....289
Cuerpo.....20

Establecimientos para propagandas

Cerca...10 kilos
Mín...80 a 16 ANúm.....290
Cuerpo.....28

Deudas del Ayuntamiento

Cerca...11 kilos
Mín...36 a 12 ANúm.....291
Cuerpo.....36

Banda 5386 Oración

Cerca...14 kilos
Mín...30 a 10 ANúm.....292
Cuerpo.....48

Los Románticos

Cerca...20 kilos
Mín...24 a 8 ANúm.....293
Cuerpo.....60

Marquesado

Cerca...24 kilos
Mín...20 a 6 A

RICHARD
GANSNúm.....198
Cuerpo.....6
Cerca.....2 kilos
Mín. 180 a 36 ANúm.....490
Cuerpo.....8
Cerca 2,5 kilos
Mín. 150 a 30 ANúm.....493
Cuerpo.....16Núm.....494
Cuerpo.....20Núm.....495
Cuerpo.....28Núm.....496
Cuerpo.....36Núm.....497
Cuerpo.....48

Grotesca

Trataremos del nitruro de aluminio. Este cuerpo se venia obteniendo en los laboratorios haciendo pasar unas corrientes de nitrógeno sobre polvo aluminio calentado en el horno eléctrico. Estos
LOS DESCUBRIMIENTOS DE LOS AMERICANOS

Alumno de la Escuela Naval más tarde fué sometido al régimen de sus compañeros
HOMENAJE Á D. BERNARDO MOREIRA

Fué una Princesa educada en la más completa escuela democrática de la
EL DEFENSOR DEL CIUDADANO

Documento del Secretario
ESCRIBIENTE DEL REINO

Acreditadas mantecadas de la Montañesa
12345 LIBRERÍA DE RAMÓN RUIZ 67890

Conferencias públicas en el Hospital
ENCUADERNACIONES MODERNAS

Ministerio de la República
OBREROS DE LA CIUDAD

Fiestas en Aranjuez
GABINO MORALES

Soledad Norriga
GRAN ROPERO

MADRID
BARCELONANúm.....491
Cuerpo.....10
Cerca 3,2 kilos
Mín. 110 a 26 ANúm.....492
Cuerpo.....12
Cerca.....4 kilos
Mín. 100 a 20 ACerca.....5 kilos
Mín....70 a 16 ACerca 5,5 kilos
Mín....60 a 14 ACerca 7,8 kilos
Mín....40 a 10 ACerca 8,5 kilos
Mín....20 a 8 ACerca...10 kilos
Mín....16 a 6 A

MADRID
BARCELONARICHARD
GANS

Grotesca Fantasía

Núm.....1725
Cuerpo.....6
Cerca... 2 kilos
Mín. 210 a 40 A.

PERFECCIONAMIENTOS DE LA TELEGRAFÍA EN BERLÍN
Así como la Historia de España está dividida para su fácil comprensión en los períodos de Antigua, Media y Moderna, así nosotros podremos decir que la Edad Media de esta Sociedad principia desde la muerte de Tordesillas hasta nuestros días. No vamos a exponer aquí los trabajos del Presidente fenecido. Semestre por semestre y año tras año
12345 BOLETÍN DE LA SOCIEDAD DE IMPRESORES 67890

CINEMATÓGRAFOS SIN PELÍCULAS
Por medio de un moderno Aparato fijo el Operador puede obtener los efectos primarios de los colores. En Budapest
238.059 POLOS SUR Y ESTE 716.524

Núm.....1727
Cuerpo.....10
Cerca...3,5 kilos
Mín. 180 a 32 ANúm.....1726
Cuerpo.....8
Cerca...3 kilos
Mín. 210 a 40 A

REPRESENTANTES DE LA CASA RENAREITAR
Bajo la presidencia del Director general Señor Rodríguez, se ha reunido la Comisión Nacional de la Mutualidad Escolar, despachando varios asuntos de gran interés para la buena marcha y el desarrollo de esta institución. Primeramente
DE LOS MUSEOS PRINCIPALES DE BARCELONA

REGIMIENTO DE INGENIEROS
El orden es el siguiente: Primero los alumnos tendrán un Diploma Misiones Españolas en Marruecos
12345 CORPORACIONES 67890

Núm.....1728
Cuerpo.....12
Cerca.. 4 kilos
Mín. 170 a 26 ANúm.....1730
Cuerpo.....16

Unión de Deportes en Burgos y Sección de Espectáculos
SERVICIOS PÚBLICOS 2597 3408 SIEMPRE ADELANTE

Cerca... 5 kilos
Mín. 140 a 20 ANúm.....1731
Cuerpo.....20

Grandes Bodegas de Vinos dulces y secos
MANUEL SANTIAGO ALFONSO GARIBEL

Cerca...6 kilos
Mín...90 a 18 ANúm.....1732
Cuerpo.....24

Exposición Regional en Flassá 1925
NUMERADORES PEDRO ROMERO

Cerca...7 kilos
Mín...70 a 16 ANúm.....1733
Cuerpo.....28

Droguería de Miguel Huerta
PRIMAVERA 685 MODELOS

Cerca...8 kilos
Mín...60 a 14 ANúm.....1734
Cuerpo.....36

Rápidos Zaragoza Eibar
AUTOMOVIL REDISSON

Cerca...9 kilos
Mín...40 a 10 A

Para facilitar la composición en medidas fijas o en *blocks*, este tipo tiene las siguientes letras:

rr ss EE LL SS

RICHARD
GANSNúm.....1532
Cuerpo.....12
Cerca 4,5 kilos
Mín...90 a 26 ANúm.....1534
Cuerpo.....16
Cerca 6,5 kilos
Mín...70 a 20 ANúm.....1537
Cuerpo.....28Núm.....1538
Cuerpo.....36Núm.....1539
Cuerpo.....48Núm.....1540
Cuerpo.....60Núm.....1541
Cuerpo.....72

Grotesca negra Fantasía, con caja baja

**Reunidos los Socios de la
Unión Escolar en el Café
de la Princesa, acordaron****Ferias en Barcelona
del 3 al 9 de Marzo
en la Rambla Cortes****Nuevo Hospital
Sangre y Arena****Almanaques
Dique-Moga****25 Cine-Teatro Ideal 89
Restaurant de Segovia****Emplastos Quirogal****Disco Negalín****Sellos Ripol****Esquinero**MADRID
BARCELONANúm.....1535
Cuerpo.....20
Cerca 8,5 kilos
Mín...60 a 16 ANúm.....1536
Cuerpo.....24
Cerca...9 kilos
Mín...50 a 10 ACerca...8 kilos
Mín...30 a 8 ACerca...13 kilos
Mín...28 a 8 ACerca17,5 kilos
Mín...16 a 8 ACerca.22 kilos
Mín...16 a 6 ACerca31,5 kilos
Mín...16 a 6 APara facilitar la composición en medidas fijas o en *blocks*, este tipo tiene las siguientes letras:**aa cc ee nn oo rr ss CC EE LL NN OO RR SS UU**

RICHARD GANS	Grotesca negra Fantasía, titular	MADRID BARCELONA
Núm.....1542 Cuerpo.....6 Cerca 1,5 kilos Mín.....74 A	PERFUMERÍA DE FLORENTINO M. ÁLVAREZ MONUMENTO CONMEMORATIVO A COLÓN EXPOSICIÓN NACIONAL DE AGRICULTURA	Núm.....1545 Cuerpo.....12 Cerca...3 kilos Mín.....44 A
Núm.....1543 Cuerpo.....8 Cerca...2 kilos Mín.....56 A	RECUERDO HISTÓRICO DE TOLEDO SOCIEDAD ESPAÑOLA DE LIBRERÍA	Núm.....1547 Cuerpo.....16 Cerca...4 kilos Mín.....36 A
Núm.....1544 Cuerpo.....10 Cerca 2,5 kilos Mín.....48 A	JOYERÍA DE FERMIN PERIS GRAN PREMIO MOTORISTA	Núm.....1548 Cuerpo.....20 Cerca...5 kilos Mín.....28 A

**AGRUPACIÓN CULTURAL
REGATA DE BALANDROS**

**BANCO DE BERLIN
CORUÑA-MADRID**

GOBERNADOR

<p>RICHARD GANS</p>	<p>Grotesca negra Fantasía, con caja baja</p>	<p>MADRID BARCELONA</p>
<p>Núm.....1529 Cuerpo.....6 Cerca...2 kilos Mín. 140 a 28 A</p>	<p>Gran Museo Internacional de San Sebastián Asociación General de Mineros Franceses Escuela Central de Ingenieros de Caminos</p>	<p>Núm.....1532 Cuerpo.....12 Cerca 4,5 kilos Mín...90 a 26 A</p>
<p>Núm.....1530 Cuerpo.....8 Cerca...3 kilos Mín. 126 a 26 A</p>	<p>Departamentos de Administradores Novedades en Artículos de Mercadería</p>	<p>Núm.....1534 Cuerpo.....16 Cerca 6,5 kilos Mín...70 a 20 A</p>
<p>Núm.....1531 Cuerpo.....10 Cerca...4 kilos Mín. 100 a 26 A</p>	<p>Real Ministerio Alfonso XIII Librería y Papelería Ramirez</p>	<p>Núm.....1535 Cuerpo.....20 Cerca 8,5 kilos Mín...50 a 17 A</p>
	<p>Eustaquio García López Instituto Antituberculoso</p> <p>Ferias de Barcelona Teatro del Príncipe</p> <p>Nuevo Hospital</p>	

RICHARD
GANS

Núm.....1545
Cuerpo.....12
Cerca...3 kilos
Mín.....44 A

Núm.....1547
Cuerpo.....16
Cerca...4 kilos
Mín.....36 A

Núm.....1550
Cuerpo.....28

Núm.....1551
Cuerpo.....36

Núm.....1552
Cuerpo.....42

Núm.....1553
Cuerpo.....54

Núm.....1554
Cuerpo.....66

Grotesca negra Fantasía, titular

**LICORÍN-ROSSIN HA SIDO
PREMIADO EN BURDEOS
CON DIPLOMA DE HONOR**

**DIRECTOR GENERAL
RECRO DE SUIZA
703 MÚSICOS 985**

**POLVOS DURÉ
28 SUCESOR 59**

**CURTIDORES
MONTE REAL**

**DIPUTACIÓN DE SORIA
429 MARQUESA 865**

HERALDO DE VIGO

RECRO SECIR

MUÑECOS

PERFUME

MADRID
BARCELONA

Núm.....1548
Cuerpo.....20
Cerca...5 kilos
Mín.....28 A

Núm.....1549
Cuerpo.....24
Cerca...5 kilos
Mín.....18 A

Cerca...6 kilos
Mín.....14 A

Cerca...8 kilos
Mín.....12 A

Cerca 8,2 kilos
Mín.....8 A

Cerca...9 kilos
Mín.....6 A

Cerca...12 kilos
Mín.....6 A

114 c

Para facilitar la composición en medidas fijas o en *blocks*, este tipo tiene las siguientes letras:

CC EE LL NN OO RR SS UU

RICHARD GANS

MADRID BARCELONA

Grotesca Mercurio

Núm.....621
Cuerpo.....6
Cerca 1,3 kilos
Mín.....120 A

Núm.....622
Cuerpo.....6
Cerca 1,8 kilos
Mín.....100 A

Núm.....623
Cuerpo.....8
Cerca 2,2 kilos
Mín.....80 A

DIRECCIÓN DE CORREOS Y TELÉGRAFOS DE BARCELONA

BENEFICIO DE MIGUEL QUINO
1 2 3 4 5 6 7 8 9 0

FÁBRICA MODELO DE SOMBREROS EN REUS

FUNDICIÓN BRUNO RUIZ

589 MONGE, NOBEL & KUBANEK 423

Núm.....624
Cuerpo.....10
Cerca...3 kilos
Mín.....60 A

Núm.....625
Cuerpo.....12
Cerca 3,6 kilos
Mín.....50 A

Núm.....626
Cuerpo.....14

SUBMARINO NORUEGO EN HAMBURGO

Cerca 4,5 kilos
Mín.....40 A

Núm.....627
Cuerpo.....16

PRINCIPAL REFORMA DE AMÉRICA

Cerca 4,5 kilos
Mín.....36 A

Núm.....628
Cuerpo.....24

UNA FERIA EN CHAMBERÍ

Cerca 5,5 kilos
Mín.....24 A

Núm.....629
Cuerpo.....32

UNIÓN MERCURIO

Cerca 6,5 kilos
Mín.....18 A

Núm.....630
Cuerpo.....36

REFORMADOR

Cerca 7,5 kilos
Mín.....12 A



PIEZAS TORNEADAS, EMPALMES, VOLANTES Y REAJUSTES

GRAN TALLER MECÁNICO

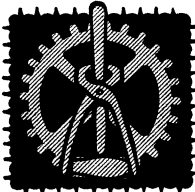

DRUMIN

CONSTRUCCIÓN Y REPARACIÓN DE MÁQUINAS DE TODAS LAS MARCAS
PASEO DEL COMENDADOR, BILBAO

FABRICACIÓN DE BOMBAS

MOLDURAS, COJINETES, ENGRANAJES DE PRECISIÓN, ETC.

Viñeta Alegórica

Núm. 763
Ptas. 3

RICHARD
GANSNúm....1643/44
Cpo. 6. 2 kg.
Mín.....100 A
de cada tamañoNúm....1645/46
Cpo. 6. 2 kg.
Mín.....70 A
de cada tamañoNúm....1647/48
Cpo. 10. 2,5 kg.
Mín.....38 A
de cada tamañoNúm....1649/50
Cpo. 12. 3 kg.
Mín.....26 A
de cada tamañoNúm....1655/56
Cpo. 6. 2 kg.
Mín.....90 A
de cada tamañoNúm....1657/58
Cpo. 6. 2 kg.
Mín.....70 A
de cada tamañoNúm....1659/60
Cpo. 10. 2,5 kg.
Mín.....38 A
de cada tamañoNúm....1661/62
Cpo. 12. 3 kg.
Mín.....26 A
de cada tamañoNúm....1703/04
Cpo. 6. 2 kg.
Mín.....80 A
de cada tamañoNúm....1705/06
Cpo. 6. 2 kg.
Mín.....52 A
de cada tamañoNúm....1707/08
Cpo. 10. 3,5 kg.
Mín.....38 A
de cada tamañoNúm....1709/10
Cpo. 12. 4 kg.
Mín.....24 A
de cada tamaño

Helénica

12345 MINISTERIO DE LA GOBERNACIÓN Y DE OBRAS PÚBLICAS 67890
REGIMIENTOS DE INGENIEROS DE MADRID Y CÓRDOBA
1234567890234 ESTUDIO DE COMPOSICIONES MODERNAS 5678
TITULARES, ORNAMENTOS Y VIÑETAS
1234567890159 PRINCIPALES MERCADOS 428
ANTIGUAS ASOCIACIONES
1234567890326 CONTINENTALES 450
REUNIÓN ESCOLAR
42658334 HERALDOS 92
AUTOCAMIÓN
12089MISTERIOSOS
GUZMÁN
5628MADRID
BARCELONANúm....1651/52
Cpo. 20. 4,5 kg.
Mín.....18 A
de cada tamañoNúm....1653/54
Cpo. 24. 5,5 kg.
Mín.....14 A
de cada tamañoNúm....1663/64
Cpo. 20. 4,5 kg.
Mín.....18 A
de cada tamañoNúm....1665/66
Cpo. 24. 5,5 kg.
Mín.....12 A
de cada tamaño

Helénica semi-negra

12345 IMPRENTA DE GABRIEL MENDOZANO, SAN SEBASTIÁN 67890
GRAN RELOJERÍA DE LOS SUCESORES DE PERICERO
1234567890149 HISTORIA DE AMÉRICA POR MARCELIANOS 562
CONTINENTAL MADRID Y BARCELONA
12345678901263 SANATORIO ALICANTINO 4587
COSTUMBRES ESPAÑOLAS
123456890652 RECREO SUIZO 398
MERCEDES FUSNE
382456985 ROMANCES 62
PERFUMERÍA
4928GRAN HOTEL
MONTERA
1523Núm....1711/12
Cpo. 20. 6 kg.
Mín.....18 A
de cada tamaño

Helénica cursiva

12345 REPRESENTANTE DE LA CASA PESOMERAN 67890
NUEVOS ESTABLECIMIENTOS BENÉFICOS
123456789012345 LIBRERÍA DE JOSÉ RODER 67890
CÍRCULO DE BELLAS ARTES
1234567890152 DENTÍFRICO SORÍN 34
COMPAÑÍA BENÚR
23456789325 DECORAR 189
SUCURSALES
12580359 BERLÍN 82
LONDRES
2486DEPORTE
MODAS
359Núm....1713/14
Cpo. 24. 7 kg.
Mín.....12 A
de cada tamaño

El Mínimo tiene Versalitas y Versales. El primer número corresponde a las Versalitas y el segundo a las Versales.

RICHARD
GANSNúm....1667/68
Cpo. 6. 2 kg.
Mín.....80 A
de cada tamañoNúm....1669/70
Cpo. 6. 2 kg.
Mín.....52 A
de cada tamañoNúm....1671/72
Cpo. 10. 4 kg.
Mín.....42 A
de cada tamañoNúm....1673/74
Cpo. 12. 4,5 kg.
Mín.....28 A
de cada tamañoNúm....1679/80
Cpo. 6. 2 kg.
Mín.....80 A
de cada tamañoNúm....1681/82
Cpo. 6. 2 kg.
Mín.....52 A
de cada tamañoNúm....1683/84
Cpo. 10. 4 kg.
Mín.....42 A
de cada tamañoNúm....1685/86
Cpo. 12. 4,5 kg.
Mín.....28 A
de cada tamañoNúm....1691/92
Cpo. 6. 2 kg.
Mín.....80 A
de cada tamañoNúm....1693/94
Cpo. 6. 2 kg.
Mín.....52 A
de cada tamañoNúm....1695/96
Cpo. 10. 4 kg.
Mín.....42 A
de cada tamañoNúm....1697/98
Cpo. 12. 4,5 kg.
Mín.....28 A
de cada tamaño

Helénica ancha

2390 TIPO PROPIO PARA TRABAJOS COMERCIALES 4560
MARCELINO SUGRAÑERA Y FERNÁNDEZ
12345678908052 CREACIONES ARTÍSTICAS 7920
FUNDICIÓN TIPOGRÁFICA
123456789083 LUNAS VISELADAS 56
GUTENBERG
3648486 ROBERTO 357
NUMERADOR
13528

Helénica ancha semi-negra

123 TELEGRAMAS Y TELEFONEMAS: GANS-MADRID 456
MAQUINARIA PARA LAS ARTES GRÁFICAS
12345678901485 MUSEO DE ARTE DECORATIVO 7239
OBSERVATORIOS NORUEGOS
1234567890462 DUQUE DE RIVAS 759
ESCUELA NACIONAL
23456789346 EMPRESAS 728
REGLAMENTO
19345

Helénica ancha negra

12345 IMPRENTA DE FERNANDO GARCÍA DURÁN 67890
REAL PATRONATO DE HUÉRFANOS MURCIA
12345678901234 ENCUADERNACIÓN MODERNA 5678
CONTRIBUCIÓN INDUSTRIAL
123456789058 CENTRO MANCHEGO 23
EXPOSICIONES
42895385 SALÓN DORÉ 26
MUESTRARIO
13628MADRID
BARCELONANúm....1675/76
Cpo. 20. 6 kg.
Mín.....18 A
de cada tamañoNúm....1677/78
Cpo. 24. 7 kg.
Mín.....12 A
de cada tamañoNúm....1687/88
Cpo. 20. 6 kg.
Mín.....18 A
de cada tamañoNúm....1689/90
Cpo. 24. 7 kg.
Mín.....12 A
de cada tamañoNúm....1699/70
Cpo. 20. 6 kg.
Mín.....18 A
de cada tamañoNúm....1701/02
Cpo. 24. 7 kg.
Mín.....12 A
de cada tamaño48 MURO 29
HÚNGRÍA
3592REVISTAS
JUNIO
26565 PREMIO 43
BÁRCENA
352SOCIEDAD
ENERO
428TEATRO REUS
PRÍNCIPE
1386MERCADO
SOBRE
256

Susana y sus vestidos 3 años

RICHARD GANS	Grotasca Radio fina		MADRID BARCELONA
Núm.....2040 Cuerpo.....6 Cerca 2,2 kilos Mín.210 a 30 A	Velázquez, Murillo, El Greco, Sorolla, Torres, Zuloaga, Carbonero, Sotomayor y otros muchos han contribuido a dotar a su Patria de obras primorosas que engrandecen ESPECIALIDAD EN BOMBONES Y DULCES FINOS	Es tan vehemente nuestro anhelo de que las Industrias de las Artes Gráficas sean BOLETÍN OFICIAL DE BURDEOS	Núm.....2042 Cuerpo.....10 Cerca...4 kilos Mín.180 a 24 A
Núm.....2041 Cuerpo.....8 Cerca 3,4 kilos Mín.210 a 30 A	Las Grotasca Radio son de caracter moderno al par que atractivo, lo que hace sea el preferido ENCUADERNACIÓN DE EMILIO GRACÉ	Historia de España por J. Garcelán NOVEDADES DE INVIERNO	Núm.....2043 Cuerpo.....12 Cerca 4,2 kilos Mín.124 a 18 A
Núm.....2044 Cuerpo.....14	Importación, Exportación y Representaciones: Plaza de Bilbao, 28 DISCURSO DE D. PRUDENCIO MENDOZA EN TOLEDO		Cerca 4,8 kilos Mín.120 a 16 A
Núm.....2045 Cuerpo.....16	Exposición de Grabado en el Salón del Palacio de Cristal CONTRIBUCIÓN PARA TALLERES TIPOGRÁFICOS		Cerca 5,8 kilos Mín.100 a 14 A
Núm.....2046 Cuerpo.....20	Tratado de Química por D. Miguel Nozaleda AGRUPACIÓN ARTÍSTICA ARGENTINA		Cerca 6,8 kilos Mín...70 a 12 A
Núm.....2047 Cuerpo.....24	234 Unión Patronal de Barcelona 568 MUSEO DE PINTURAS DE BERLÍN		Cerca 7,5 kilos Mín...54 a 10 A
Núm.....2048 Cuerpo.....28	Omnibus y Autocamiones Lancia PRESIDENTE DE LAS CORTES		Cerca 8,4 kilos Mín....40 a 8 A
Núm.....2049 Cuerpo.....36	Sucesor de Angel Huertas LA MODA ELEGANTE		Cerca 9,5 kilos Mín.....32 a 6 A

114 g

RICHARD GANS

MADRID BARCELONA

Grotesca Radio fina, Titular

Núm.....2050
 Cuerpo.....6
 Cerca.....1 kilo
 Mín.....32 A

Núm.....2051
 Cuerpo.....8
 Cerca 1,3 kilos
 Mín.....28 A

Núm.....2052
 Cuerpo.....9
 Cerca 1,6 kilos
 Mín.....24 A

Núm.....2053
 Cuerpo.....10
 Cerca 1,7 kilos
 Mín.....20 A

Núm.....2054
 Cuerpo.....12
 Cerca 1,9 kilos
 Mín.....16 A

PRESIDENTE DEL CONGRESO MINERO DE VIGO

ARTÍCULOS ORTOPÉDICOS ALEMANES

GRAN CONCURSO DE MÚSICA

EXCURSIONES A LA PEDRIZA

DEPÓSITO DE MINERALES

GACETA FINANCIERA

RECREO INFANTIL

DIPUTACIONES

BANQUETE

Núm.....2055
 Cuerpo.....14
 Cerca 2,1 kilos
 Mín.....12 A

Núm.....2056
 Cuerpo.....18
 Cerca 2,6 kilos
 Mín.....10 A

Núm.....2057
 Cuerpo.....20
 Cerca 2,7 kilos
 Mín.....8 A

Núm.....2058
Cuerpo.....28

2345 HINDU-KHUCH 6789

Cerca 3,4 kilos
Mín.....6 A

Núm.....2059
Cuerpo.....32

PARQUE DEL PRÍNCIPE

Cerca 4,6 kilos
Mín.....6 A

Núm.....2060
Cuerpo.....42

REVISTA GRÁFICA

Cerca 6,5 kilos
Mín.....4 A

Núm.....2061
Cuerpo.....54

MADRID-PARÍS

Cerca 9,8 kilos
Mín.....4 A

Núm.....2062
Cuerpo.....60

NOVIEMBRE

Cerca 11,5 kilos
Mín.....4 A

Núm.....2063
Cuerpo.....72

VALENCIA

Cerca 14,7 kilos
Mín.....4 A

GROTESCA RADIO

FUNDICIÓN TIPOGRÁFICA RICHARD GANS, MADRID - BARCELONA

	Composición con Versales corrientes	Composición con Versales de fantasía	
1975 Cuerpo 6 Mínimo 2,2 kilos	Acude lo más lucido de los Caballeros navarros a pelear bajo la Bandera roja de Navarra, que tremola el Alférez don Gomes Garcés de Agoncillo; el Señor de Lacarra, los Radas y Subizas, Rodrigo DISCURSO DE D. MELQUIADES GONZÁLEZ	Acude lo más lucido de los Caballeros navarros a pelear bajo la Bandera roja de Navarra, que tremola el Alférez don Gomes Garcés de Agoncillo; el Señor de Lacarra, los Radas y Subizas, Rodrigo DISCURSO DE D. MELQUIADES GONZÁLEZ	210 a 30 A 30 A de fantasía
1976 Cuerpo 8 Mínimo 3,4 kilos	Al llegar don Diego López de Haro, con su hijo Lope Díaz, y sus sobrinos Sancho Fernández y Martín Muñoz, que iban más de MERCADO GRÁFICO PORTUGUEZ	Al llegar don Diego López de Haro, con su hijo Lope Díaz, y sus sobrinos Sancho Fernández y Martín Muñoz, que iban más de MERCADO GRÁFICO PORTUGUEZ	210 a 30 A 30 A de fantasía
1977 Cuerpo 10 Mínimo 4 kilos	Todos, jefes y soldados, asistieron al Santo Sacrificio de la Misa, y recibieron la Bendición de los Obispos. No HOSPITAL MILITAR DE LUGO	Todos, jefes y soldados, asistieron al Santo Sacrificio de la Misa, y recibieron la Bendición de los Obispos. No HOSPITAL MILITAR DE LUGO	180 a 24 A 24 A de fantasía
1978 Cuerpo 12 Mínimo 4,2 kilos	Reunidos los tres reyes de Aragón, Castilla y Navarra, llegaron a Salvatierra, donde pasaron sus IMPRESA DE V. MATEOS	Reunidos los tres reyes de Aragón, Castilla y Navarra, llegaron a Salvatierra, donde pasaron sus IMPRESA DE V. MATEOS	124 a 18 A 18 A de fantasía
1979 Cuerpo 14 Mínimo 4,8 kilos	En su último mensaje al Congreso, el señor González Díaz, Presidente de la República de Costa Rica, dice al tratar de CONCURSO ANUAL DE CERÁMICA NACIONAL	En su último mensaje al Congreso, el señor González Díaz, Presidente de la República de Costa Rica, dice al tratar de CONCURSO ANUAL DE CERÁMICA NACIONAL	120 a 16 A 16 A de fantasía
1980 Cuerpo 16 Mínimo 5,8 kilos	Bañadas sus costas por el Mar Cantábrico al Norte, el Mediterráneo al Este y al Sur y el Océano Atlántico UNIVERSIDAD CENTRAL DE RIO DE JANEIRO	Bañadas sus costas por el Mar Cantábrico al Norte, el Mediterráneo al Este y al Sur y el Océano Atlántico UNIVERSIDAD CENTRAL DE RIO DE JANEIRO	100 a 14 A 14 A de fantasía
1981 Cuerpo 20 Mínimo 6,8 kilos	Durante estos últimos años los químicos biólogos de Madrid han estudiado toda ESTUDIOS DE FÍSICA Y QUÍMICA	Durante estos últimos años los químicos biólogos de Madrid han estudiado toda ESTUDIOS DE FÍSICA Y QUÍMICA	70 a 12 A 12 A de fantasía
1982 Cuerpo 24 Mínimo 7,5 kilos	El más importante de todos los ríos españoles es el Tajo al que siguen EXPOSICIÓN DE GRABADO	El más importante de todos los ríos españoles es el Tajo al que siguen EXPOSICIÓN DE GRABADO	54 a 10 A 10 A de fantasía

Los surtidos, además de las Versales corrientes, contienen: A B E F G H K M N P R S Y W, de fantasía.

GROTESCA RADIO

FUNDICIÓN TIPOGRÁFICA RICHARD GANS, MADRID - BARCELONA

1983
Cuerpo 28
Mínimo 8,4 kgs

Vida del Cardenal Wolseley
FEDERACIÓN GRÁFICA

40 a 8 A
8 A de fantasía

1984
Cuerpo 36
Mínimo 9,5 kgs

Motores Diesel 60 H-P
DIARIO DE LISBOA

32 a 6 A
6 A de fantasía

1985
Cuerpo 48
Mínimo 13 kgs

Noticiero Sevillano
TEATRO LIRICO

20 a 4 A
4 A de fantasía

1986
Cuerpo 60
Mínimo 15,7 kgs

Zeppelin 1929

16 a 4 A
4 A de fantasía

1987
Cuerpo 72
Mínimo 17 kgs

MEDICINA

12 a 4 A
4 A de fantasía

1988
Cuerpo 84
Mínimo 22,5 kgs

El Quirinal

10 a 4 A
4 A de fantasía

Los símbolos, además de las Mayúsculas corrientes, contienen: A B E F G H K M N P R S V W, de fantasía

RADIO TITULAR

FUNDICIÓN TIPOGRÁFICA RICHARD GANS, MADRID-BARCELONA

	Composición con Versales corrientes	Composición con Versales de fantasía	
1990. Cuerpo 6 Mínimo 1 kilo	LA ACTUALIDAD GRÁFICA EN LOS DIARIOS ENCUADERNACIÓN DE MIGUEL MEDRANO	ORGANIZACIÓN OBRERA DE BARCELONA PERIÓDICOS Y REVISTAS DE SAN SEBASTIÁN	32 A corrientes 32 A de fantasía
1991. Cuerpo 8 Mínimo 1,3 kilos	COMPAÑÍA DE SEGUROS DE VIGO HOTEL DE LAS CUATRO NACIONES	EXCURSIÓN DE MADRID A SEGOVIA PRIMER CONGRESO PERIODÍSTICO	28 A corrientes 28 A de fantasía
1992. Cuerpo 9 Mínimo 1,6 kilos	ESTABLECIMIENTO GRÁFICO VIAJE A SIERRA DE GREDOS	HIJOS DE FRANCISCO ARIAS RECTOR DE LA UNIVERSIDAD	24 A corrientes 24 A de fantasía
1993. Cuerpo 10 Mínimo 1,7 kilos	SUCESOR DE M. FEREDAS NOTICIERO DE ALICANTE	CERTAMEN COMERCIAL DIPUTACIÓN DE MADRID	20 A corrientes 20 A de fantasía
1994. Cuerpo 12 Mínimo 1,9 kilos	PERFUMES Y ESENCIAS COLEGIO MUNICIPAL	COMPAÑÍA ANÓNIMA REGIMIENTO DE LEÓN	16 A corrientes 16 A de fantasía
1995. Cuerpo 14 Mínimo 2,1 kilos	RADIO BARCELONA LA INDUSTRIA TEXTIL	ESTUDIO MERCANTIL MINAS DE ALMADÉN	12 A corrientes 12 A de fantasía
1996. Cuerpo 18 Mínimo 2,6 kilos	EL MAGISTERIO PRESUPUESTOS	FIESTAS Y FERIAS REGISTRADORA	10 A corrientes 10 A de fantasía
	Compuesta la 1.ª línea con Versales corrientes y la 2.ª con Versales de fantasía		
1997. Cuerpo 20 Mínimo 2,7 kilos	IMPRESA DE GUTENBERG SUCURSAL EN BUENOS AIRES		8 A corrientes 8 A de fantasía
1998. Cuerpo 28 Mínimo 3,4 kilos	MANUAL DE MEDICINA D. JACINTO BENAVENTE		6 A corrientes 6 A de fantasía

Los títulos, además de las Versales corrientes, contienen: A B E F G H M N P R S V W, de fantasía

RADIO TITULAR

FUNDICIÓN TIPOGRÁFICA RICHARD GANS, MADRID - BARCELONA

1999. Cuerpo 32
Mínimo 4,6 kilos

ARTE DE IMPRIMIR
REVISTA MENSUAL

6 A corrientes
6 A de fantasía

2000. Cuerpo 42
Mínimo 6,5 kilos

NUMANTINOS
RIVADENEYRA

4 A corrientes
4 A de fantasía

2001. Cuerpo 54
Mínimo 9,8 kilos

UNIVERSAL
MOLINERÍA

4 A corrientes
4 A de fantasía

2002. Cuerpo 60
Mínimo 11,5 kgs.

HÉRCULES

4 A corrientes
4 A de fantasía

2003. Cuerpo 72
Mínimo 14,7 kgs.

TRIBUNO

4 A corrientes
4 A de fantasía

Los tipos, además de las Variantes corrientes, contienen: A B E E G H K M N P R S V W de fantasía.

RICHARD GANS	<h1>Grotescas</h1>		MADRID BARCELONA
Núm.....480 Cuerpo.....5 Cerca.....1 kilo Mín.....120 A	IMPRENTA, LITOGRAFÍA Y ENCUADERNACIÓN DE PRUDENCIO GARRASOSA ESTABLECIMIENTO TIPOLITOGRAFÍCO DE ALFREDO MENDEROSAN, CÓRDOBA	CORRESPONDENCIA DE ROSAURA MORAÑON REGIMIENTOS DE LANCEROS DE LA CIUDAD	Núm.....482 Cuerpo.....6 Cerca.....2 kilos Mín.....160 A
Núm.....481 Cuerpo.....5 Cerca.....1 kilo Mín.....100 A	IMP. DE LOS SUCESESORES DE MARIANO ESPINO, MURCIA FOTOGRAFADOS DE LA SOCIEDAD DE ARTES GRÁFICAS	EMPRESAS ANUNCIADORAS DE BARCELONA GUÍA DE LOS FERROCARRILES DEL NORTE	Núm.....601 Cuerpo.....6 Cerca.....2 kilos Mín.....150 A
Núm.....602 Cuerpo.....6 Cerca.....2 kilos Mín.....100 A	DOMICILIO SOCIAL EN BARCELONA AUTORIZADO POR LOS GOBIERNOS	MODELOS REGISTRADOS EN BERLÍN CÉDULAS PERSONALES DE BURDEOS	Núm.....603 Cuerpo.....6 Cerca 2,2 kilos Mín.....120 A
Núm.....1360 Cuerpo.....6 Cerca.....2 kilos Mín.....180 A	LIBRERÍA EXTRANJERA DE FEDERICO RODRÍGUEZ ENCUADERNACIÓN MODERNA DE PEDRO LINARES	GRAN EXPOSICIÓN DE TODA CLASE DE ARTÍCULOS MOTORES Y DINAMOS DE LAS MEJORES FÁBRICAS	Núm.....1364 Cuerpo.....6 Cerca.....2 kilos Mín.....180 A
Núm.....1361 Cuerpo.....6 Cerca.....2 kilos Mín.....126 A	COMERCIO DE SEDAS DE MARIANO SANTOS ESENCIAS FINAS DE FRANCISCO GONESÁN	CINEMA DE TEODORO SAMANIEL, CÓRDOBA CAFÉ DE AMBROSIO SOMÓZAGA, BARCELONA	Núm.....1365 Cuerpo.....6 Cerca.....2 kilos Mín.....126 A
Núm.....1362 Cuerpo.....6 Cerca.....2 kilos Mín.....120 A	BERNARDINO RODRÍGUEZ Y GONZÁLEZ POSTIGO DE SAN GREGORIO 23, CÁDIZ	GRANDES FUNDICIONES DE HIERRO DROGUERÍA DE LOS HIJOS DE LÓPEZ	Núm.....1366 Cuerpo.....6 Cerca.....2 kilos Mín.....120 A
Núm.....1363 Cuerpo.....6 Cerca.....2 kilos Mín.....120 A	DEPÓSITO DE CARBONES EN ZAMORA NOVEDADES EN BORDADOS DE JEREZ	FABRICACIÓN DE ESCOPETAS MODESTO GONZÁLEZ GARCÍA	Núm.....1367 Cuerpo.....6 Cerca 2,1 kilos Mín.....100 A

RICHARD GANS

Núm.....448
Cuerpo.....6
Cerca...2 kilos
Mín.....130 A

Núm.....449
Cuerpo.....8
Cerca 2,5 kilos
Mín.....120 A

Núm.....450
Cuerpo.....10
Cerca...3 kilos
Mín.....80 A

Núm.....453
Cuerpo.....16

Núm.....454
Cuerpo.....20

Núm.....455
Cuerpo.....28

Núm.....455a
Cuerpo.....36

Núm.....631
Cuerpo.....10
Cerca...1 kilo
Mín.....46 A

Núm.....632
Cuerpo.....12
Cerca 1,5 kilos
Mín.....44 A

Núm.....633
Cuerpo.....16
Cerca 2,5 kilos
Mín.....36 A

Grotesca antigua

ENCUADERNACIONES DE FEDERICO DEL CORPIÑO
MODELOS REGISTRADOS DE LA CASA MARTÍNCHA

DIRECTOR GENERAL DEL DEPÓSITO

SOMBRERERÍA DE SORINEGA
ACADEMIA DE CURANDEROS

GOBERNADOR DE VIGO
2534 MERCADER 7698

PESCADOS DEL SENA
BERNARDINO ROMEO

SUCESOR DE ROSENDO MEDINAS
MESONEROS 4653 ENCARGADO

RECUERDO DE CÓRDOBA

BUQUE 1920 RUMOR

MIGNON ROMÁN

Grotesca moderna

REPOSTERÍA DE LOS SUCESORES DE CORRALERO
LOS DEFENSORES DE LAS IDEAS DEMOCRÁTICAS

RESPLANDOR PRODIGIOSO DE LA TIERRA
12345 LA REPÚBLICA ARGENTINA 67890

DESCUBRIMIENTO DEL TELÉGRAFO

LOS GRANDES MECANISMOS

CASINO DE BARCELONA

RECOMPENSADOS

MADRID BARCELONA

Núm.....451
Cuerpo.....12
Cerca 3,5 kilos
Mín.....60 A

Núm.....452
Cuerpo.....14
Cerca...4 kilos
Mín.....46 A

Cerca 4,5 kilos
Mín.....36 A

Cerca...5 kilos
Mín.....30 A

Cerca...6 kilos
Mín.....18 A

Cerca 7,5 kilos
Mín.....12 A

Núm.....634
Cuerpo.....20
Cerca...3 kilos
Mín.....30 A

Núm.....635
Cuerpo.....28
Cerca 3,5 kilos
Mín.....20 A

Núm.....636
Cuerpo.....36
Cerca 3,3 kilos
Mín.....18 A

RICHARD GANS

Núm.....603
Cuerpo.....6
Cerca 2,2 kilos
Mín.....120 A

Núm.....386
Cuerpo.....8
Cerca 2,5 kilos
Mín.....90 A

Núm.....387
Cuerpo.....10
Cerca 3,5 kilos
Mín.....80 A

Núm.....390
Cuerpo.....16

Núm.....391
Cuerpo.....20

Núm.....392
Cuerpo.....28

Núm.....110
Cuerpo.....6

Núm.....111
Cuerpo.....6

Núm.....112
Cuerpo.....8

Núm.....113
Cuerpo.....10

Núm.....114
Cuerpo.....12

Italiana grotesca

GRAN CERERÍA DE LUIS RECONOS, LÉRIDA
UN MODELO REGISTRADO EN BURDEOS

LOS MARINOS EN EL CONGRESO

RECREOS PARA ANCIANOS
NUEVO GÉNERO DE SEDA

JUZGADO DE CHAMBERÍ
FABRICACIÓN MODERNA

DIEGO MENÉNDEZ
PRUDENCIO RIEGA

COMPOSICIONES DE PEREGRINO MESONEROS 84639 ROMANCES

GRAN CINEMA AMERICANO REMANSO 7630 BODEGAS

PRIMER CONCURSO

Esqueleto grotesco ancho

CREMAS Y PERFUMES FINOS DE NICOMEDES CRUZADO PERMANEGO

NUEVO DICCIONARIO DE RAIMUNDO PEINADOR RODRÍGUEZ

ROSARIO MERANGUER NICANOR CAÑIZARES

FÁBRICAS DE CERVEZA EN MADRID

RIQUEZA GRANDE EN AMÉRICA

MADRID
BARCELONA

Núm.....388
Cuerpo.....12
Cerca.....4 kilos
Mín.....70 A

Núm.....389
Cuerpo.....12
Cerca.....4 kilos
Mín.....56 A

Cerca 5,3 kilos
Mín.....40 A

Cerca 5,5 kilos
Mín.....30 A

Cerca 6,5 kilos
Mín.....20 A

Cerca.....1 kilo
Mín.....50 A

Cerca 1,4 kilos
Mín.....46 A

Cerca 1,8 kilos
Mín.....36 A

Cerca 2,1 kilos
Mín.....30 A

Cerca 3,3 kilos
Mín.....24 A

RICHARD
GANS

Núm.....333
Cuerpo.....6
Cerca.....2 kilos
Mín. 240 a 40 A

Núm.....334
Cuerpo.....8
Cerca 2,5 kilos
Mín. 160 a 30 A

Núm.....334 a
Cuerpo.....9
Cerca.....3 kilos
Mín. 150 a 30 A

Núm.....335
Cuerpo.....10
Cerca 3,5 kilos
Mín. 140 a 30 A

Núm.....340
Cuerpo.....28

Núm.....341
Cuerpo.....36

Núm.....342
Cuerpo.....48

Núm.....343
Cuerpo.....54

Núm.....344
Cuerpo.....72

Núm.....345
Cuerpo.....84

Grotesca chupada, con caja baja

El delicioso parque en que ésta se ha enclavado ofrecía siempre un aspecto muy hermoso. El elemento femenino con las brillantísimas galas veraniegas, que la benignidad

Así en este sentido la tradición será lamentable y nosotros tendremos motivos para reclamarles

Hay casos que prueban que los animales domésticos pueden sentir el mismo dolor

Cumpliendo estos acuerdos formaron un programa de bastantes atractivos

Un inventor americano expone al mismo tiempo unos modelos para

Los almanaques comerciales

Funciones para el jueves

Director del Hospicio

Tarifa general de anuncios y reclamos

Los Corresponsales de América

Escuela para Sordo-Mudos

Gabinete Comedores

Socio de Honor

Espectáculo

MADRID
BARCELONA

Núm.....336
Cuerpo.....12
Cerca.....4 kilos
Mín. 136 a 30 A

Núm.....337
Cuerpo.....14
Cerca.....5 kilos
Mín. 100 a 20 A

Núm.....338
Cuerpo.....16
Cerca.....5 kilos
Mín...90 a 20 A

Núm.....339
Cuerpo.....20
Cerca 5,2 kilos
Mín...80 a 16 A

Cerca 7,5 kilos
Mín...50 a 14 A

Cerca 8,5 kilos
Mín...36 a 10 A

Cerca 10,5 kilos
Mín....24 a 8 A

Cerca...12 kilos
Mín....20 a 6 A

Cerca...15 kilos
Mín....16 a 6 A

Cerca 20,5 kilos
Mín....16 a 6 A

RICHARD GANS

Núm.....637
Cuerpo.....6
Cerca.....2 kilos
Min.....100 A

Núm.....638
Cuerpo.....8
Cerca.....2 kilos
Min.....90 A

Núm.....639
Cuerpo.....10
Cerca 2,5 kilos
Min.....80 A

Núm.....640
Cuerpo.....12
Cerca 3,5 kilos
Min.....70 A

Núm.....644
Cuerpo.....20

Núm.....645
Cuerpo.....28

Núm.....646
Cuerpo.....36

Núm.....647
Cuerpo.....48

Núm.....648
Cuerpo.....54

Núm.....649
Cuerpo.....72

Grotesca chupada, titular

LITOGRAFÍA DE LOS SUCESORES DE BENITO GAREÑAS

SOCIEDAD DE COSECHEROS DE ANDALUCÍA

CONSEJOS PRÁCTICOS DE UN SABIO

CURIOSIDAD DE LOS ROMANOS

COMPOSITORES DE MÚSICA

OBRA DE RICARDO CANO

FUNCIONAMIENTOS

12345 JUEVES Y DOMINGOS 67890

ENFERMEDADES DEL PECHO

OFICINAS DE CONSUMOS

FUENTES DEL HOTEL

MEDICINADOS

COMISARIO

MADRID BARCELONA

Núm.....641
Cuerpo.....14
Cerca 3,5 kilos
Min.....50 A

Núm.....642
Cuerpo.....16
Cerca...4 kilos
Min.....40 A

Núm.....643
Cuerpo.....18
Cerca 4,5 kilos
Min.....40 A

Cerca...5 kilos
Min.....30 A

Cerca...7 kilos
Min.....30 A

Cerca...8 kilos
Min.....24 A

Cerca...9 kilos
Min.....16 A

Cerca...10 kilos
Min.....12 A

Cerca...12 kilos
Min.....8 A

RICHARD GANS

Núm.....81 a
Cuerpo.....12
Cerca...4 kilos
Mín. 180 a 36 A

Núm.....82
Cuerpo.....14
Cerca 4,5 kilos
Mín. 160 a 30 A

Núm.....83
Cuerpo.....20
Cerca 5,1 kilos
Mín. 100 a 24 A

Núm.....951
Cuerpo.....36

Núm.....952
Cuerpo.....48

Núm.....953
Cuerpo.....60

Núm.....954
Cuerpo.....72

Núm.....955
Cuerpo.....96

Grotesca americana

Gélebre aviador Marc-Pourpe llegando á Niza
Enseñanza BANGOS DE MOSCOU Palaciegos

Los japoneses tomaron á Puerto-Arturo

Fabricante de objetos de mimbre
Sublime RECOMPOSICIÓN Modista

Restaurador de Esculturas

Movimiento fracasado

Coche de alquiler

MADRID BARCELONA

Núm.....84
Cuerpo.....28
Cerca 7,5 kilos
Mín...80 a 18 A

Núm.....85
Cuerpo.....36
Cerca 8,5 kilos
Mín...60 a 12 A

Núm.....86
Cuerpo.....48
Cerca...10 kilos
Mín...40 a 10 A

Cerca...8 kilos
Mín...46 a 10 A

Cerca...10 kilos
Mín....24 a 6 A

Cerca...12 kilos
Mín....16 a 6 A

Cerca...15 kilos
Mín....16 a 6 A

Cerca...20 kilos
Mín....10 a 6 A

Grotesca chupada redonda, con caja baja

Sociedad General de Electricidad

583 Droguería Militar 970

Higiene y Salubridad

Biblioteca Castilla

Medicamento

RICHARD
GANS

Grotesca chupada redonda, titular

MADRID
BARCELONA

121

Núm.....1008
Cuerpo.....32

**DROGUERÍA DE DOMINGO ROMERO
EDIFICIOS RUINOSOS EN NORUEGA**

Cerca.....5 kilos
Mín.....20 A

Núm.....1009
Cuerpo.....22

SUPRESIÓN DE NACIONES

Cerca.....8 kilos
Mín.....16 A

Núm.....1010
Cuerpo.....54

**NIÑO CONDECORADO
EXCURSIÓN Á SORIA**

Cerca 10,5 kilos
Mín.....14 A

Núm.....1011
Cuerpo.....60

CINES MODERNOS

Cerca...12 kilos
Mín.....12 A

Núm.....1012
Cuerpo.....84

BRONQUEDAD

Cerca...15 kilos
Mín.....10 A

RICHARD GANS

MADRID BARCELONA

Grotesca ancha

Núm.....530
Cuerpo.....8
Cerca....4 kilos
Mín. 220 a 40 A

Pero antes que tomase fomento este pequeño movimiento de las turbas, pudo el Gobierno cortar
SEMENARIO REGIONAL DE SORIA

Una generación cual la presente, que está bien
REPARTO DE PREMIOS

Núm.....532
Cuerpo.....12
Cerca....6 kilos
Mín. 120 a 24 A

Núm.....531
Cuerpo.....10
Cerca....5 kilos
Mín. 160 a 30 A

Algunos explosivos tienen una aplicación muy buena
12345 MONEDEROS 67890

Atendiendo á estas
MORENOS DE CUBA

Núm.....533
Cuerpo.....14
Cerca....7 kilos
Mín. 100 a 20 A

Núm.....534
Cuerpo.....16

Funerales á la Princesa de Asturias
CONDECORADO 4958 ORGANIZADOR

Cerca 7,8 kilos
Mín...90 a 20 A

Núm.....535
Cuerpo.....20

Gran Fábrica de Pasamanería

Cerca 9,1 kilos
Mín...80 a 16 A

Núm.....536
Cuerpo.....28

Semillero de huerta
DUMAS 408 ORARIO

Cerca 12,5 kilos
Mín...46 a 12 A

Núm.....537
Cuerpo.....36

Café-Restaurant

Cerca...16 kilos
Mín...30 a 10 A

Núm.....538
Cuerpo.....48

Relámpagos
30 UDINE 97

Cerca...20 kilos
Mín....20 a 8 A

Núm.....539
Cuerpo.....60

Máquinas

Cerca...23 kilos
Mín....18 a 6 A

RICHARD
GANS

Helios

MADRID
BARCELONA

123

Núm.....374
Cuerpo.....8
Cerca 3,2 kilos
Mín. 250 a 40 A

En este mes pueden comenzarse á podar los árboles de fruto de pepita que se hallen débiles, á fin de que la savia no afluya inútilmente á los vástagos que haya que suprimir. En los viveros pueden irse arrancando las plantas que se crean necesarias para trasplantarlas á otros puntos

Cuando el rayo visual atraviesa el disco de alto en bajo encuentra pocas estrellas. Pero si se dirige según el radio del disco, entonces

Núm.....376
Cuerpo.....12
Cerca.....5 kilos
Mín. 170 a 24 A

Núm.....375
Cuerpo.....10
Cerca 3,8 kilos
Mín. 180 a 30 A

Los bebedores de aguardiente, los que comen excesivamente y los que abusan de la caza pasada, y hasta de la carne roja, del café, del tabaco, predisponen su organismo á padecer enfermedades

Conferencias celebradas por Alfredo Leizanam en Nuestra Señora de París

Núm.....377
Cuerpo.....16
Cerca.....6 kilos
Mín. 100 a 24 A

Núm.....378
Cuerpo.....20

Método práctico para conservar el pescado

Cerca...8 kilos
Mín...90 a 18 A

Núm.....379
Cuerpo.....28

Sociedad de Alpinistas de Cádiz

Cerca...10 kilos
Mín...60 a 12 A

Núm.....380
Cuerpo.....36

Bandera del Regimiento

Cerca...12 kilos
Mín...36 a 10 A

Núm.....381
Cuerpo.....48

Estación de Sevilla

Cerca...16 kilos
Mín.....30 a 8 A

Núm.....382
Cuerpo.....60

Las Madrileñas

Cerca...18 kilos
Mín.....20 a 6 A

Núm.....383
Cuerpo.....72

Hotel Ranero

Cerca...22 kilos
Mín.....16 a 6 A

RICHARD
GANS

Vulcano

MADRID
BARCELONANúm.....1269
Cuerpo.....12

**Premiados con Medalla de plata en la Exposición Hispano-Francesa
Aviso importante para los consumidores de los refrescos espumosos**

Cerca 3,8 kilos
Mín. 130 a 24 ANúm.....1270
Cuerpo.....16

**Los Jefes y Oficiales de los regimientos de caballería
Desfile de las tropas por delante del Palacio de Murga**

Cerca.....5 kilos
Mín. 100 a 20 ANúm.....1271
Cuerpo.....20

**Historia Natural Popular, por Emilio Ruiz
Presidencia de la Cruz Roja de Santander**

Cerca.....5 kilos
Mín....66 a 12 ANúm.....1272
Cuerpo.....28

Carnavales 3648 Máscaras

Cerca.....7 kilos
Mín....40 a 8 ANúm.....1273
Cuerpo.....36

Sucesos de Cartagena

Cerca...10 kilos
Mín....24 a 8 ANúm.....1274
Cuerpo.....48

Tipo de Reclamo

Cerca...13 kilos
Mín....20 a 6 ANúm.....1275
Cuerpo.....60

Agua Mineral

Cerca...14 kilos
Mín....18 a 6 ANúm.....1276
Cuerpo.....72

Espigadora

Cerca...25 kilos
Mín....16 a 6 A

El tipo Vulcano, combinado con los contornos, forma un tipo en dos colores de buen efecto

RICHARD
GANS

MADRID
BARCELONA

Vulcano, contorno

Núm.....1278
Cuerpo.....20

Sociedades de Vidrieros de Carabanchel
Desiderio Alvarado y Eleuterio Martínez

Cerca.....5 kilos
Min...66 a 12 A

Núm.....1279
Cuerpo.....28

Ferrocarriles de Portugalete
12345 Teatro Eslava 67890

Cerca.....7 kilos
Min.....40 a 8 A

Núm.....1280
Cuerpo.....36

Movimientos obreros
Restaurant Alicantino

Cerca...10 kilos
Min.....24 a 8 A

Núm.....1281
Cuerpo.....48

Gaceta de Lérida

Cerca...13 kilos
Min.....20 a 6 A

Núm.....1282
Cuerpo.....60

Memorandum

Cerca...14 kilos
Min.....18 a 6 A

Núm.....1283
Cuerpo.....72

Hipotecario

Cerca...25 kilos
Min.....16 a 6 A

El tipo Vulcano, combinado con los contornos, forma un tipo en dos colores de buen efecto

RICHARD
GANSNúm.....102
Cuerpo.....8
Cerca.....5 kilos
Mín. 200 a 40 ANúm.....104
Cuerpo.....12Núm.....105
Cuerpo.....16Núm.....106
Cuerpo.....24Núm.....107
Cuerpo.....36Núm.....108
Cuerpo.....48Núm.....109
Cuerpo.....60

Velázquez

El agricultor debe procurar anuar la producción agrícola con la pecuaria; forrajes que aseguren la alimentación racional y constante del ganado

Difícil será poder obtener datos fidedignos en materia como la presente, y máxime tratándose

Medalla de Oro en el Congreso Internacional de Higiene
Trabajos manuales 1234567890 Propiedad literaria

Depósitos de Artículos para Escritorio
Gramática Castellana de Angel Pereda

Zapatería de Facundo Gómez
Escuela Hispano-Americana

Herederos de Rildán
Asilos de la Duquesa

Enero-Octubre
Hotel Nacional

Resplandor

MADRID
BARCELONANúm.....103
Cuerpo.....10
Cerca.....6 kilos
Mín. 160 a 38 ACerca.....6 kilos
Mín. 150 a 30 ACerca.....8 kilos
Mín. 120 a 20 ACerca 10,4 kilos
Mín...60 a 16 ACerca...14 kilos
Mín...50 a 12 ACerca 20,5 kilos
Mín.....30 a 8 ACerca...23 kilos
Mín.....20 a 6 A

RICHARD GANS

MADRID BARCELONA

Antigua adornada

Núm. 970, C. 12
Cerca.....2 kilos
Mín.....40 a 12 A

132 Don Pablo Ricardo Barquin 680

Barco Héroes

Núm. 973, C. 32
Cerca 5,5 kilos
Mín.....24 a 6 A

Núm. 971, C. 16
Cerca.....5 kilos
Mín.....40 a 12 A

Margarita Pérez Arradún

Ana Ripé

Núm. 974, C. 42
Cerca.....7 kilos
Mín.....16 a 6 A

Núm. 972, C. 24
Cerca.....5 kilos
Mín.....40 a 8 A

D. Eladio Maqueda

Titulares américa-españolas

Núm.....152
Cuerpo.....14

DUNQUERQUE GÉNOVA ROMA PRZEMYSL MADRID

Cerca.....3 kilos
Mín.....36 A

Núm.....153
Cuerpo.....20

MERCEDES RODRÍGUEZ DE SÁNCHEZ

Cerca 4,5 kilos
Mín.....30 A

Núm.....154
Cuerpo.....28

MOVIMIENTO INTELECTUAL

Cerca.....5 kilos
Mín.....24 A

Núm.....155
Cuerpo.....42

REPOSTEROS SUIZOS
BANCO DE TENERIFE

Cerca.....7 kilos
Mín.....20 A

Nuevas titulares americanas

Núm. 148, C. 16
Cerca 3,5 kilos
Mín.....60 A

CONSUMACIONES EN EL HOTEL

D. ENRIQUE MORÓN

Núm. 150, C. 32
Cerca.....6 kilos
Mín.....30 A

MUERTE DE UN SUBTENIENTE

Núm. 149, C. 24
Cerca.....5 kilos
Mín.....44 A

4235 RENDICIÓN 6890

ENCUADERNAR

Núm. 151, C. 42
Cerca.....7 kilos
Mín.....20 A

RICHARD
GANSNúm.....985
Cuerpo.....6
Cerca....2 kilos
Mín. 110 a 30 ANúm.....987
Cuerpo.....12Núm.....988
Cuerpo.....24Núm.....989
Cuerpo.....36Núm.....1030
Cuerpo.....12
Cerca....4 kilos
Mín...90 a 16 ANúm.....1031
Cuerpo.....20
Cerca....5 kilos
Mín...50 a 10 ANúm.....1032
Cuerpo.....28
Cerca....7 kilos
Mín....26 a 6 A

Tipo Jamaica

Esta era, en verdad, la voz de la razón: mas á pesar de todo ello, la suprazón ha encontrado más propicios oídos, y hoy en Suecia, la burguesía, agricultores é industriales, todo el elemento de orden

La mala fé y truhanería de los comerciantes del Japón fueron siempre defectos de la raza. En siglos pasados, el comercio no

Horrible incendio en Espinosa de los Caballeros
Chile, perro vencedor en el concurso de galgos
Descubrimiento de un monumento en Castellón

Estrategias sobre Albania
Regreso de los proscritos
1392 Guadiloba 4816

Primavera Suceso
Escuela Municipal
Blanqueación

Utopian

María Guerrero + Rosario Pino

Colchas de batista

Enrique Varona

Bibliógrafo

Resortes

MADRID
BARCELONANúm.....986
Cuerpo.....8
Cerca 2,5 kilos
Mín...90 a 20 ACerca....4 kilos
Mín...60 a 16 ACerca....6 kilos
Mín....30 a 8 ACerca....7 kilos
Mín....16 a 6 ANúm.....1033
Cuerpo.....36
Cerca....9 kilos
Mín....20 a 6 ANúm.....1034
Cuerpo.....48
Cerca....12 kilos
Mín....14 a 6 A

RICHARD
GANSMADRID
BARCELONA

Royalty

Núm.....1870
Cuerpo.....6
Cerca 2,5 kilos
Mín.300 a 50AImprenta y Encuadernación de la Editorial Albero, Madrid
Gran Fábrica de Currones y Dulces de Antonio Sologuren
Los Talleres Modernos de Escultura ReligiosaDepósitos de Esencias y Perfumes Gal
Gran Balneario de MondarizNúm.....1872
Cuerpo.....10
Cerca 3.8 kilos
Mín.180 a 36ANúm.....1871
Cuerpo.....8
Cerca...3 kilos
Mín.200 a 40ARepostería de los Hijos de Raimundo Kaulak
Patrones y Figurines de la Casa Veirin, París
Oficinas en Barcelona: Canalejas, 13Registro de la Propiedad de Cadiz
Joyería de Vicente TorresNúm.....1873
Cuerpo.....12
Cerca...4 kilos
Mín.120 a 28ANúm.....1874
Cuerpo.....16Fábrica de Crenzadas de Algodón y Yute de Gabriel Quinar
Novelas de Doña Emilia Pardo BazánCerca 6,5 kilos
Mín.100 a 24ANúm.....1875
Cuerpo.....20Homenaje a Margarita Xirgu en el Ateneo
Librería Religiosa de Wenceslao Zamacois
463 Bombonera Infantil 568Cerca 7,5 kilos
Mín...80 a 16ANúm.....1876
Cuerpo.....24Feria en los Jardines de la Princesa
Compañías UrbanizadorasCerca 7,5 kilos
Mín...60 a 12ANúm.....1877
Cuerpo.....28Dispensario de Santa Matilde
Artículos OrtopédicosCerca...7 kilos
Mín...40 a 10ANúm.....1878
Cuerpo.....36El Puerto de Hamburgo
Teatro NacionalCerca 9,5 kilos
Mín...30 a 8A

RICHARD
GANSMADRID
BARCELONA

Talla Dulce

Núm.....1335
Cuerpo.....10
Cerca.1,5 kilos
Mín.....64 AIMPRESA Y ENCUADERNACIÓN DE JOSÉ VERA
ASOCIACIÓN HISPANO-INGLESA DE ATLETISMOEL CENTRO ANDALUZ TIENE
EL GUSTO DE INVITARLES A
VISITAR LA EXPOSICIÓN DE
DIBUJOS DE MIGUEL ROSAL
CUYA INAUGURACIÓN TIENE
LUGAR EL DÍA 15 DE AGOSTONúm.....1337
Cuerpo.....10
Cerca...2 kilos
Mín.....50 ANúm.....1336
Cuerpo.....10
Cerca.1,8 kilos
Mín.....58 ACONSEJO SUPERIOR DEL BANCO SUIZO
MUSEO NACIONAL DE FLORICULTURA
12345 DEPÓSITO DE RELOJES 67890CONCURSO HÍPICO EN EL HIPÓDROMO DE CEUTA
HOMENAJE POPULAR EN HONOR DE LUIS PÉREZ
NUEVO REFORMATARIO NACIONALCerca 2,5 kilos
Mín.....46 ANúm.....1338
Cuerpo.....10ESCUELA INGLESA DE DIBUJO
ORQUESTA SINFÓNICA SUIZA
HOTEL DEL ESCORIALCerca 3,3 kilos
Mín.....24 ANúm.....1339
Cuerpo.....16FRANCISCO J. MOLINER
BIBLIOTECARIOSCerca 3,8 kilos
Mín.20 ANúm.....1340
Cuerpo.....16HOTEL DE MURCIA
REPRESENTACIÓN
COMPRESOCerca...4 kilos
Mín.....14 ANúm.....1341
Cuerpo.....2445 PREMIOS 28
SUPLEMENTOS
INDUSTRIACerca 4,5 kilos
Mín.....12 ANúm.....1342
Cuerpo.....24

✓ saber y sus Pestados 1/2 años

RICHARD
GANS

MADRID
BARCELONA

128 c

Talla Dulce Cursiva

Núm.....1591
Cuerpo.....10
Cerca 1,5 kilos
Mín.....60 A

GRAN EXPOSICIÓN NACIONAL DE GANADOS
FERIA INTERNACIONAL DE SAN SEBASTIÁN

EL PRÓXIMO MIÉRCOLES
A LAS TRES DE LA TARDE
LA BANDA MUNICIPAL DE
VALLADOLID EJECUTARÁ
SELECTO REPERTORIO EN
EL TEATRO LARA DE VIGO

Núm.....1592
Cuerpo.....10
Cerca 1,8 kilos
Mín.....54 A

DIRECCIÓN DEL BANCO ALEMÁN
TEATRO CAMPOAMOR DE CORUÑA
12345 HISTORIA DE SUIZA 67890

Núm.....1593
Cuerpo.....10
Cerca...2 kilos
Mín.....48 A

Núm.....1594
Cuerpo.....10

RECUERDOS DE ORENSE, LUGO Y SEGOVIA
SOCIEDAD MADRILEÑA DE TRANSPORTES
MONUMENTO A PEDRO RIPOLL

Cerca 2,5 kilos
Mín.....44 A

Núm.....1595
Cuerpo.....16

DEPÓSITOS DE SOMBREROS
SOBRINOS DE LUCIO GIRAL
COMERCIO FRANCÉS

Cerca 3,3 kilos
Mín.....22 A

Núm.....1596
Cuerpo.....16

EUGENIO M. MÉNDEZ
JUEGO DE GOLF

Cerca 3,8 kilos
Mín.....20 A

Núm.....1597
Cuerpo.....24

MUSEO GRÁFICO
RECOMPOSICIÓN
INSTRUCTOR

Cerca 4,3 kilos
Mín.....12 A

Núm.....1598
Cuerpo.....24

23 RECREO 49
HINDENBURG
MEDICINA

Cerca...5 kilos
Mín.....12 A

RICHARD
GANSMADRID
BARCELONA

Senefelder

Núm.....224
Cuerpo.....10
Cerca 1,5 kilos
Mín.....66 AMODERNA AGENCIA COMERCIAL DE BADAJOZ
PRIMER CONCURSO DE NATACIÓN EN MÁLAGAINFINITAS VECES YA HEMOS
VISTO EN LOS PERIÓDICOS Y
REVISTAS DE LA PROVINCIA
Y DE LA PRENSA DE TODOS
MATICES LA BIOGRAFÍA Y EL
REPERTORIO DE LA MÚSICANúm.....226
Cuerpo.....10
Cerca...2 kilos
Mín.....56 ANúm.....225
Cuerpo.....10
Cerca 1,8 kilos
Mín.....62 ALAS ESTACIONES RADIOEMISORAS
DE MÁS IMPORTANCIA DEL MUNDO
12345 IMPRENTA UNIVERSAL 67890Núm.....227
Cuerpo.....10COMPOSITORES PREMIADOS EN LA ARGENTINA
FABRICACIÓN NACIONAL DE AUTOMÓVILES FORD
FERRETERÍA DE MAURICIO SANCHÍSCerca 2,5 kilos
Mín.....50 ANúm.....228
Cuerpo.....12SUCESORES DE FRANCISCO MONASTERIOS
BANCO HIPOTECARIO DE SAN SEBASTIÁN
HISTORIA GENERAL DE BERLÍNCerca 2,8 kilos
Mín.....42 ANúm.....229
Cuerpo.....12ASILO DE HUÉRFANOS DE SANTOÑA
RESTAURANTE UNIVERSALCerca 2,3 kilos
Mín.....38 ANúm.....230
Cuerpo.....16DOMINGO MORENO SANTOS
HOTEL ALFONSO XIICerca...3 kilos
Mín.....22 ANúm.....231
Cuerpo.....20PERFUMES POMPEYA
NUMERADORESCerca 3,5 kilos
Mín.....18 ANúm.....232
Cuerpo.....30CONSPIRADOR
DICIEMBRECerca 4,5 kilos
Mín.....10 A

RICHARD
GANSMADRID
BARCELONA

Graciosa

Núm.....1615
Cuerpo.....8
Cerca.....3 kilos
Min. 234 a 30 A

Don Julio Rolan, fué uno de los modernos padres de la pintura valenciana. Su obra, contiene abundantes enseñanzas. En ella resplandece mucho la sinceridad ante el natural, que es lo más difícil de alcanzar. Reconocida últimamente en unos cuantos ejemplares representativos, ha sido motivo de que fuera premiado su autor con la medalla de honor en la última Exposición de Bellas Artes. Para Rolan esta es la consagración del mérito logrado á fuerza de una labor larga y constante. Únicamente

Diputado por Berlín
Victor Manuel, Coronel de Sáboya

Escójanse estas aves entre las razas que se indican, y se preparan desde su primera edad á su papel de ponedoras. El alojamiento y el alimento son dos condiciones muy importantes. Debe hacerse la elección entre las razas que tengan sangre asiática, porque suelen poner en invierno. Tres hay solamente que tienen sangre asiática: una

Objetos de Goma
Crucero de la Escuadra Alemana

Núm.....1616
Cuerpo.....10
Cerca.....4 kilos
Min. 200 a 24 ANúm.....1617
Cuerpo.....12

Reforma de la Ley de Caza de 1902 y del Reglamento para su aplicación
Asociación de Socorros Mútuos de los Empleados del Banco de España
Nociones Prácticas de Física, Química y Mecanografía

Cerca 4,5 kilos
Min. 140 a 22 ANúm.....1618
Cuerpo.....16

En las cumbres de Guadarrama, por Santiago Zugasti
Nuevo Hospital de los Inválidos en Madrid

Cerca.....5 kilos
Min... 86 a 16 ANúm.....1619
Cuerpo.....20

7386 Nociones de Historia Universal. 4109
Utensilios para Imprentas y Encuadernaciones
Director General de Contribuciones

Cerca.....6 kilos
Min...70 a 16 ANúm.....1620
Cuerpo.....24

Recordatorios de Ordenación de Misa
Novenas del Corazón de Jesús

Cerca.....7 kilos
Min... 56 a 12 ANúm.....1621
Cuerpo.....28

Gregorio Hortigüela Martiáteguis
Convento de Terciarias Dominicanas
Teatro de José Echegaray

Cerca.....9 kilos
Min... 56 a 12 A

RICHARD GANS

Originales registrados
Aleación especial

Graciosa gris

Aplicaciones,
véase página 130 b

MADRID
BARCELONA

Núm.....1624
Cuerpo.....8
Cerca 3,7 kilos
Mín. 234 a 30 A

Moderno Restaurant y Cinematógrafo
Exposición de Juguetes

Joyería de Angel Nogués
1234567890

Núm.....1626
Cuerpo.....12
Cerca...6 kilos
Mín. 130 a 20 A

Núm.....1625
Cuerpo.....10
Cerca...5 kilos
Mín. 170 a 22 A

Gregorio Fernández Sanetrina
Pintor - Decorador

Librería Española

Núm.....1627
Cuerpo.....16
Cerca...7 kilos
Mín....86 a 16 A

Núm.....1628
Cuerpo.....20

Oficina de Ruperto Buitragos
129 Maquinaria 453

Cerca...8 kilos
Mín....62 a 14 A

Núm.....1629
Cuerpo.....24

Congreso Hispano - Alemán
Marqués Urquijo

Cerca...9 kilos
Mín....50 a 12 A

Núm.....1630
Cuerpo.....28

Perborol 316 Alquería
Guía Tipográfica

Cerca..10 kilos
Mín....42 a 10 A

Núm.....1631
Cuerpo.....36

Escuela Regional
Arquitectos

Cerca..12 kilos
Mín.....24 a 8 A

Núm.....1632
Cuerpo.....48

Teatro - Opera
Velázquez

Cerca..14 kilos
Mín.....14 a 6 A

Perfumería Venus

Fabricación especial de Perfumes selectos

Dentífricos en polvo y en tubos

Jabones higiénicos de tocador

Telegramas: Venus - Barcelona



Barcelona - Gracia

El Nuevo Club Renacimiento

en Obsequio a su Fundador y Presidente

D. José Duque

Vins

Menú

Hors d' Oeuvre Paris

Xerez

Terrine de Perdreaux à la Lucullus

Suprême de Dejerrey

Saulernes

Coeur du Durham Renaissance

Salade Victoria

Asperges de Argenteuil Sa

Bordeaux

Parfait Prali

Gâteau Palmire et Fe

Pommery

Café - Liqueurs

Buenos Aires, 26 de Dic

Enrique Vázquez

Grabador

Tigre

Producto
sin igual para limpiar
y pulir los metales
en muy pocos
minutos

Sociedad Royal

Madrid, Cid 45

Salón Tirol

Bilbao

El día 15 de Agosto se inaugurará la nueva Exposición de Pintura y Escultura de profesores Vascos, y no dudamos que usted la honrará con su visita.

Abierta de 2 a 6 de la tarde

RICHARD
GANS

MADRID
BARCELONA

130 b

Gótico Cervantes

Núm.....1633
Cuerpo.....6
Cerca 2,5 kilos
Mín. 250 a 60 A

El mundo está siempre en continua evolución, los inventos se suceden los unos a los otros y actualmente muchos son los nombres que figuran hoy en la historia de los grandes inventores, paladines del progreso y del bien de la humanidad. Debemos reconocer, haciendo mucha justicia, que uno de los hombres que más han contribuido al fomento y desarrollo de las ciencias, ha sido el sabio Johann Gutenberg con su invención de la imprenta. Comprendía la evolución notable que sufriría la ciencia si le fuera posible encontrar el medio de difundir todos los conocimientos de una manera más eficiente y menos costosa que la conocida en esa época. Desde ese momento todos sus esfuerzos se dirigieron a un mismo fin: Reemplazar el manuscrito por la impresión mecánica. Sus esfuerzos se vieron coronados por el mejor éxito. Al principio del año 1453 Gutenberg se asoció con Faust en Maguncia su ciudad natal, e imprimió la Biblia latina, primer libro que salió a la luz en estas ventajosas condiciones. Desde ese momento, los libros que en principio fueron considerados como objetos de lujo y de los cuales sólo podían disponer los protegidos de la fortuna, dejaron de serlo: para convertirse en propagandistas de todo lo que fueran conocimientos utilitarios y el proletariado pudo, a la par de los demás cultivar su inteligencia. Gutenberg y Faust dieron todos

Núm.....1635
Cuerpo.....10
Cerca 3,5 kilos
Mín. 150 a 24 A

Todos los impresores saben lo difícil que es el obtener un número grande de ejemplares correctos, fieles al original y ricos en contrastes, por medio de la impresión tricrómica. La culpa la tienen en parte las tintas que se emplean para estas impresiones; pues es muy difícil el producir en la tricromía tonos de un gris puro, por no corresponder los colores por completo a los del espectro solar. De ahí resulta que los tonos grises aparecen difusos, manchados y verdosos. Los tres colores fundamentales, no tienen un negro profundo sino todo lo más un negro castaño. Otra

Núm.....1612
Cuerpo.....14
Cerca.... 4 kilos
Mín. 80 a 20 A

Es principio económico que el transporte crea tráfico; pero tráfico quiere decir movilidad e introducción en el torrente circulatorio nacional de todos los productos de las explotaciones y riquezas puestas en valor en todas las zonas antes económicamente sin explotar, y que el transporte, colocándose a pie de fábrica y a pie de

Para el observador superficial, las investigaciones realizadas acerca de las aleaciones del aluminio y otras combinaciones metálicas de poco peso específico apenas si tienen algún interés práctico. Pero no sucede lo mismo con el ingeniero experimentado que conoce lo mucho que el porvenir reserva a estos metales ligeros. Los experimentos comenzaron en firme antes de la gran guerra, y durante ésta se intensificaron en gran manera, debido a lo mucho que de este estudio esperaba la aviación. Luego se han continuado los experimentos de un modo más bien teórico y científico que práctico, y en la actualidad la obra del metalúrgico está terminada y queda a los ingenieros el investigar las aplicaciones que tienen los metales ligeros, cuyas propiedades han sido con tanta exactitud y detalle estudiadas por los metalúrgicos. No cabe duda que cuando los ingenieros

Núm.....1634
Cuerpo.....8
Cerca 2,6 kilos
Mín. 160 a 32 A

Así como las cosas frías se téplā con las caliētes: e las caliētes cō las frías: affi se curā y téplā vnos cōtrarios con otros: y resciben medicina ordenadamente. Por semejante es vtil buscar diuerfos auctores y maestros por las diuerfas sciēcias: ca diuerfos siente cosas diuerfas. Por lo qual fue nuestro proposito en el p̄sente en vna breue summa declarar algunas sotilidades dela arte de pbisonomía. De la qual dize vn sabio: q̄ pbisonomia es sciēcia

Núm.....1636
Cuerpo.....12
Cerca 3,6 kilos
Mín. 100 a 24 A

Con la determinación de la fortuna, la renta y el aborro nacional, queda claramente evidenciado el financiero de España, y por ende la posibilidad de acometer pronto, obedientes a un estudiado sistema, la obra necesaria para reforzar grandemente los presupuestos. Deberes

Núm.....1637
Cuerpo.....16
Cerca 4,3 kilos
Mín. 60 a 14 A

En los mínimos se incluyen las siguientes figuras: d r 2 s f ã ch 2 Y / €

RICHARD
GANS

Gótico moderno

Núm.....207
Cuerpo.....16

Discurso de Don José Parrón de Quellana, leído en la Asamblea de Secretarios municipales
Congregación Religiosa de Nuestra Señora del Buen Suceso de Jaén

Cerca 4,5 kilos
Mín...100 a 24 ANúm.....208
Cuerpo.....20

Congresos Latino-Americanos que se han celebrado en Buenos Aires y México
Desde la última Cena hasta la Pasión y Muerte de Jesucristo

Cerca....5 kilos
Mín...90 a 20 ANúm.....209
Cuerpo.....28

Santo Evangelio de Ntro. Señor Jesucristo según San Lucas
Recuerdo del Congreso Lucarístico de Madrid

Cerca....6 kilos
Mín...80 a 16 ANúm.....210
Cuerpo.....32

Poesías castellanas de Francisco Nogales Muñoz
Hermanas de la Sagrada Familia, Bilbao

Cerca 6,5 kilos
Mín...60 a 12 ANúm.....211
Cuerpo.....36

El Secretario del Arzobispado de Tarragona
Dulce Corazón de Jesús, yo te amo

Cerca 7,3 kilos
Mín....40 a 8 ANúm.....212
Cuerpo.....48

Julio Francisco Nogales Hernando
Novenarios á Santo Tomás

Cerca....9 kilos
Mín....40 a 6 A

RICHARD
GANS

Gótico Uncial

MADRID
BARCELONANúm.....1350
Cuerpo.....6
Cerca 2,5 kilos
Mín. 220 a 40 A

Inauguración en Barcelona del nuevo local del Ateneo y apertura del curso de 1903, bajo la presidencia de D. Felipe Muriel, quien excita al Ateneo á emprender una enérgica lucha contra el egoísmo tradicional que tan en olvido ha dejado

Dada la salida de Versalles el día 24 de mayo. El primer corredor que llegó á Burdeos, fué fidel Renault

Núm.....1352
Cuerpo.....10
Cerca.....4 kilos
Mín. 150 a 24 ANúm.....1351
Cuerpo.....8
Cerca 3,5 kilos
Mín. 160 a 30 A

Simón Pedro cortó á un criado la oreja derecha. Este se llamaba Malco. Pero Jesús dijo á Pedro: mete tu espada en la vaina. El cáliz que me ha dado mi padre

Entretanto Satanás se apoderó de Judas, por sobrenombre Iscariote, uno de los doce, el

Núm.....1353
Cuerpo.....12
Cerca 4,5 kilos
Mín.....80 a 16 ANúm.....1354
Cuerpo.....16

Nuevo proyecto del Real Instituto de Estudios
Bernardo Estébanez & Pedro Aparici Moral

Cerca.....4 kilos
Mín.....60 a 14 ANúm.....1355
Cuerpo.....24

Depósito de Pianolas de Hupfeld
Misa mayor en la Catedral de Gijón

Cerca.....7 kilos
Mín.....44 a 12 ANúm.....1356
Cuerpo.....36

Un Domingo de Ramos

Cerca 9,2 kilos
Mín.....26 a 6 ANúm.....1357
Cuerpo.....48

Corazón de María

Cerca.....14 kilos
Mín.....20 a 6 ANúm.....1358
Cuerpo.....60

Santa Dorotea

Cerca...16 kilos
Mín.....16 a 6 ANúm.....1359
Cuerpo.....72

Prosperidad

Cerca...17 kilos
Mín.....12 a 6 A

RICHARD
GANS

Gótico Globo

Núm.....1322
Cuerpo.....8
Cerca 2,7 kilos
Min. 200 a 30 A

Si Colón, bajo el aspecto científico y el Gran Capitán, como hombre de armas; ilustraron la monarquía de los Reyes Católicos, no la ilustró menos bajo el concepto literario, político y aun

Raymundo hijo de un comerciante de Alcora, vió la luz en esta villa en el año 1436, hizo sus estudios

Núm.....1325
Cuerpo.....12
Cerca.....3 kilos
Min....88 a 16 A

Núm.....1324
Cuerpo.....10
Cerca.....3 kilos
Min. 140 a 28 A

También cuenta Gijón con muy importantes casas de maquinaria. Entre ellas se destaca la del distinguido amigo Sr. García

Herodes mandó cortar la cabeza de Juan Bautista

Núm.....1327
Cuerpo.....16
Cerca 3,8 kilos
Min....60 a 16 A

Núm.....1328
Cuerpo.....20

Apertura de la Exposición Universal de París
12345 Sociedad de Marineros Asturianos 67890

Cerca.....5 kilos
Min....50 a 12 A

Núm.....1329
Cuerpo.....28

Homenaje al Profesor Rodríguez

Cerca.....7 kilos
Min....40 a 8 A

Núm.....1330
Cuerpo.....36

Asociación Santa Catalina

Cerca 8,5 kilos
Min....24 a 8 A

Núm.....1331
Cuerpo.....48

Biblioteca de Pérez

Cerca 12,5 kilos
Min....16 a 6 A

Núm.....1332
Cuerpo.....72

Reguladoras

Cerca...15 kilos
Min....12 a 6 A

Núm.....1333
Cuerpo.....96

Humedad

Cerca...24 kilos
Min....12 a 6 A

RICHARD
GANSMADRID
BARCELONA

Japonesa

Núm.....239
Cuerpo.....16

Hamburgo Maguncia Hong-Kong Lisboa Duvre
Saturio Quintana y Bonifacia Frigola

Cerca 7,4 kilos
Mín. 100 a 20 ANúm.....240
Cuerpo.....24

Gran Honor á Ricardo Wagner
5602 Prudencia 4928

Cerca...8 kilos
Mín...50 a 14 ANúm.....241
Cuerpo.....36

Japón y su arte antiguo
Salón de Madrid

Cerca...10 kilos
Mín...30 a 10 ANúm.....242
Cuerpo.....48

Quiroga Historia.
Un Reclamo

Cerca...19 kilos
Mín...30 a 8 ANúm.....243
Cuerpo.....60

Motor Konrad
Submarino

Cerca...22 kilos
Mín...20 a 6 A

Coripa y sus restados 10 años

RICHARD GANS

MADRID BARCELONA

Esqueleto antiguo

Núm.....554
Cuerpo.....6
Cerca.....1 kilo
Mín. 136 a 40 A

IMPRESA Y encuadernación de DOMINGO ROMERO, BARCELONA

MUSEO NACIONAL DE ESCULTURA

Núm.....96
Cuerpo.....14
Cerca.....3 kilos
Mín.....60 a 14 A

Núm.....95
Cuerpo.....10
Cerca 2,1 kilos
Mín...70 a 16 A

PÍLDORAS PECTORALES DEL DR. GARNIER

DOMINGO RODRÍGUEZ SIRENO

Núm.....97
Cuerpo.....16
Cerca 3,5 kilos
Mín.....50 a 12 A

Núm.....98
Cuerpo.....24

BANQUETE A JOSÉ GAMERO EN EL HOTEL ECUADOR

Cerca.....5 kilos
Mín.....30 a 8 A

Núm.....99
Cuerpo.....36

DECANO DEL COLEGIO DE ABOGADOS

Cerca.....6 kilos
Mín.....20 a 6 A

Monogramas

Núm.....960
Cuerpo.....24

DOCUMENTOS HISTÓRICOS DE LA BIBLIOTECA NACIONAL DE GRENSE

Cerca.....2 kilos
Mín.....20 a 6 A

Núm.....961
Cuerpo.....32

3214 :: DOLORES PEDROSO FERNÁNDEZ :: 9568

Cerca 3,5 kilos
Mín.....20 a 6 A

Tipo Rubens

Núm.....990
Cuerpo...16/24

Datos biográficos del General D. Arsenio Martínez Campos
Niños de las Escuelas públicas en la Fiesta del Arbol

Cerca.....4 kilos
Mín.....60 a 16 A

Núm.....991
Cuerpo...24/28

513 Sociedad Anónima de Transportes 276
Excmo. Sr. Presidente de la Audiencia

Cerca.....5 kilos
Mín.....36 a 8 A

Núm.....992
Cuerpo...28/36

Diccionario de la Academia Holandesa
Postales de San Ignacio de Loyola

Cerca.....6 kilos
Mín.....20 a 6 A

RICHARD
GANSNúm.....78
Cuerpo.....12
Cerca 2,4 kilos
Mín.....36 ANúm.....79
Cuerpo.....16
Cerca 3,5 kilos
Mín.....30 ANúm.....247
Cuerpo.....48Núm.....1020
Cuerpo.....16Núm.....1021
Cuerpo.....24Núm.....1022
Cuerpo.....32Núm.....885
Cuerpo.....10Núm.....886
Cuerpo.....12Núm.....887
Cuerpo.....16Núm.....888
Cuerpo.....24

Titulares

DEPÓSITO DE TEJIDOS FINOS
EXPENDEDORES DE HIERRO

RECUERDO DE NIMES

52 BURGOS 38

PRIMER DOMINGO

MÉNDEZ NÚÑEZ

Tipos de adorno

Camiones Eléctricos para mercancías en las Estaciones de Berlín

Nuevo Puerto de tránsito para el Canal de Panamá

Diccionario Universal para Médicos

Manuscrito

Edificio Municipal de Nueva York 639 Libretos de Música para Autopianos

Fotografía del Coliseo Romano 351482 Exposición Nacional de Cante

Nuevo Aeroplano Saltimbanqui Fábrica de Papel

Banco de Roma 1521 Miguel Delgado

MADRID
BARCELONANúm.....80
Cuerpo.....20
Cerca.....4 kilos
Mín.....28 ANúm.....81
Cuerpo.....28
Cerca.....5 kilos
Mín.....24 ACerca.....6 kilos
Mín.....6 ACerca 3,5 kilos
Mín...60 a 20 ACerca.....4 kilos
Mín...50 a 16 ACerca.....6 kilos
Mín.....28 a 8 ACerca 2,5 kilos
Mín. 100 a 20 ACerca 3,5 kilos
Mín...80 a 20 ACerca 4,5 kilos
Mín...70 a 16 ACerca.....6 kilos
Mín...50 a 10 A

RICHARD
GANS

MADRID
BARCELONA

Elzeviriano adornado

Núm.....933
Cuerpo.....14

Expendeduría COMERCIANTE Nacionalistas

Cerca 5,5 kilos
Min....80 a 20 A

Núm.....934
Cuerpo.....16

Bazar de Roma 628159 Escuela Pública
DISTURBIOS EN LA UNIVERSIDAD

Cerca.....6 kilos
Min....60 a 16 A

Núm.....935
Cuerpo.....20

Banco Hipotecario de Cartagena

Cerca 6,5 kilos
Min....50 a 14 A

Núm.....936
Cuerpo.....28

Las regatas en el Retiro
BODEGAS DE JEREZ

Cerca 7,5 kilos
Min....30 a 8 A

Núm.....937
Cuerpo.....36

Marina de Guerra

Cerca.....9 kilos
Min....20 a 6 A

Núm.....938
Cuerpo.....48

Republicanos
ENCINARES

Cerca 10,5 kilos
Min....16 a 6 A

Elzevirianos adornados

Núm.....477
Cuerpo.....12

HÉRCULES 4865 DISCUSIÓN

Cerca.....2 kilos
Min.....16 A

Núm.....478
Cuerpo.....20

CONDES DE BURGOS

Cerca.....4 kilos
Min.....16 A

Núm.....479
Cuerpo.....24

MIGUEL RODÉS

Cerca.....5 kilos
Min.....16 A

RICHARD
GANSMADRID
BARCELONA

Carmen

Navahermosa Berna Pontevedra Munich
HERMANO DE LA CARIDAD

Núm.....1140
Cuerpo.....20

Cerca.....6 kilos
Mín.....70 a 12 A

Valdepeñas 3528 Restaurant
BANCO DE MADRID

Núm.....1141
Cuerpo.....28

Cerca.....8 kilos
Mín.....40 a 8 A

Pujanza 1419 Nación
HUMORISMO

Núm.....1142
Cuerpo.....42

Cerca...12 kilos
Mín.....20 a 8 A

Carmen adornada

ACADEMIA V. NORMAND

Núm.....1143
Cuerpo.....28

Cerca 3,5 kilos
Mín.....16 A

MÁQUINAS GANS

Núm.....1144
Cuerpo.....42

Cerca.....6 kilos
Mín.....12 A

VINO DUQUE

Núm.....1145
Cuerpo.....48

Cerca 7,5 kilos
Mín.....8 A

BORNEO

Núm.....1146
Cuerpo.....66

Cerca...10 kilos
Mín.....8 A

RICHARD
GANS

Favorita

Núm.....181
Cuerpo...18/24

PINTURAS DE CANO EN BARCELONA
COLECCIÓN DE ANTIGÜEDADES

Cerca.....6 kilos
Min...44 a 12 ANúm.....182
Cuerpo.....24

SOLEDAD MORETÓN RODAURAS

Cerca.....4 kilos
Min.....24 ANúm.....183
Cuerpo...24/32

DEPORTES 46328 ARTÍSTICO
ASUNTOS FINANCIEROS

Cerca.....8 kilos
Min.....30 a 8 ANúm.....184
Cuerpo.....32

HOTEL DE LA MORERA

Cerca.....5 kilos
Min.....16 ANúm.....185
Cuerpo...30/42

FEDERICO SORIÑAS

Cerca...10 kilos
Min.....14 a 6 ANúm.....186
Cuerpo.....42

JULIAN TAMAYO

Cerca 5,5 kilos
Min.....8 A

Tipos de adorno

Núm.....982
Cuerpo.....16

NICOLAS CORRALES MERCEDES GONZALEZ

Cerca.....3 kilos
Min.....30 ANúm.....983
Cuerpo.....24

DOROTEA RUEDA PEDRO NOGALES

Cerca.....4 kilos
Min.....24 ANúm.....984
Cuerpo.....32

PELUQUERÍA DE MORIGÓN

Cerca.....5 kilos
Min.....16 A

RICHARD
GANSNúm.....431
Cuerpo.....14Núm.....432
Cuerpo.....20Núm.....433
Cuerpo.....28Núm.....434
Cuerpo.....36Núm.....724
Cuerpo.....8
Cerca 2,5 kilos
Mín.....100 ANúm.....725
Cuerpo.....10
Cerca 3,5 kilos
Mín.....100 ANúm.....726
Cuerpo.....12
Cerca 4 kilos
Mín.....80 ANúm.....727
Cuerpo.....16
Cerca 4,5 kilos
Mín.....48 ANúm.....728
Cuerpo.....20
Cerca 5,5 kilos
Mín.....40 ANúm.....121
Cuerpo.....16Núm.....122
Cuerpo.....24Núm.....123
Cuerpo.....20Núm.....124
Cuerpo.....28

Renacimiento adornada

General Cronwallis 25839 Muerte de la Duquesa**Discurso de Barriobero en el Ateneo****Exposición Nacional de 1918****Opiniones de Monroe**

Etienne sombreada

ORGANIZACIÓN OBRERA EN ASTURIAS**RUINAS DE SAN PEDRO DE MOSE****PUENTE MARÍA CRISTINA****TRONO 1830 JABÓN****BARCORUMANO****SECADEROS****MENDIGO****HEBREÁ**MADRID
BARCELONACerca.....5 kilos
Mín....60 a 18 ACerca.....6 kilos
Mín....40 a 10 ACerca.....7 kilos
Mín....24 a 6 ACerca.....8 kilos
Mín....16 a 6 ANúm.....729
Cuerpo.....28
Cerca.....6 kilos
Mín.....20 ANúm.....730
Cuerpo.....36
Cerca.....7 kilos
Mín.....18 ANúm.....731
Cuerpo.....36
Cerca.....7 kilos
Mín.....16 A

Tipos adornados

Suprimen la esclavitud en los Estados Unidos**Monumento á D. Joaquín Costa****Historia de España-Portugal****Boletín de Fomento**Cerca....4 kilos
Mín....44 a 14 ACerca 5,4 kilos
Mín....40 a 10 ACerca 5,5 kilos
Mín....40 a 10 ACerca 8,6 kilos
Mín....30 a 8 A

MADRID
BARCELONA

RICHARD
GANS

Tipo sombreado

Núm.....1023
Cuerpo.....16

NUMERADOR DE RECIBOS

Cerca.....4 kilos
Mín.....30 A

Núm.....1024
Cuerpo.....20

205 REGIMIENTO 683

Cerca.....5 kilos
Mín.....20 A

Núm.....1025
Cuerpo.....28

ENRIQUE DENÚS

Cerca.....6 kilos
Mín.....16 A

Nuevas titulares adornadas

Núm.....957
Cuerpo.....16

MEDIDAS HIGIENICAS EN CUBA

Cerca.....3 kilos
Mín.....24 A

Núm.....958
Cuerpo.....24

BERNARDO DEL CARPIO

Cerca.....4 kilos
Mín.....16 A

Núm.....959
Cuerpo.....28

FRANCISCO MONTES

Cerca.....5 kilos
Mín.....12 A

Preciosa

Núm.....442
Cuerpo.....12

DOCUMENTOS INÉDITOS PARA LA HISTORIA

Cerca.....2 kilos
Mín.....30 A

Núm.....443
Cuerpo.....16

EL DESIERTO HECHO UN VERGEL

Cerca.....3 kilos
Mín.....26 A

Núm.....444
Cuerpo.....24

FRANCISCO DE QUEVEDO

Cerca.....4 kilos
Mín.....14 A

Núm.....445
Cuerpo.....36

CASINO EUROPEO

Cerca.....6 kilos
Mín.....10 A

RICHARD GANS

Talonarias

MADRID BARCELONA

Núm.....282
Cuerpo.....14

SOCIEDADES DE SEGUROS DE MARIP

Un surtido de.....4 A

Núm.....283
Cuerpo.....20

MARCELINO RUMERASANO

Un surtido de.....4 A

Núm.....284
Cuerpo.....28

HIJOS DE GUNETE

Un surtido de.....4 A

Núm.....195
Cuerpo.....20

GRANDES ATACENES DE RIANS

Un surtido de.....4 A

Núm.....196
Cuerpo.....28

VUDAS DE GABRIEL MORENO

Un surtido de.....4 A

Núm.....197
Cuerpo.....36

LA SCHOGLATERAS

Un surtido de.....4 A

Núm.....990
Cuerpo.....24

REBE REBE REBE REBE REBE REBE REBE REBE REBE REBE

Un surtido de.....4 A

Núm.....991
Cuerpo.....28

REBE REBE REBE REBE REBE REBE REBE REBE REBE REBE

Un surtido de.....4 A

Núm.....992
Cuerpo.....36

REBE REBE REBE REBE REBE REBE REBE REBE REBE REBE

Un surtido de.....4 A

Serie IV
Cuerpo.....28

MARCOS BORBAS

Un surtido de.....6 A

MADRID
BARCELONARICHARD
GANS

Escritura Gloria

Núm.....1952
Cuerpo.....12

Memoria informativa del Origen histórico de la Litografía en España por D. José Rovira
Guía Práctica del Compositor Tipográfico, por J. Morato

Cerca...5 kilos
Mín. 200 a 36 ANúm.....1953
Cuerpo.....16

Iglesia de Nuestra Señora del Valle en el Monasterio de Rodillas
Reseña Descriptiva e Histórica de la Provincia

Cerca...6 kilos
Mín. 150 a 24 ANúm.....1954
Cuerpo.....20

Aparatos de telefonía doméstica de la casa M. Lauffer

Cerca 6,5 kilos
Mín. 100 a 16 ANúm.....1955
Cuerpo.....24

Compañía de Opera dirigida por V. Quesadas

Cerca 7,5 kilos
Mín. 72 a 12 ANúm.....1956
Cuerpo.....28

Maquinaria y útiles para la Tipografía

Cerca...9 kilos
Mín... 66 a 12 ANúm.....1957
Cuerpo.....36

138 Academia de Escultura 275

Cerca...11 kilos
Mín. 50 a 10 ANúm.....1958
Cuerpo.....48

Espronceda y Benavente

Cerca 12,5 kilos
Mín.....20 a 6 ANúm.....1959
Cuerpo.....60

Hipódromo Viena

Cerca 14 kilos
Mín..... 16 a 6 A

Para tarjetas de visita y trabajos similares se sirve en los cuerpos 8 y 10

Núm.....1950
Cuerpo.....8

Representante exclusivo para España: Mariano López

Últimas novedades en artículos de verano para caballero

Plaza de la Independencia

Glorieta de San Bernardo

Cerca 2,7 kilos
Mín. 200 a 36 ANúm.....1951
Cuerpo.....10

Las lámparas de filamento metálico son de manufactura nacional, Compañía Española de Electricidad
Instalaciones rápidas industriales — Computas para canales y riegos

Cerca 3,9 kilos
Mín. 200 a 36 A

RICHARD
GANS

Fulgor

MADRID
BARCELONANúm.....1715
Cuerpo.....8*Representante general para España y América del Sur: D. Nicomedes Mendieta, Las Palmas
Exposición permanente de Juguetes artísticos automáticos de Alemania*Cerca... 3 kilos
Mín. 200 a 36 ANúm.....1716
Cuerpo.....10*Indicador de Fábricas de Máquinas para Imprenta, Litografía y Encuadernación
Congreso de la Federación de Artes Gráficas en San Sebastián*Cerca 4,5 kilos
Mín. 200 a 36 ANúm.....1717
Cuerpo.....12*Librería, Papelería y Objetos de Escritorio de Angel Queipo, Burgos
Vuelta al mundo del Graf Zeppelin en el año 1929*Cerca 6,5 kilos
Mín. 200 a 36 ANúm.....1718
Cuerpo.....16*Boletín Oficial de la Unión General de Trabajadores*Cerca 7,5 kilos
Mín. 150 a 24 ANúm.....1719
Cuerpo.....20*Redacción y Administración: Salud, 46*Cerca...9 kilos
Mín. 100 a 16 ANúm.....1720
Cuerpo.....24*Homenaje a D. Antonio González*Cerca 10 kilos
Mín. 72 a 12 ANúm.....1721
Cuerpo.....28*125 Industria y Comercio 789*Cerca 11,5 kilos
Mín...66 a 12 ANúm.....1722
Cuerpo.....36*Monasterio de Rodillas*Cerca 13,5 kilos
Mín. 50 a 10 ANúm.....1723
Cuerpo.....48*Perfume Floralia*Cerca 14 kilos
Mín....20 a 6 ANúm.....1724
Cuerpo.....60*Grupo Escolar*Cerca 18 kilos
Mín....16 a 6 A

Beatriz y sus Festivos 21 años

RICHARD GANS

MADRID BARCELONA

Redondilla vienesa de novísimo corte

Núm.....1000
Cuerpo.....10
Cerca.....4 kilos
Mín. 200 a 40 A

Las consecuencias de la exploración Heat fueron todavía más palpables. Al principio

Un circo romano en Mérida
Aplicación de la electricidad

Núm.....1002
Cuerpo.....16
Cerca.....6 kilos
Mín. 120 a 24 A

Núm.....1001
Cuerpo.....12
Cerca.....5 kilos
Mín. 160 a 30 A

El arte dentario se ha perfeccionado ya de tal forma desde hace unos años, que

Las bodas de Camacho

Núm.....1003
Cuerpo.....20
Cerca.....7 kilos
Mín...90 a 18 A

Núm.....1004
Cuerpo.....24

Exposición de flores en el Paseo de Lérida

Cerca.....8 kilos
Mín...50 a 14 A

Núm.....1005
Cuerpo.....28

Un viaje por Santiago de Galicia

Cerca.....9 kilos
Mín...40 a 12 A

Núm.....1006
Cuerpo.....36

Hospital de Francisco José

Cerca 10,5 kilos
Mín...36 a 10 A

Núm.....1007
Cuerpo.....48

Nicolás Copérnico

Cerca...15 kilos
Mín.....20 a 6 A

Redondilla

Núm.....591
Cuerpo.....8
Cerca 3,5 kilos
Mín. 200 a 40 A

Resultan las trinchetas naturales, cuando se saben elegir á propósito, la mejor protección

Manera de criar peces en estanques
Los adelantos de la cirugía moderna

Núm.....593
Cuerpo.....12
Cerca 4,3 kilos
Mín. 120 a 32 A

Núm.....592
Cuerpo.....10
Cerca.....4 kilos
Mín. 180 a 36 A

No es una paradoja, es la expresión de la verdad. El hombre, nuevo Prometeo, supo

Plantas y árboles medicinales

Núm.....594
Cuerpo.....14
Cerca 4,5 kilos
Mín. 100 a 20 A

Núm.....595
Cuerpo.....16

Exámenes en la Escuela Normal de Maestras de Jaén

Cerca.....5 kilos
Mín...90 a 18 A

Núm.....596
Cuerpo.....20

Operaciones militares en Austria-Hungría

Cerca.....6 kilos
Mín...60 a 16 A

Núm.....597
Cuerpo.....28

El rey de Inglaterra en Coimbra

Cerca.....7 kilos
Mín...40 a 10 A

Núm.....598
Cuerpo.....36

Machaquito Regaterín

Cerca.....8 kilos
Mín.....24 a 8 A

RICHARD
GANSNúm.....1296
Cuerpo.....6
Cerca.....2 kilos
Mín. 200 a 40 ANúm.....1297
Cuerpo.....7
Cerca 2,6 kilos
Mín. 200 a 40 ANúm.....1298
Cuerpo.....8
Cerca 3,5 kilos
Mín. 200 a 40 ANúm.....1299
Cuerpo.....9
Cerca 4,5 kilos
Mín. 200 a 40 ANúm.....1304
Cuerpo.....20Núm.....1305
Cuerpo.....24Núm.....1306
Cuerpo.....28Núm.....1307
Cuerpo.....36Núm.....1308
Cuerpo.....48

Veneciana cursiva

Esta Sección se crea con el objeto de que puedan acudir á ella cuantos compañeros crean conveniente consultar aquellas dudas que se les presenten ó que tengan referente á un trabajo del arte á que se dediquen, siempre que
PREMIOS DE LOS CONCURSOS DE PEINADOS

Nada tan absurdo y tan notoriamente injusto como el anterior acuerdo. Ya es sabido que las Sociedades Anónimas tributan con arreglo á las liquidaciones que presentan á la Hacienda, y que dicha forma de
12345 TERRENOS DE LOS MINEROS 67890

Aconsejado el Rey por el Gobierno, resolvió suspender su expedición á Andalucía, y más tarde se acordó también el aplazamiento para
LOS GRANDES ACONTECIMIENTOS

Con Miguel Alsina he visitado algunos monumentos de antiguas figuras. Ante muchas de esas obras de arte, he sentido
NITROGENO 43628 COSECHERO

Se ha constituido una Sociedad con fuertes capitales para instalar unas
PRIMER TENIENTE CORONEL

De la nueva fábrica de cocinas económicas de Pedro Altamide
MODELO DE SOMBRERO

Boletín Oficial Eclesiástico
DEPÓSITO DE COBRE

Resultado del Certamen
FEDERICO MURIEL

Liquidación en el Bazar de Miguel Ruena
PRUDENCIO FERMOSE GOMERÍN

Compañía Ecuestre de Simó-Nargel

Reproducción de Antigüedades
MISIÓN DEL CONGRESO

Duque de Santoagundez

Margarita Gegundi
BIZCOCHEROS

MADRID
BARCELONANúm.....1300
Cuerpo.....10
Cerca.....5 kilos
Mín. 200 a 40 ANúm.....1301
Cuerpo.....12
Cerca 5,5 kilos
Mín. 150 a 30 ANúm.....1302
Cuerpo.....14
Cerca 6,5 kilos
Mín. 120 a 24 ANúm.....1303
Cuerpo.....16
Cerca.....7 kilos
Mín. 100 a 20 ACerca.....8 kilos
Mín....80 a 16 ACerca.....8 kilos
Mín....66 a 14 ACerca 9,5 kilos
Mín....50 a 12 ACerca 10,5 kilos
Mín....30 a 8 ACerca 12,5 kilos
Mín....20 a 6 A

MADRID
BARCELONA

RICHARD
GANS

Escritura Victoria

Contiene este nuevo libro la Ley provincial; el Régimen para el Archipiélago y el Reglamento de los cabildos insulares; el Decreto sobre Mancomunidades provinciales y otras no menos interesantes. Los editores no han reparado en el gasto que ocasiona una obra

No hay tiempo ni espacio para decir más, y, además, el señor Rosaleda prometió estudiarlo como se merece este importante

El ingeniero se llama D. Marcelino Carbonero Alonso; tiene veintidós años y es muy estudioso. En Junio fué nombrado Director de las minas

Los aficionados al juego de pelota en Madrid y Bilbao podrán admirar la destreza

*Concierto en los Nuevos Jardines de la Parisiana
Orquestas Filarmónicas premiadas en Valparaíso*

*Excmo. Sr. D. Leandro Gareños Quiroga
Francisco Castiñera y Macaria Bárcenas*

*Director del Sanatorio de Navarra
Zacarias Hernández y Corregrosa*

*Bernardo Alcántara Legrina
Gabriel Monterola Rodríguez*

Duquesa de la Victoria

Baile de Modistas

Núm.....1285
Cuerpo.....8
Cerca 4,4 kilos
Min. 300 a 40 A

Núm.....1286
Cuerpo.....10
Cerca.....5 kilos
Min. 160 a 30 A

Núm.....1289
Cuerpo.....16

Núm.....1290
Cuerpo.....20

Núm.....1291
Cuerpo.....24

Núm.....1292
Cuerpo.....28

Núm.....1293
Cuerpo.....36

Núm.....1294
Cuerpo.....48

Núm.....1287
Cuerpo.....12
Cerca.....6 kilos
Min. 130 a 24 A

Núm.....1288
Cuerpo.....14
Cerca.....6 kilos
Min. 110 a 20 A

Cerca 6,5 kilos
Min...90 a 18 A

Cerca....7 kilos
Min...60 a 16 A

Cerca....8 kilos
Min...50 a 12 A

Cerca 9,5 kilos
Min...40 a 10 A

Cerca...11 kilos
Min....28 a 8 A

Cerca 11,5 kilos
Min....20 a 6 A

RICHARD
GANSMADRID
BARCELONA

Escritura Favorita

Descripción de las banderas del ejército, por Mariano Barrutia y González
Historia de la Orden de San Jerónimo y de San Lorenzo
Colecciones de Entremeses, Loas, Bailes, Jácaras, Mojigangas y Cuentos

Cerca 5,5 kilos
Mín. 150 a 28 ANúm.....1310
Cuerpo.....12

Sombrerería Cordobesa de Ramón Zaragüeta Trenado
Almacenes de Paños de Eleuterio Ureñas
Discurso de D. Miguel Hernández Ríos en Santander

Cerca....6 kilos
Mín. 100 a 24 ANúm.....1311
Cuerpo.....16

Autobiografías de españoles célebres, por Rodas
Papelería Inglesa de Leandro García
Representante en España: D. Facundo Casañas

Cerca....7 kilos
Mín....60 a 16 ANúm.....1312
Cuerpo.....20

Alfonso Hernández de los Castillejos
Leopoldo Díaz Buenafuente

Cerca 7,5 kilos
Mín....40 a 12 ANúm.....1313
Cuerpo.....28

Hijos de Teodoro Vázquez
Domenet y Somelinos

Cerca....8 kilos
Mín....28 a 8 ANúm.....1314
Cuerpo.....36

Encarnación Lagunas
Miguel Figuedo

Cerca....10 kilos
Mín....20 a 8 ANúm.....1315
Cuerpo.....48

RICHARD
GANS

MADRID
BARCELONA

147

Retirada de la venta. Escritura bastarda Retirada de la venta.

Núm.....1175
Cuerpo.....10

Emilio Hernández García y Antonia Rodríguez Pedrero, tienen el gusto de invitar a usted a la ceremonia de desposorio de su hija Joaquina con D. Manuel Quiroga, que tendrá lugar el 25 de Febrero de 1917, en la iglesia de Santiago

Cerca.....3 kilos
Min. 100 a 30 A

Núm.....1176
Cuerpo.....12

*Depósito de Aparatos eléctricos de Bernardino Rodríguez, Leganitos 148
Establecimiento de Carruajes de lujo de Manuel Oázquez*

Cerca 4,5 kilos
Min. 100 a 30 A

Núm.....1177
Cuerpo.....16

*Presidente de la Cooperativa de los Cenderos de Santander
Exportador de maderas: Salustiano Martínez*

Cerca 5,5 kilos
Min....80 a 16 A

Núm.....1178
Cuerpo.....20

*Alejandro Zamorano y Gumersindo Fernández
Dominica Quirigañas Hernández*

Cerca 6,5 kilos
Min....60 a 12 A

Núm.....1179
Cuerpo.....28

*Margarita Echevarría Samariego
583 Pedro Nozaleda 206*

Cerca 8,5 kilos
Min.....40 a 8 A

Núm.....1180
Cuerpo.....36

*Sr. D. Nicomedes Gómez
Alfonso Wenceslao*

Cerca.....9 kilos
Min.....20 a 6 A

Núm.....1181
Cuerpo.....48

Federico del Pedroso

Cerca 10,5 kilos
Min.....12 a 6 A

Núm.....1182
Cuerpo.....60

Benito Repollés

Cerca...17 kilos
Min.....12 a 6 A

RICHARD
GANSNúm.....1600
Cuerpo.....6
Cerca.....3 kilos
Min. 300 a 50 ANúm.....1601
Cuerpo.....8
Cerca.....3,5 kilos
Min. 200 a 40 ANúm.....1604
Cuerpo.....16Núm.....1605
Cuerpo.....20Núm.....1606
Cuerpo.....28Núm.....1607
Cuerpo.....36Núm.....1608
Cuerpo.....48Núm.....1609
Cuerpo.....60

Escritura Selecta

*Nueva Librería de Francisco Españolitos
Antigua Sociedad de los Dependientes de Valencia
Grandes Talleres de Fotograbado**Administración: Leganitos 168
Manantiales y Fuentes del Monasterio
Director de la Compañía**Modesto Echizarreta Fernanflor
Glorieta del Consulado**Sociedad Anónima Urdó
Federico Huertas*MADRID
BARCELONANúm.....1602
Cuerpo.....10
Cerca 4,8 kilos
Min. 180 a 36 ANúm.....1603
Cuerpo.....12
Cerca.....5 kilos
Min. 120 a 30 ACerca.....7 kilos
Min. 100 a 24 ACerca.....8,5 kilos
Min.....80 a 16 ACerca.....8,8 kilos
Min.....40 a 10 ACerca...11 kilos
Min.....30 a 8 ACerca...14 kilos
Min.....20 a 6 ACerca...17 kilos
Min.....16 a 4 A*Entarimado americano de Leandro Nevada
195 Monumentos de Burgos 460**Sombreros de Primavera para niña**Leocadia Heras Burguete
MEMORANDUM**D. Ramiro Nogatés**Jabón Oriental**Serpentigera
RUMOR**Los surtidos se sirven con estas dos diferentes suertes: o o*

MADRID
BARCELONANúm.....1861
Cuerpo.....12
Cerca.....6 kilos
Mín. 166 a 34 ACerca.....8 kilos
Mín. 130 a 24 ACerca.....8 kilos
Mín...88 a 16 ACerca 11,5 kilos
Mín...66 a 12 ACerca 13,5 kilos
Mín...50 a 10 ACerca...14 kilos
Mín.....20 a 6 ACerca...18 kilos
Mín.....16 a 6 ARICHARD
GANSNúm.....1860
Cuerpo.....10
Cerca 4,5 kilos
Mín. 166 a 30 ANúm.....1862
Cuerpo.....16Núm.....1863
Cuerpo.....20Núm.....1864
Cuerpo.....28Núm.....1865
Cuerpo.....36Núm.....1866
Cuerpo.....48Núm.....1867
Cuerpo.....60

Escritura Luis XV

Representante en Cuba
Sociedad de Constructores de Valladolid
Exposición de Molduras de oro
Ultramarinos de Guillermo Fuenlabrada
Museo de Pinturas

Caricaturas por Fresno
Aventuras de una artista en el Polo
Teatro Fantástico
Rafael Portijano, Montera 142

Conferencia en el Ateneo de Barcelona por Francisco Roca
Historia General de la Dominación de América

Exposición Nacional de Bellas Artes para 1918
Relojería de Vicente Gámez Delgado

Pinturas de Montenegro en Berlín
D. Salvador Ruiz Guzmán

Cámara Agrícola de Lugo
Benito Quirós Tafra

Navarro Benavente

Gregorio Aribau

RICHARD
GANSMADRID
BARCELONA

Escritura circular

Núm.....1344
Cuerpo.....16

*Antigua Camisería de los Hijos de D. Guillermo Lomovillano
Nuevo Banco Popular de Castilla y Navarra*

Cerca 7,5 kilos
Mín. 120 a 30 ANúm.....1345
Cuerpo.....24

*Marcelino Fernández Antonio Hermosilla
Boletín de la Unión de Libreros*

Cerca.....9 kilos
Mín...90 a 20 A

Inglesa moderna

Núm.....929
Cuerpo.....16

Doroteo Alvarez Casanova y Petronila de Arriega

Cerca.....6 kilos
Mín. 120 a 24 ANúm.....930
Cuerpo.....24

Alfonso Jandreu González, Ramonerín 36

Cerca.....8 kilos
Mín. 100 a 16 ANúm.....931
Cuerpo.....24

Federica Engüita y Matilde Lozano

Cerca.....8 kilos
Mín...60 a 14 A

Nueva Escritura Triunfo

Núm.....1038
Cuerpo.....16

*Almacenes de Relojes de Faustino Estremera, Calle del León 324
Librería Nacional y Extranjera de Catalino Sanz*

Cerca.....6 kilos
Mín. 100 a 12 ANúm.....1039
Cuerpo.....24

Sucesor de Alejandro Velázquez Garión, Oviedo

Cerca.....7 kilos
Mín...60 a 10 ANúm.....1040
Cuerpo.....32

*Margarita Bermúdez Granadeso
Rafael Ducano Camuñas*

Cerca...10 kilos
Mín.....50 a 8 ANúm.....1041
Cuerpo.....42

Leopoldo Dumas Careños

Cerca...13 kilos
Mín.....40 a 6 A

RICHARD
GANSNúm.....1395
Cuerpo.....8
Cerca 2,5 kilos
Mín. 150 a 30 ANúm.....1397
Cuerpo.....12Núm.....1398
Cuerpo.....16Núm.....1399
Cuerpo.....20Núm.....1400
Cuerpo.....28

Mercedes

Bernabé Martinegui aconsejaba siempre lo siguiente: En caso de epidemia, se beberá agua hervida. La ebullición destruye el microbio del cólera, el de la fiebre tifoidea y todos
CONSEJOS PRÁCTICOS DE UN DOCTOR

Delorme Riener, se va á buscar bajo la cubierta del corazón el líquido que en ella está depositado
ENFERMEDADES DE LOS NIÑOS

Colecciones de artículos de plata, juego de cubiertos en estuche fino, bronzes, mármoles, columnas é infinidad de artículos para regalos

GRANDES REFORMAS EN EL SALÓN RODERO

Defensa del puerto de Santander, por Granadero
PRIMERA MARCA ARGENTINA

Almanaque de Montaner Hermanos
SOCIEDAD ANÓNIMA

Espectáculo público en Roma

MADRID
BARCELONANúm.....1396
Cuerpo.....10
Cerca.....3 kilos
Mín. 120 a 24 ACerca.....4 kilos
Mín. 110 a 20 ACerca.....5 kilos
Mín. 100 a 20 ACerca.....6 kilos
Mín.....50 a 12 ACerca.....7 kilos
Mín.....36 a 8 A

FUNDICIÓN TIPOGRÁFICA • TALLER MECÁNICO

RICHARD GANS

MADRID BARCELONA

"TIPOS GANS"

Colección de matrices originales de tipo común, titulares tipos de fantasía, escrituras y redondillas. Orlas, viñetas, ornamentaciones y clichés de última novedad y de gusto artístico. Alegorías modernistas industriales y comerciales.



MAQUINARIA

Representante general en España y Portugal para la venta de máquinas destinadas á las Artes del libro y ramos anexos, procedentes de las casas más acreditadas, proveedoras de todo el mercado. Pídanse Catálogos y presupuestos

Alegoría
de Imprenta

Núm. 2403
Ptas. 3

Taller de Galvanoplastia montado con todos los adelantos

Suministro de toda clase de utensilios para las artes gráficas. Se instalan en breve plazo establecimientos dedicados á imprenta, litografía, fotograbado, encuadernación, fábricas de papel, cartón, etc.

RICHARD
GANSMADRID
BARCELONA

Mercantil circular

Los Mínimos se sirven con dos iniciales

Núm.....1027
Cuerpo...12/20
Cerca 3,5 kilos
Mín...80 a 20 A*Mientras la Comisión llevaba á cabo sus trabajos en pro de la independencia ofrecida, el general Otis ordenaba se activasen todos**Guillermo Ledesman Rodríguez**Bernabé Tordesinas Alcubiñana**Mariano Soteros García*Núm.....1028
Cuerpo...16/24
Cerca 4,5 kilos
Mín...60 a 12 ANúm.....1029
Cuerpo...24/36*Diputación y Ayuntamiento de Barcelona y de Santander
Reuniones de la Sociedad de Albañiles de Bilbao*Cerca 5,5 kilos
Mín...40 a 10 A

La Ibérica

Núm.....863
Cuerpo.....20*Eduardo Domínguez Federico Claramón
Nicolás Hurtado Santamaría*Cerca.....6 kilos
Mín...40 a 12 ANúm.....864
Cuerpo.....28*Aniceta Ozcáriz Carmen Peredas*Cerca.....7 kilos
Mín.....30 a 8 ANúm.....865
Cuerpo.....36*Mariano Gómez Lórega*Cerca 9,5 kilos
Mín.....24 a 6 A

Elzeviriano cursiva adornado

Núm.....940
Cuerpo.....12
Cerca.....6 kilos
Mín. 200 a 24 A*Poco ha variado nuestra situación económica desde la publicación del**Almacén de Rollón*Núm.....942
Cuerpo.....24
Cerca.....8 kilos
Mín...70 a 12 ANúm.....941
Cuerpo.....16
Cerca.....7 kilos
Mín. 120 a 20 A*Representante en España
Gregorio Dorega Bazque**Soledad Masó*Núm.....943
Cuerpo.....32
Cerca 9,5 kilos
Mín...36 a 10 ANúm.....944
Cuerpo.....48*Hipólito Bustamada*Cerca...12 kilos
Mín.....24 a 6 A

RICHARD
GANS

Elzeviriano negro cursiva

MADRID
BARCELONANúm.....1225
Cuerpo.....6
Cerca.....2 kilos
Min. 150 a 20 A

Estos socorros son tan respetables, que sostenemos, sin pecar de apasionados, que no hay Sociedad de esta índole en España que, teniendo este número de socios, abone cantidad tan

MERCEDES SERMIÑEZ DE REUS

Como se ve, una enfermedad ridícula, que para desdichas, aun por el cuerpo médico se trata con desprecio, pudiera

LOS ESTUDIOS MÉDICOS

Núm.....1226
Cuerpo.....8
Cerca.....3 kilos
Min. 130 a 20 ANúm.....1227
Cuerpo.....12

23 Concurso de Pelota en el Hipódromo 69
SEGUNDO PREMIO MUSEO DE TURIN

Cerca....4 kilos
Min....90 a 16 ANúm.....1228
Cuerpo.....16

Gran Balneario de Santander
EL MISTERIO DE BURDEOS

Cerca....5 kilos
Min....70 a 12 ANúm.....1229
Cuerpo.....24

Presupuestos de Estado
HURÍES 358 GRISÉN

Cerca 6,5 kilos
Min....50 a 10 ANúm.....1230
Cuerpo.....32

Fiesta en Amberes
UN PROGRESO

Cerca 8,5 kilos
Min....24 a 6 ANúm.....1231
Cuerpo.....42

Dependencia
86 Modas 39
NOTICIERO

Cerca 12,5 kilos
Min....14 a 6 A

RICHARD
GANSNúm.....313
Cuerpo.....6
Cerca.....4 kilos
Mín. 400 a 80 ANúm.....314
Cuerpo.....8
Cerca.....5 kilos
Mín. 300 a 60 ANúm.....317
Cuerpo.....16Núm.....318
Cuerpo.....20Núm.....319
Cuerpo.....28Núm.....320
Cuerpo.....36Núm.....321
Cuerpo.....48

La Madrileña

El general Xolguin, cuyo retrato publicamos, es uno de los hombres públicos más prestigiosos de su país. En su fecunda carrera política ha tenido ocasión de ejercitar sus múltiples talentos y sus incansables energías, tanto

No se tiene idea de la importancia que este mercado ha conquistado en tan poco tiempo. Aquí no hay medias tintas; todo es bueno

Durante largo tiempo, después de la guerra de emancipación, subsistía el rencor de los hispanos. El tiempo

Es una de las más importantes del primer grupo; dominados

Depósitos de Perfumes de Alejandro Gorguerén
Fundador de los Balnearios de Cestona
Grandes festejos en Albacete
Escuelas de San Fermin
Museos de Bélgica

MADRID
BARCELONANúm.....315
Cuerpo.....10
Cerca.....6 kilos
Mín..200 a 40 ANúm.....316
Cuerpo.....12
Cerca.....6 kilos
Mín. 180 a 20 ACerca.....7 kilos
Mín. 100 a 20 ACerca.....8 kilos
Mín...90 a 16 ACerca....9 kilos
Mín...36 a 10 ACerca...11 kilos
Mín.....24 a 6 ACerca...12 kilos
Mín.....20 a 6 A

Gran Liquidación de Paños

Con motivo de las obras de la Gran Vía liquido en breves días, á precios sumamente económicos, todas las existencias de Pañería y Sedería que cuenta este antiguo y acreditado Almacén. En esta casa encontrará el público las últimas novedades en trajes estilo sastre. Vestidos de novia, Polleras de moda, en etamina negra, bordada. Blusas novedad, en fino clarín. Vestidos de seda, doble ancho tornasol, claros y oscuros, adornados con encajes. Elegantes y modernos tapados para playa, Medias, Puntillas, etc.

Almacén de la Plaza de Leganitos

*Casa fundada por Francisco Mendoza
Teléfono 1280*

Viñeta
de anunciosNúm. 1324
Ptas. 6

Novietas y sus pesados 2 años

RICHARD
GANS

Núm.....322
Cuerpo.....8
Cerca.....5 kilos
Min. 250 a 50 A

Núm.....323
Cuerpo.....10
Cerca.....6 kilos
Min. 200 a 40 A

Núm.....326
Cuerpo.....20

Núm.....327
Cuerpo.....28

Núm.....328
Cuerpo.....36

Núm.....329
Cuerpo.....48

Núm.....330
Cuerpo.....60

Núm.....331
Cuerpo.....72

Núm.....332
Cuerpo.....96

La Nacional

*Lista de los artículos entregados hoy
Economato de los Bomberos de Soria*

*Almanaque de Gregorio Rigodón
Notas de un Misionero en Sebdu*

*Directores de la Compañía
Empresa Panaders-Brich*

Tribuna de Santander

Comercio de Francisco Morcuendez

Dispensarios de Barcelona

294 Exportación 563

Hotel de Castilla

Victor Sorgen

Don Miguel

Recogida

MADRID
BARCELONA

155

Núm.....324
Cuerpo.....12
Cerca 6,5 kilos
Min. 160 a 30 A

Núm.....325
Cuerpo.....16
Cerca.....8 kilos
Min. 110 a 20 A

Cerca...10 kilos
Min. 100 a 16 A

Cerca...12 kilos
Min....46 a 12 A

Cerca...14 kilos
Min....40 a 8 A

Cerca...16 kilos
Min....16 a 8 A

Cerca...18 kilos
Min....16 a 8 A

Cerca...24 kilos
Min....10 a 8 A

Cerca...30 kilos
Min....8 a 4 A

RICHARD
GANSNúm.....1479
Cuerpo.....6
Cerca 1,4 kilos
Mín. 160 a 30 ANúm.....1480
Cuerpo.....8
Cerca 2,8 kilos
Mín. 140 a 24 ANúm.....1481
Cuerpo.....10
Cerca 3,5 kilos
Mín. 140 a 24 ANúm.....1485
Cuerpo.....20Núm.....1486
Cuerpo.....24Núm.....1487
Cuerpo.....28Núm.....1488
Cuerpo.....36Núm.....1489
Cuerpo.....48

Grotesca cursiva

Hasta ahora, siempre se ha acercado el rico al pobre á socorrerle, consolarle y enseñarle á trabajar. Justo es que unos y otros, olvidando las amarguras que la vida guarda para todos, se unan alguna vez para hablar de las flores
SUCESO CURIOSO 1234567890 BENIGNO ROMIRO

Es una idea preciosa y el mejor medio de procurar que en la vida de esas muchachas haya algo de poesía y que el cultivo de su planta las haga de pensar en algo risueño
DISCURSOS SOBRE MÚSICA Y POESÍA

Por lo tanto, es de urgente necesidad para el porvenir de España, preparar sus puertos principales, incluso los
CRÓNICAS FEMENINAS DIARIAS

El que no tiene su casa propia será vecino de todo el mundo
NÚMERO DEL RESGUARDO

Donde impera la fuerza, no encuentra lugar la justicia
DIARIO DE UN OBRERO

No se debe decir nunca: de esta agua no beberé
HAMBURGO-MAHÓN

Boletín Oficial del Ministerio de Fomento
12345 HISTORIA DE NORUEGA 67890

Conciertos de la Banda Municipal

Société Française de Bilbao
UNIÓN DE IMPRESORES

República de Portugal

Mariano Noguera
46 BURGOS 89

MADRID
BARCELONANúm.....1482
Cuerpo.....12
Cerca.....4 kilos
Mín. 100 a 20 ANúm.....1483
Cuerpo.....14
Cerca.....4 kilos
Mín...70 a 14 ANúm.....1484
Cuerpo.....16
Cerca 4,5 kilos
Mín...60 a 12 ACerca 6,5 kilos
Mín...66 a 12 ACerca 7,8 kilos
Mín...50 a 10 ACerca.....9 kilos
Mín...44 a 10 ACerca...10 kilos
Mín.....28 a 8 ACerca...12 kilos
Mín.....20 a 6 A

MADRID
BARCELONA

RICHARD
GANS

Grotesca cursiva semi-negra

Núm.....1490
Cuerpo.....6
Cerca 1,5 kilos
Min. 160 a 30 A

Sin embargo, confiamos en que el sociólogo jefe del Gobierno, que no debe sustentar el criterio de que los Cuerpos Colegisladores hayan de tener incompleta la historia del Parlamento español, dará las oportunas COMENDADORES 1234567890 MERODEADORES

Ratón que no sabe más que un agujero, lo cogerá el gato
PROCESIÓN DEL CORPUS

Núm.....1493
Cuerpo.....12
Cerca 4,5 kilos
Min. 100 a 20 A

Núm.....1491
Cuerpo.....8
Cerca 2,8 kilos
Min. 140 a 30 A

Ahora bien, las leyes protectoras que las clases obreras consiguieron, las mejoras en la realización de su trabajo, todos los beneficios gozados en caso de accidentes
MODAS EN SOMBREROS DE SEÑORA

Al pobre que está afligido no vengas á darle ruidos
SUBMARINO FRANCÉS

Núm.....1494
Cuerpo.....14
Cerca 4,5 kilos
Min...70 a 14 A

Núm.....1492
Cuerpo.....10
Cerca...4 kilos
Min. 130 a 24 A

En estos días de Exposiciones en que el pueblo madrileño consagra á las Bellas Artes un culto mayor
CENTRO OBRERO ASTURIANO

Quien siembra vientos recogerá tempestades
PINTOR DE MÉRITO

Núm.....1495
Cuerpo.....16
Cerca...5 kilos
Min...60 a 12 A

Núm.....1496
Cuerpo.....20

Almanaque Enciclopédico para Oficina
12345 PRUDENCIO RODERO 67890

Cerca 7,3 kilos
Min...66 a 12 A

Núm.....1497
Cuerpo.....24

Banco de España en Montpellier

Cerca 8,3 kilos
Min...50 a 10 A

Núm.....1498
Cuerpo.....28

Conde-Duque de Olivares
ESCUDO DE CÓRDOBA

Cerca 9,5 kilos
Min...44 a 10 A

Núm.....1499
Cuerpo.....36

Húsares de la Muerte

Cerca 10,4 kilos
Min....28 a 8 A

Núm.....1499 a
Cuerpo.....48

Domingo Robles
25 MONACO 46

Cerca 12,5 kilos
Min....20 a 6 A

RICHARD
GANSNúm.....213
Cuerpo.....6
Cerca...3 kilos
Mín. 250 a 40 ANúm.....214
Cuerpo.....8
Cerca...5 kilos
Mín. 200 a 40 ANúm.....217
Cuerpo.....16Núm.....218
Cuerpo.....20Núm.....219
Cuerpo.....28Núm.....220
Cuerpo.....36Núm.....221
Cuerpo.....48Núm.....222
Cuerpo.....60

Grotesca negra cursiva

Claro es que no podemos hallarnos conformes con la norma que nos da el señor fiscal del Supremo para que
DISCURSO DE FRANCO RODRÍGUEZ

El contaros el malestar de la clase media sería un sermón
12345 ORGANIZADORES 67890

Nombrarán una Junta de su seno por cada Sección
CINE IBERO-AMERICANO

Ateneo de Barcelona
GÉNEROS DE BERLÍN

Guantería de Domingo Quintanar
SUBMARINO 19587 PREGONERO

Ruinas de un Palacio Ojival

Congreso Religioso
BANCO 408 DEUDA

Manuel Salgado

Usurpación
58 RUSO 69

Habitante

MADRID
BARCELONANúm.....215
Cuerpo.....10
Cerca...5 kilos
Mín. 160 a 30 ANúm.....216
Cuerpo.....12
Cerca 6,2 kilos
Mín. 110 a 24 ACerca...8 kilos
Mín. 100 a 20 ACerca...9 kilos
Mín...80 a 12 ACerca 12,5 kilos
Mín...44 a 12 ACerca...16 kilos
Mín....30 a 8 ACerca...20 kilos
Mín....20 a 6 ACerca...24 kilos
Mín....18 a 6 A

RICHARD GANS

Ronda Universal

MADRID BARCELONA

Núm.....305
Cuerpo.....16
Cerca 5,5 kilos
Mín. 100 a 18 A

Bailes en el Café Regina | Fábrica de Jarabes

Núm.....306
Cuerpo.....20
Cerca 6,7 kilos
Mín...70 a 14 A

Núm.....308
Cuerpo.....36
Cerca...14 kilos
Mín.....30 a 6 A

Niquelado | 23 Viernes 48

Núm.....307
Cuerpo.....28
Cerca...9 kilos
Mín.....50 a 8 A

Núm.....309
Cuerpo.....48

Gibraltar-Madrid

Cerca...17 kilos
Mín.....30 a 6 A

Núm.....310
Cuerpo.....60

Agua Borines

Cerca...20 kilos
Mín.....20 a 6 A

Núm.....311
Cuerpo.....72

Competidora

Cerca...22 kilos
Mín.....12 a 6 A

Núm.....312
Cuerpo.....96

Normigo

Cerca...24 kilos
Mín.....10 a 6 A

Ronda Relámpago

Núm.....799
Cuerpo.....36
Cerca...8 kilos
Mín.....26 a 8 A

Luisa Abad | Marqués

Núm.....800
Cuerpo.....48
Cerca...10 kilos
Mín.....20 a 6 A

Núm.....802
Cuerpo.....66
Cerca...21 kilos
Mín.....14 a 6 A

Josefa | Rogad

Núm.....801
Cuerpo.....54
Cerca...15 kilos
Mín.....14 a 6 A

RICHARD
GANSMADRID
BARCELONA

Tipos de máquina para escribir

Núm.....1148
Cuerpo.....6

COMPañA DE LOS FERROCARRILES DE MADRID, CÁ CERES Y PORTUGAL Y DEL OESTE DE ESPAÑA
Estos billetes especiales no solamente podrán usarse para los domingos y los días de fiestas, sino también en sus vísperas, para el viaje de ida, y el siguiente para el de regreso. Cuando las festividades sean en días seguidos, los billetes serán valederos desde la víspera de la primera fiesta hasta el siguiente día del último festivo. En estos billetes se considerará sin efecto el de ida si no le acompaña el cupón correspondiente para el regreso. Sólo se admite el equipaje que los viajeros puedan llevar á la mano, según se previene en el reglamento

Cerca.....5 kilos
Mñ. 280 a 40 ANúm.....1149
Cuerpo.....8

PLANO DEL PRÓXIMO RECORRIDO ORGANIZADO POR EL FOMENTO DEL TURISMO
Hace varios años que ha comenzado á ser muy visitada la provincia de Cáceres por los turistas. Ese interés que despierta nuestra provincia, sin duda alguna es debido á la activa propaganda que han hecho los Padres Franciscanos del artistico Monasterio de Nuestra Señora de Guadalupe y á los no escasos esfuerzos realizados por el infatigable y activo turista Marqués de Vega-Inclán.

Cerca.....7 kilos
Min. 280 a 40 ANúm.....997
Cuerpo.....10

ACADEMIA GENERAL DE ENSEÑANZA DE BARCELONA
En el sitio más sano y céntrico se alza la Academia General de Enseñanza, bello edificio de tres pisos y tres fachadas que tienen en conjunto quince metros lineales y mil ciento noventa y dos de superficie. Las dos fachadas principales corresponden á la calle de Caballero una y la otra á la

Cerca...10 kilos
Min. 320 a 40 ANúm.....999
Cuerpo.....12

LAS REFORMAS DEL PERIODISMO EN LOS ESTADOS UNIDOS
En todos los países civilizados el periodismo es materia importante de la vida social, pero en toda América es algo más, como si dijéramos, un artículo de primera necesidad tan indispensable como el pan. No se entienda por esto que el periódico ejerce una influencia mayor en este

Cerca...10 kilos
Min. 266 a 40 ANúm.....998
Cuerpo.....10

ES UNA IMITACIÓN MINUCIOSA ESTA CURSIVA, del estilo propio de máquinas de escribir, para la cual se han fundido cierto número de letras que parecen gastadas, y que aplicadas convenientemente, dan á los impresos el aspecto que presenta la escritura á máquina, debido especialmente al mal entintaje, golpes irregulares en el teclado ó á tipos sucios que se repintan.

Cerca...10 kilos
Min. 320 a 40 A

N^o 1147. Cuerpo 10. Mfn. 320 a 40 A. cerca 10 kilos.

NUEVOS TIPOS DE MÁQUINA PARA ESCRIBIR
que representan verdaderamente una reproducción
completa de los escritos hechos a máquina por lo
que son unos tipos que no deben fal-
tar en las imprentas dedicadas a la confección
de trabajos comerciales.

Núm. 1125. Cuerpo 10. Mfn. 320 a 40 A. cerca 10 kilos.

Muy señor mío: Llevo editados con esos caracte-
res 53 números diferentes de la Revista ORATORIA
SAGRADA, con una suma total de UN CUARTO DE MILLON
de ejemplares, y tan satisfecho estoy del material
que me creo en el caso por deber, por conciencia y
por justicia, de escribir a V. rectificando es-

Handación N.º:

RICHARD
GANS

Inglesa Excelsior

MADRID
BARCELONA

Núm.....839
Cuerpo.....12
Cerca 5,5 kilos
Mfn. 160 a 28 A

*Sociedad Deportiva
Union Sporting W. F. A. Club
Madrid-Barcelona
Año 1924*

*Julian de Galayet
Agosto 1926*

Núm.....841
Cuerpo.....24
Cerca 7,2 kilos
Mfn. 50 a 12 A

Núm.....840
Cuerpo.....18
Cerca 6,3 kilos
Mfn. 88 a 16 A

*Santiago Valparaiso
Madame 1853 Amador
Garibaldi*

*Ceruel y Zaragoza
Felipe Pequer*

Núm.....842
Cuerpo.....30
Cerca 9,4 kilos
Mfn. 50 a 8 A

Núm.....843
Cuerpo.....30

*D. Eugenio Gutierrez Reguerolas
Bazar del Siglo*

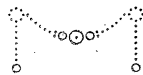

Cerca 11,5 kilos
Mfn. 50 a 8 A

Núm.....844
Cuerpo.....36

*Licor New York Otumba
Artes Gráficas*

36704

Cerca 12,5 kilos
Mfn. 44 a 8 A

RICHARD
GANS

OJO PEQUEÑO Inglesas nuevas OJO GRANDE

MADRID
BARCELONANúm.....830
Cuerpo.....20
Cerca...5 kilos
Mín.100 a 20 A*Laura Figueroa Manzanque**Sebastián Rodríguez Estepan*Núm.....834
Cuerpo.....20
Cerca 5,5 kilos
Mín.100 a 20 ANúm.....831
Cuerpo.....24
Cerca 6,4 kilos
Mín...90 a 18 A*Antonio Díez Hernandez**Pedro Ugarte Nogueras*Núm.....835
Cuerpo.....24
Cerca...8 kilos
Mín...90 a 18 ANúm.....832
Cuerpo.....28
Cerca...7 kilos
Mín...80 a 16 A*15 Memorandum 39**Juan Kopel Doran*Núm.....836
Cuerpo.....28
Cerca...9 kilos
Mín...80 a 16 ANúm.....833
Cuerpo.....32
Cerca 8,5 kilos
Mín...60 a 14 A*El Banco Español**Ezequiel Tamplona*Núm.....837
Cuerpo.....32
Cerca...10 kilos
Mín...60 a 14 ANúm.....838
Cuerpo.....48*Manuela Aragón Castaño*
*Richard Wagner*Cerca..16 kilos
Mín...50 a 10 A

MADRID
BARCELONA

RICHARD
GANS

Inglesa americana

Núm.....809
Cuerpo.....16
Cerca 4,5 kilos
Mín...80 a 16 A

Estanislao Melgares Paimont
25 Abril 1947

Carlos Sirgu González
Bequiristain

Núm.....812
Cuerpo.....24
Cerca...7 kilos
Mín...60 a 12 A

Núm.....811
Cuerpo.....20
Cerca...6 kilos
Mín...70 a 14 A

Bartolomé Dugé Aranjó
Andrés Ciguera

María Pregonal Alonso
Ignacio Boyola

Núm.....810
Cuerpo.....16
Cerca...5 kilos
Mín...80 a 16 A

Escritura moderna

Núm.....571 a
Cuerpo.....18
Cerca...5 kilos
Mín...66 a 16 A

Serafin Lopez Crellana
157.890.24

Gabriel Ruiz Pérez
Estereotipia

Núm.....572
Cuerpo.....24
Cerca...7 kilos
Mín...60 a 12 A

Núm.....572 a
Cuerpo.....40

24 Noviembre 1985
Alejandro Barrigas Espinazo
Hernández

Cerca..10 kilos
Mín....40 a 8 A

RICHARD
GANS

Inglesa de novísimo corte

MADRID
BARCELONANúm.....813
Cuerpo.....12
Cerca...8 kilos
Mfn.160 a 40 A*Obra Nueva de D. M. Pereda
28 Febrero 1935**Eugenia Hapol
Agosto 30*Núm.....816
Cuerpo.....28
Cerca...15 kilos
Mfn....50 a 10 ANúm.....814
Cuerpo.....16
Cerca...10 kilos
Mfn.100 a 20 A*Bernaldi Domingo Sergio**Cosmopolita*Núm.....817
Cuerpo.....42
Cerca...18 kilos
Mfn....40 a 8 ANúm.....815
Cuerpo.....20
Cerca...13 kilos
Mfn...60 a 12 A*Rafael Mayo Lara*Núm.....818
Cuerpo.....60*Parque Agrícola*Cerca...22 kilos
Mfn.....20 a 6 A

Nuevas Inglesas

Núm.....806
Cuerpo.....36*Zacarias Morgan Sobrino.*Cerca...13 kilos
Mfn....44 a 10 ANúm.....807
Cuerpo.....42*Bartolomé Echeagaray.*Cerca...16 kilos
Mfn....40 a 8 ANúm.....808
Cuerpo.....48*Recibo Cea Menú*Cerca...20 kilos
Mfn....40 a 8 A



Núm. 24, Ptas. 3,50

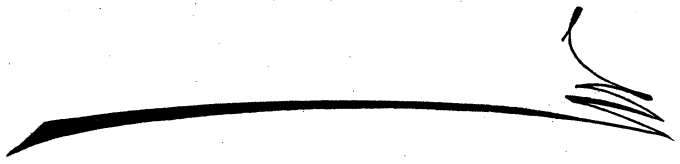

Núm. 21, Ptas. 3



Núm. 30, Ptas. 4

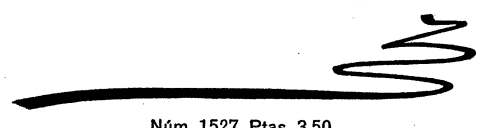

Núm. 1527, Ptas. 3,50

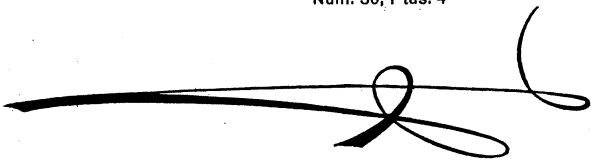

Núm. 29, Ptas. 4

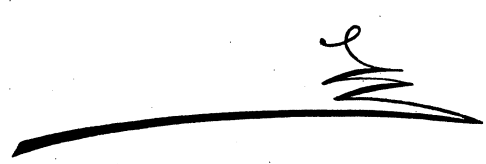

Núm. 20, Ptas. 2,75

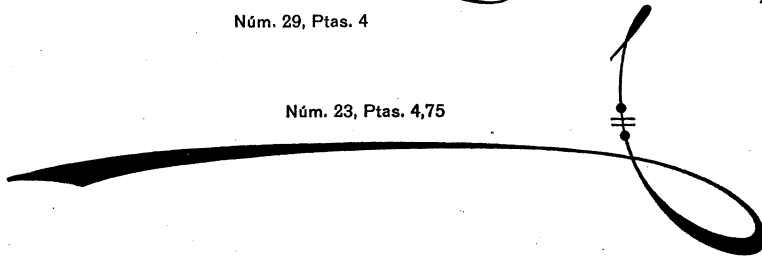

Núm. 23, Ptas. 4,75



Núm. 1526, Ptas. 2



Núm. 26, Ptas. 3,50

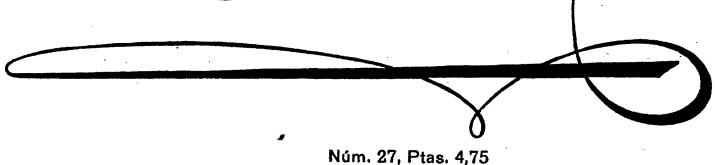

Núm. 27, Ptas. 4,75

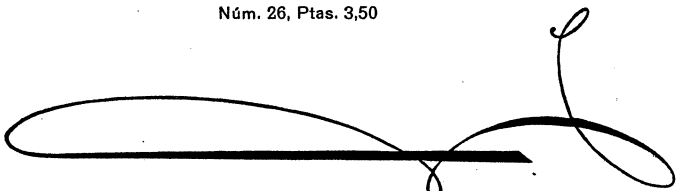

Núm. 28, Ptas. 4,50

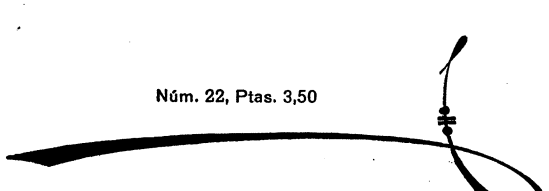

Núm. 22, Ptas. 3,50

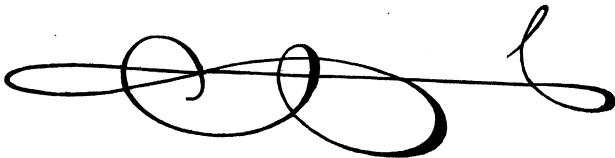

Núm. 32, Ptas. 4



Núm. 38, Ptas. 3



Núm. 40, Ptas. 3

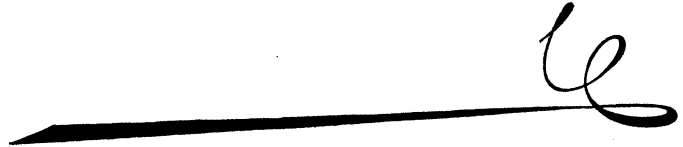

Núm. 25, Ptas. 4,50

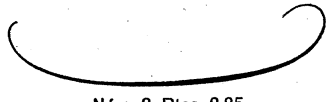

Núm. 8, Ptas. 2,25

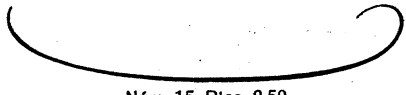

Núm. 15, Ptas. 2,50

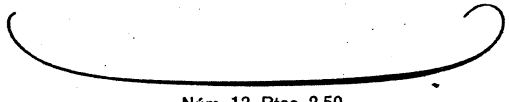

Núm. 13, Ptas. 2,50

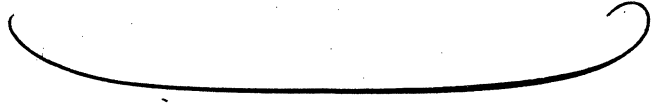

Núm. 11, Ptas. 3,25

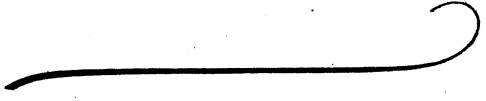

Núm. 3, Ptas. 2,50

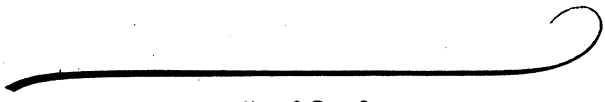

Núm. 6, Ptas. 3

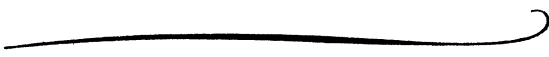

Núm. 5, Ptas. 2,75

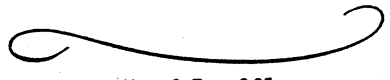

Núm. 9, Ptas. 2,25

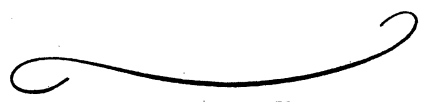

Núm. 7, Ptas. 2,50

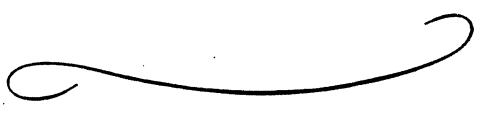

Núm. 12, Ptas. 2,75

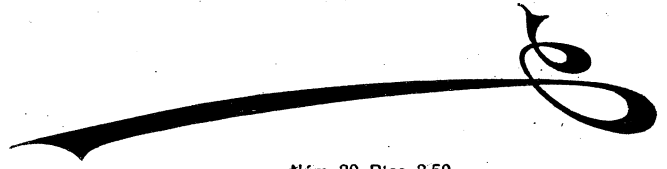

Núm. 39, Ptas. 3,50

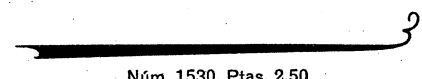

Núm. 1530, Ptas. 2,50



Núm. 1534, Ptas. 2,50

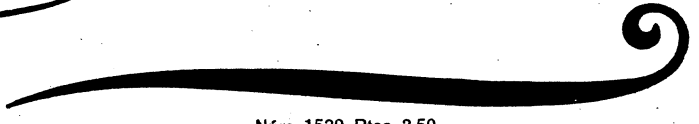

Núm. 1539, Ptas. 3,50

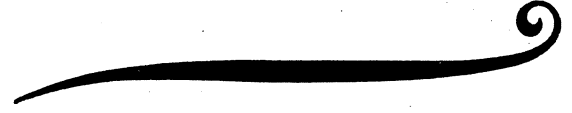

Núm. 1538, Ptas. 3

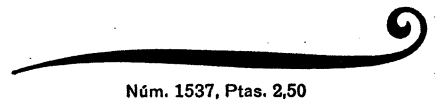

Núm. 1537, Ptas. 2,50

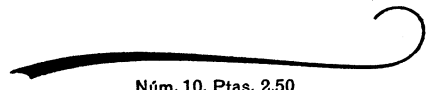

Núm. 10, Ptas. 2,50

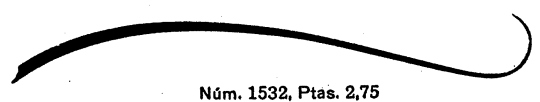

Núm. 1532, Ptas. 2,75

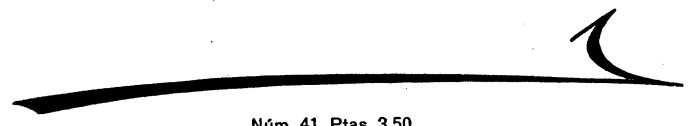

Núm. 41, Ptas. 3,50

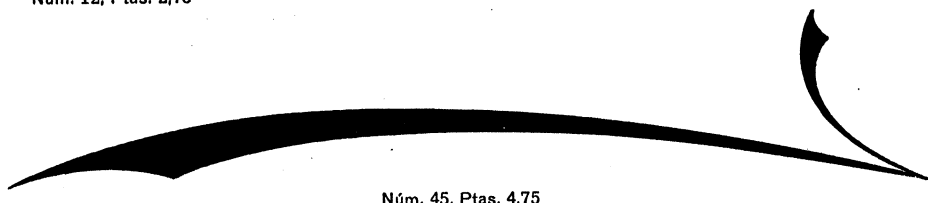

Núm. 45, Ptas. 4,75

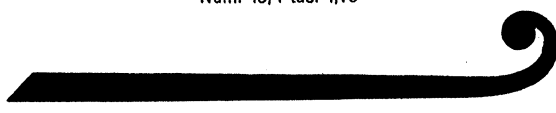

Núm. 1531, Ptas. 3

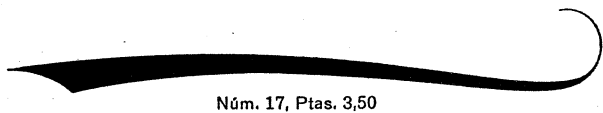

Núm. 17, Ptas. 3,50

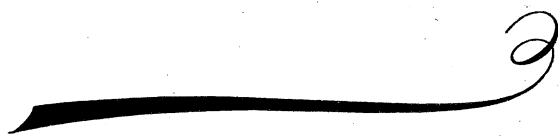

Núm. 4, Ptas. 3,50

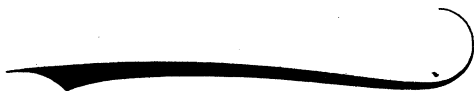

Núm. 14, Ptas. 2,75

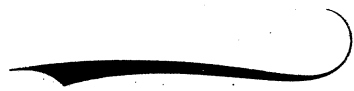

Núm. 16, Ptas. 2,25

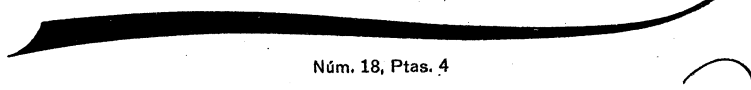

Núm. 18, Ptas. 4

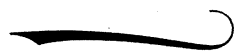

Núm. 1533, Ptas. 2

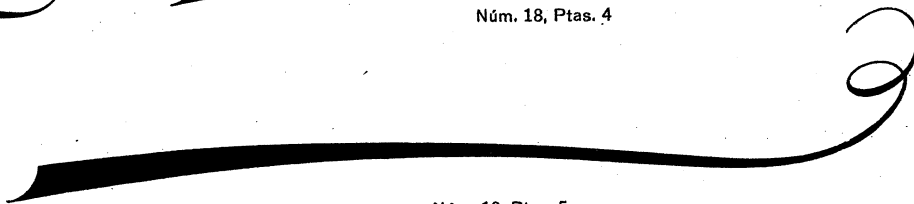

Núm. 19, Ptas. 5

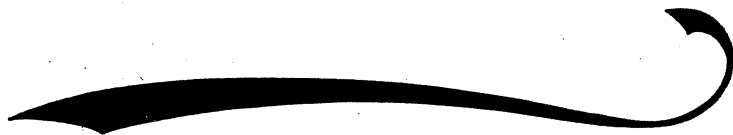

Núm. 43, Ptas. 4



Núm. 2, Ptas. 2

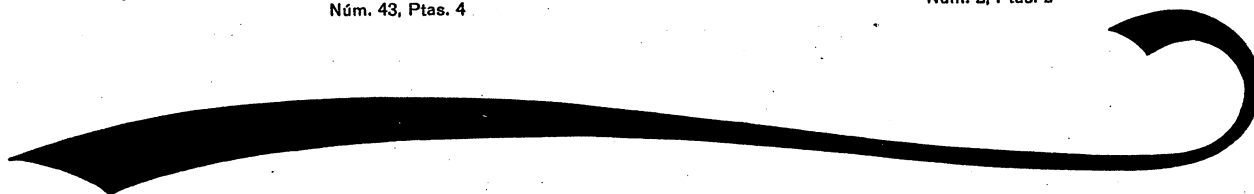

Núm. 46, Ptas. 6



Núm. 42, Ptas. 3

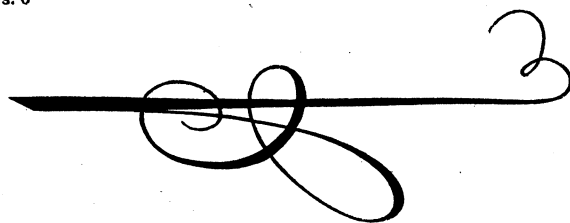

Núm. 31, Ptas. 4

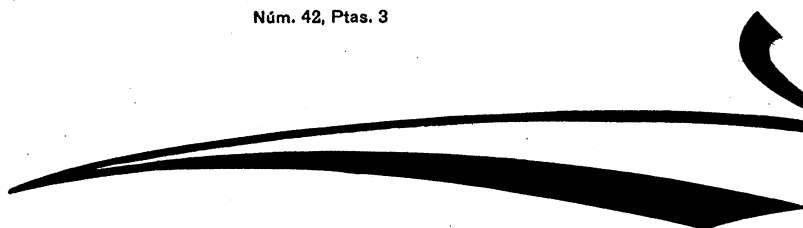

Núm. 44, Ptas. 4,75

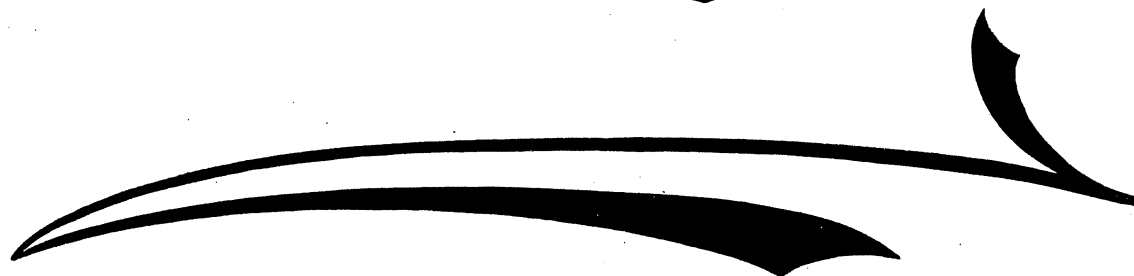

Núm. 1536, Ptas. 6

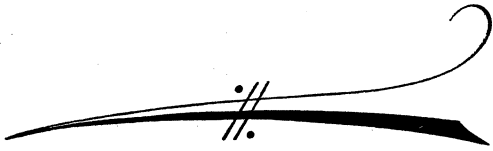

Núm. 754, Ptas. 3,50

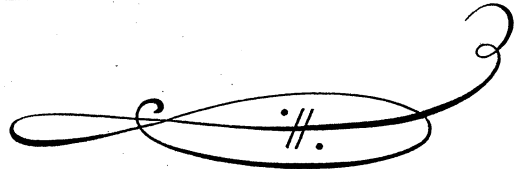

Núm. 759, Ptas. 4

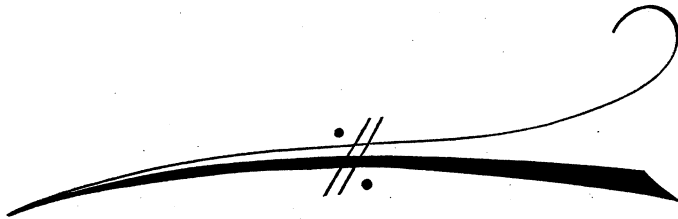

Núm. 755, Ptas. 4,50

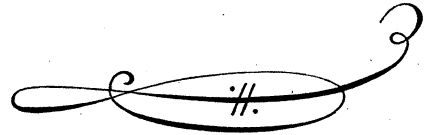

Núm. 758, Ptas. 3,50

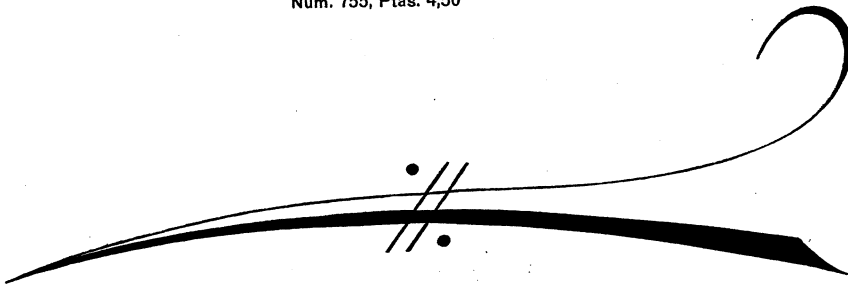

Núm. 756, Ptas. 5,50

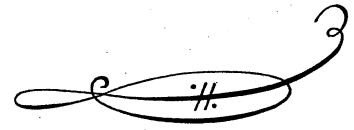

Núm. 757, Ptas. 3



Núm. 1528, Ptas. 3



Núm. 33, Ptas. 2



Núm. 35, Ptas. 4



Núm. 34, Ptas. 2,50



Núm. 36, Ptas. 4,25



Núm. 37, Ptas. 4,75

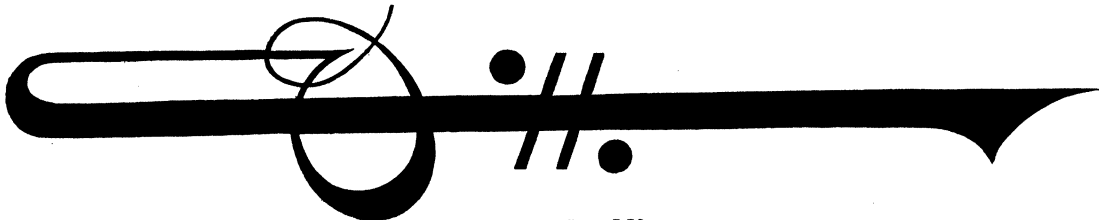

Núm. 1535, Ptas. 5,50

Cuerpo 8 Regleteado con 2 puntos Mín. cerca 5,5 kilos

Ἔως δ' ἐπορεύοντο διὰ Κιλικίας καὶ Συρίας, Κύρος οὐκ ἐδήλωσεν αὐτοῖς τὴν ἐπὶ τὸν ἀδελφὸν στρατείαν, μὴ φοβούμενοι τὸ τῆς ὁδοῦ καὶ τοῦ κινδύνου μέγεθος πειράσσοντο ἄκοντος αὐτοῦ νοστέειν εἰς τὴν πατρίδα. Ἐπειδὴ ὁ ἐπορεύθησαν πρὸς Θάμακον, τότε, πρὶν περάειν τὸν Εὐφράτην ποταμὸν, ἐκκλησίαν ποιησάμενος ἅπαντος τοῦ στρατοῦ, ἐδήλωσε μετὰ παύρησις αὐτοῖς, ὅτι τὸν

α β θ γ δ ε ζ η θ θ ι κ λ μ ν ξ ο π ρ σ ς τ υ φ χ ψ ω ς
Α Β Γ Δ Ε Ζ Η Θ Ι Κ Λ Μ Ν Ξ Ο Π Ρ Σ Τ Υ Φ Χ Ψ Ω

Cuerpo 10 Regleteado con 2 puntos Mín. cerca 6,5 kilos

Μείνας δὲ ὁ Κύρος μέτριον χρόνον αὐτοῦ σὺν τῷ στρατεύματι, καὶ δηλώσας, ὅτι ἔτοιμοὶ εἰσι μάχεσθαι, εἴ τις ἐξέρχοιτο, ὡς οὐδεὶς ἀντεξήει, ἀπήγαγεν, ὅσον ἐδόκει καλῶς ἔχειν, καὶ κατεστρατοπεδεύσατο. φύλακας δὲ καταστησάμενος καὶ σκοποὺς προπέμφας, στάς εἰς τὸ

α β θ γ δ ε ζ η θ θ ι κ λ μ ν ξ ο π ρ σ ς τ υ φ χ ψ ω ς
Α Β Γ Δ Ε Ζ Η Θ Ι Κ Λ Μ Ν Ξ Ο Π Ρ Σ Τ Υ Φ Χ Ψ Ω

Cuerpo 12 Regleteado con 2 puntos Mín. cerca 8 kilos

Ἐννοιά ποθ' ἡμῖν ἐγένετο ὅσαι δημοκρατίαι κατελύθησαν ὑπὸ τῶν ἄλλως πως βουλομένων πολιτεῦσθαι μᾶλλον ἢ ἐν δημοκρατία, ὅσαι τ' αὖ μοναρχίαι ὅσαι τε ὀλιγαρχίαι ἀνήρηται ἤδη ὑπὸ δῆμων' καὶ ὅσαι τυραννεῖν ἐπιχειρήσαντες οἱ μὲν αὐτῶν καὶ ταχὺ πάμπαν κατελύθησαν, οἱ δὲ, κἄν ὅποσονοῦν

α β θ γ δ ε ζ η θ ι κ λ μ ν ξ ο π ρ σ ς τ υ φ χ ψ ω ς Α Β Γ Δ Ε Ζ Η Θ Ι Κ Λ Μ Ν Ξ Ο Π Ρ Σ Τ Υ Φ Χ Ψ Ω

Núm. 31 Cuerpo 8

בראשית ברא אלהים את השמים ואת הארץ: והארץ היתה תהו ובהו וחשך על־פני תהום ורוח אלהים מרחפת על־פני המים: ויאמר אלהים יהי אור ויהי האור: וירא אלהים את־האור כי טוב ויבדל אלהים בין האור ובין החשך: ויקרא אלהים לאור יום ולחשך קרא לילה ויהי־ערב ויהי־בקר יום אחד: ויאמר אלהים יהי רקיע בתוך המים. ויהי מבדיל בין מים: ויעש אלהים את־הרקיע ויבדל בין המים אשר מתחת לרקיע ובין המים אשר מעל לרקיע ויהי־בן יומא אלהים לרקיע שמים ויהי־ערב ויהי־בקר יום שני: ויאמר אלהים יקוו המים

Núm. 32 b Cuerpo 10

בְּרֵאשִׁית בָּרָא אֱלֹהִים אֶת הַשָּׁמַיִם וְאֶת הָאָרֶץ: וְהָאָרֶץ הִיְתָה תְהוֹ וְחֹשֶׁךְ עַל־פְּנֵי תְהוֹם וְרוּחַ אֱלֹהִים מְרַחֶפֶת עַל־פְּנֵי הַמַּיִם: וַיֹּאמֶר אֱלֹהִים יְהִי־אֹר וַיְהִי־אֹר: וַיַּרְא אֱלֹהִים אֶת־הָאֹר כִּי־טוֹב וַיַּבְדֵּל אֱלֹהִים בֵּין הָאֹר וּבֵין הַחֹשֶׁךְ: וַיִּקְרָא אֱלֹהִים לָאֹר יוֹם וּלְחֹשֶׁךְ קָרָא לַיְלָה וַיְהִי־עֶרֶב וַיְהִי־בֹקֶר יוֹם אֶחָד: וַיֹּאמֶר אֱלֹהִים יְהִי רָקִיעַ בְּתוֹךְ הַמַּיִם וַיַּבְדֵּל אֱלֹהִים בֵּין הַמַּיִם אֲשֶׁר מִתַּחַת לַרָקִיעַ וּבֵין הַמַּיִם אֲשֶׁר מֵעַל לַרָקִיעַ וַיְהִי־בֵן יוֹמֵי אֶחָד: וַיִּקְרָא אֱלֹהִים לַרָקִיעַ שָׁמַיִם וַיְהִי־עֶרֶב וַיְהִי־בֹקֶר יוֹם שֵׁנִי: וַיֹּאמֶר אֱלֹהִים יִקְוּ הַמַּיִם

Núm. 33 b Cuerpo 12

בְּרֵאשִׁית בָּרָא אֱלֹהִים אֶת הַשָּׁמַיִם וְאֶת הָאָרֶץ: וְהָאָרֶץ הִיְתָה תְהוֹ וְחֹשֶׁךְ עַל־פְּנֵי תְהוֹם וְרוּחַ אֱלֹהִים מְרַחֶפֶת עַל־פְּנֵי הַמַּיִם: וַיֹּאמֶר אֱלֹהִים יְהִי־אֹר וַיְהִי־אֹר: וַיַּרְא אֱלֹהִים אֶת־הָאֹר כִּי־טוֹב וַיַּבְדֵּל אֱלֹהִים בֵּין הָאֹר וּבֵין הַחֹשֶׁךְ: וַיִּקְרָא אֱלֹהִים לָאֹר יוֹם וּלְחֹשֶׁךְ לַיְלָה וַיְהִי־עֶרֶב וַיְהִי־בֹקֶר יוֹם אֶחָד: וַיֹּאמֶר אֱלֹהִים יְהִי רָקִיעַ בְּתוֹךְ הַמַּיִם וַיַּבְדֵּל אֱלֹהִים בֵּין הַמַּיִם אֲשֶׁר מִתַּחַת לַרָקִיעַ וּבֵין הַמַּיִם אֲשֶׁר מֵעַל לַרָקִיעַ וַיְהִי־בֵן יוֹמֵי אֶחָד: וַיִּקְרָא אֱלֹהִים לַרָקִיעַ שָׁמַיִם וַיְהִי־עֶרֶב וַיְהִי־בֹקֶר יוֹם שֵׁנִי: וַיֹּאמֶר אֱלֹהִים יִקְוּ הַמַּיִם

Núm. 34 b Cuerpo 14

בְּרֵאשִׁית בָּרָא אֱלֹהִים אֶת הַשָּׁמַיִם וְאֶת הָאָרֶץ: וְהָאָרֶץ הִיְתָה תְהוֹ וְחֹשֶׁךְ עַל־פְּנֵי תְהוֹם וְרוּחַ אֱלֹהִים מְרַחֶפֶת עַל־פְּנֵי הַמַּיִם: וַיֹּאמֶר אֱלֹהִים יְהִי־אֹר וַיְהִי־אֹר: וַיַּרְא אֱלֹהִים אֶת־הָאֹר כִּי־טוֹב וַיַּבְדֵּל אֱלֹהִים בֵּין הָאֹר וּבֵין הַחֹשֶׁךְ: וַיִּקְרָא אֱלֹהִים לָאֹר יוֹם וּלְחֹשֶׁךְ לַיְלָה וַיְהִי־עֶרֶב וַיְהִי־בֹקֶר יוֹם אֶחָד: וַיֹּאמֶר אֱלֹהִים יְהִי רָקִיעַ בְּתוֹךְ הַמַּיִם וַיַּבְדֵּל אֱלֹהִים בֵּין הַמַּיִם אֲשֶׁר מִתַּחַת לַרָקִיעַ וּבֵין הַמַּיִם אֲשֶׁר מֵעַל לַרָקִיעַ וַיְהִי־בֵן יוֹמֵי אֶחָד: וַיִּקְרָא אֱלֹהִים לַרָקִיעַ שָׁמַיִם וַיְהִי־עֶרֶב וַיְהִי־בֹקֶר יוֹם שֵׁנִי: וַיֹּאמֶר אֱלֹהִים יִקְוּ הַמַּיִם

Núm. 36 b Cuerpo 16

בְּרֵאשִׁית בָּרָא אֱלֹהִים אֶת הַשָּׁמַיִם וְאֶת הָאָרֶץ: וְהָאָרֶץ הִיְתָה תְהוֹ וְחֹשֶׁךְ עַל־פְּנֵי תְהוֹם וְרוּחַ אֱלֹהִים מְרַחֶפֶת עַל־פְּנֵי הַמַּיִם: וַיֹּאמֶר אֱלֹהִים יְהִי־אֹר וַיְהִי־אֹר: וַיַּרְא אֱלֹהִים אֶת־הָאֹר כִּי־טוֹב וַיַּבְדֵּל אֱלֹהִים בֵּין הָאֹר וּבֵין הַחֹשֶׁךְ: וַיִּקְרָא אֱלֹהִים לָאֹר יוֹם וּלְחֹשֶׁךְ לַיְלָה וַיְהִי־עֶרֶב וַיְהִי־בֹקֶר יוֹם אֶחָד: וַיֹּאמֶר אֱלֹהִים יְהִי רָקִיעַ בְּתוֹךְ הַמַּיִם וַיַּבְדֵּל אֱלֹהִים בֵּין הַמַּיִם אֲשֶׁר מִתַּחַת לַרָקִיעַ וּבֵין הַמַּיִם אֲשֶׁר מֵעַל לַרָקִיעַ וַיְהִי־בֵן יוֹמֵי אֶחָד: וַיִּקְרָא אֱלֹהִים לַרָקִיעַ שָׁמַיִם וַיְהִי־עֶרֶב וַיְהִי־בֹקֶר יוֹם שֵׁנִי: וַיֹּאמֶר אֱלֹהִים יִקְוּ הַמַּיִם

Núm. 37 b Cuerpo 20

בְּרֵאשִׁית בָּרָא אֱלֹהִים אֶת הַשָּׁמַיִם וְאֶת הָאָרֶץ: וְהָאָרֶץ הִיְתָה תְהוֹ וְחֹשֶׁךְ עַל־פְּנֵי תְהוֹם וְרוּחַ אֱלֹהִים מְרַחֶפֶת עַל־פְּנֵי הַמַּיִם: וַיֹּאמֶר אֱלֹהִים יְהִי־אֹר וַיְהִי־אֹר: וַיַּרְא אֱלֹהִים אֶת־הָאֹר כִּי־טוֹב וַיַּבְדֵּל אֱלֹהִים בֵּין הָאֹר וּבֵין הַחֹשֶׁךְ: וַיִּקְרָא אֱלֹהִים לָאֹר יוֹם וּלְחֹשֶׁךְ לַיְלָה וַיְהִי־עֶרֶב וַיְהִי־בֹקֶר יוֹם אֶחָד: וַיֹּאמֶר אֱלֹהִים יְהִי רָקִיעַ בְּתוֹךְ הַמַּיִם וַיַּבְדֵּל אֱלֹהִים בֵּין הַמַּיִם אֲשֶׁר מִתַּחַת לַרָקִיעַ וּבֵין הַמַּיִם אֲשֶׁר מֵעַל לַרָקִיעַ וַיְהִי־בֵן יוֹמֵי אֶחָד: וַיִּקְרָא אֱלֹהִים לַרָקִיעַ שָׁמַיִם וַיְהִי־עֶרֶב וַיְהִי־בֹקֶר יוֹם שֵׁנִי: וַיֹּאמֶר אֱלֹהִים יִקְוּ הַמַּיִם

Núm. 39 b Cuerpo 28

בְּרֵאשִׁית בָּרָא אֱלֹהִים אֶת הַשָּׁמַיִם וְאֶת הָאָרֶץ: וְהָאָרֶץ הִיְתָה תְהוֹ וְחֹשֶׁךְ עַל־פְּנֵי תְהוֹם וְרוּחַ אֱלֹהִים מְרַחֶפֶת עַל־פְּנֵי הַמַּיִם: וַיֹּאמֶר אֱלֹהִים יְהִי־אֹר וַיְהִי־אֹר: וַיַּרְא אֱלֹהִים אֶת־הָאֹר כִּי־טוֹב וַיַּבְדֵּל אֱלֹהִים בֵּין הָאֹר וּבֵין הַחֹשֶׁךְ: וַיִּקְרָא אֱלֹהִים לָאֹר יוֹם וּלְחֹשֶׁךְ לַיְלָה וַיְהִי־עֶרֶב וַיְהִי־בֹקֶר יוֹם אֶחָד: וַיֹּאמֶר אֱלֹהִים יְהִי רָקִיעַ בְּתוֹךְ הַמַּיִם וַיַּבְדֵּל אֱלֹהִים בֵּין הַמַּיִם אֲשֶׁר מִתַּחַת לַרָקִיעַ וּבֵין הַמַּיִם אֲשֶׁר מֵעַל לַרָקִיעַ וַיְהִי־בֵן יוֹמֵי אֶחָד: וַיִּקְרָא אֱלֹהִים לַרָקִיעַ שָׁמַיִם וַיְהִי־עֶרֶב וַיְהִי־בֹקֶר יוֹם שֵׁנִי: וַיֹּאמֶר אֱלֹהִים יִקְוּ הַמַּיִם

Núm. 40 b Cuerpo 36

בְּרֵאשִׁית בָּרָא אֱלֹהִים אֶת הַשָּׁמַיִם וְאֶת הָאָרֶץ: וְהָאָרֶץ הִיְתָה תְהוֹ וְחֹשֶׁךְ עַל־פְּנֵי תְהוֹם וְרוּחַ אֱלֹהִים מְרַחֶפֶת עַל־פְּנֵי הַמַּיִם: וַיֹּאמֶר אֱלֹהִים יְהִי־אֹר וַיְהִי־אֹר: וַיַּרְא אֱלֹהִים אֶת־הָאֹר כִּי־טוֹב וַיַּבְדֵּל אֱלֹהִים בֵּין הָאֹר וּבֵין הַחֹשֶׁךְ: וַיִּקְרָא אֱלֹהִים לָאֹר יוֹם וּלְחֹשֶׁךְ לַיְלָה וַיְהִי־עֶרֶב וַיְהִי־בֹקֶר יוֹם אֶחָד: וַיֹּאמֶר אֱלֹהִים יְהִי רָקִיעַ בְּתוֹךְ הַמַּיִם וַיַּבְדֵּל אֱלֹהִים בֵּין הַמַּיִם אֲשֶׁר מִתַּחַת לַרָקִיעַ וּבֵין הַמַּיִם אֲשֶׁר מֵעַל לַרָקִיעַ וַיְהִי־בֵן יוֹמֵי אֶחָד: וַיִּקְרָא אֱלֹהִים לַרָקִיעַ שָׁמַיִם וַיְהִי־עֶרֶב וַיְהִי־בֹקֶר יוֹם שֵׁנִי: וַיֹּאמֶר אֱלֹהִים יִקְוּ הַמַּיִם

Núm. 1. Cuerpo 9 (mociones a cuerpo 5)

والتين والزيتون * وطور سينين * وهذا البلد الامين * لقد
 خلقنا الانسان في احسن تقويم * ثم رددناه اسفل سافلين *
 الا الذين امنوا وعملوا الصالحات فلهم اجر غير ممنون *
 وَالتِّينِ وَالزَّيْتُونِ * وَطُورِ سِينِينَ * وَهَذَا الْبَلَدِ الْأَمِينِ * لَقَدْ
 خَلَقْنَا الْإِنْسَانَ فِي أَحْسَنِ تَقْوِيمٍ * ثُمَّ رَدَدْنَاهُ أَسْفَلَ سَافِلِينَ *
 إِلَّا الَّذِينَ آمَنُوا وَعَمِلُوا الصَّالِحَاتِ فَلَهُمْ أَجْرٌ غَيْرُ مَمْنُونٍ *

Núm. 2. Cuerpo 12 (mociones a cuerpo 5)

والتين والزيتون * وطور سينين * وهذا البلد الامين
 لقد خلقنا الانسان في احسن تقويم * ثم رددناه
 اسفل سافلين * الا الذين امنوا وعملوا الصالحات *
 وَالتِّينِ وَالزَّيْتُونِ * وَطُورِ سِينِينَ * وَهَذَا الْبَلَدِ الْأَمِينِ
 لَقَدْ خَلَقْنَا الْإِنْسَانَ فِي أَحْسَنِ تَقْوِيمٍ * ثُمَّ رَدَدْنَاهُ
 أَسْفَلَ سَافِلِينَ * إِلَّا الَّذِينَ آمَنُوا وَعَمِلُوا الصَّالِحَاتِ *

Núm. 3. Cuerpo 16 (mociones a cuerpo 6)

الحرف الاول الاسلامبولي البسيط من حر
 وف المطبعة الادبية في بيروت التي تقدم
 جميع ما يطلب منها من الحروف * ١٩٢٥
 الْحَرْفُ الْأَوَّلُ الْإِسْلَامْبُولِي الْمُسَكَّلُ مِنْ حُرُوفِ
 وَفِ الْمَطْبَعَةِ الْأَدَبِيَّةِ فِي بَيْرُوتِ الَّتِي تَقْدِمُ

Núm. 4. Cuerpo 20 (mociones a cuerpo 6)

الحرف الاول الاسلامبولي الب
 سيط من حروف المطبعة الادبية
 في بيروت التي تقدم جميع ما ي
 الْحَرْفُ الْأَوَّلُ الْإِسْلَامْبُولِي الْمُسَكَّلُ
 كُلُّ مِنْ حُرُوفِ الْمَطْبَعَةِ الْأَدَبِيَّةِ

Núm. 5. Cuerpo 10 (mociones a cuerpo 5)

عن بعض الادباء قال حضر ملك الروم عند المتوكل
 فاجتمعت به فقال لما احضر الشراب ما لكم معاشر المسلمين
 قد حرم عليكم في كتابكم الكمر ولحم الخنزير فعملتم
 عَنْ بَعْضِ الْأَدَبَاءِ قَالَ حَضَرَ مَلِكُ الرُّومِ عِنْدَ الْمُتَوَكِّلِ
 فَاجْتَمَعَتْ بِهِ فَقَالَ لَمَّا أَحْضَرَ الشَّرَابَ مَا لَكُمْ مَعَاشِرَ الْمُسْلِمِينَ
 قَدْ حُرِّمَ عَلَيْكُمْ فِي كِتَابِكُمْ الْكَمْرُ وَلَحْمُ الْخَنزِيرِ فَعَمِلْتُمْ

Núm. 6. Cuerpo 12 (mociones a cuerpo 5)

عن بعض الادباء قال حضر ملك الروم
 عند المتوكل فاجتمعت به فقال لما احضر
 عن بعض الادباء قال حضر ملك الروم
 عند المتوكل فاجتمعت به فقال لما احضر
 الشراب ما لكم معاشر المسلمين قد حرم

Núm. 7. Cuerpo 16 (mociones a cuerpo 6)

عن بعض الادباء قال حضر ملك
 الروم عند المتوكل فاجتمعت به
 عَنْ بَعْضِ الْأَدَبَاءِ قَالَ حَضَرَ مَلِكُ
 الرُّومِ عِنْدَ الْمُتَوَكِّلِ فَاجْتَمَعَتْ بِهِ

Núm. 8. Cuerpo 20 (mociones a cuerpo 6)

عن بعض الادباء قال حضر
 ملك الروم عند المتوكل
 فاجتمعت به فقال لما احضر
 عَنْ بَعْضِ الْأَدَبَاءِ قَالَ حَضَرَ
 مَلِكِ الرُّومِ عِنْدَ الْمُتَوَكِّلِ

Núm. 1478 Cuerpo 72

Peluquería de Roger
DIQUES AMERICANOS

Núm. 1468 Cuerpo 72

Manganésica
DOMINGUÍN

Núm. 1526 Cuerpo 72

Segundero
FLOREEROS

Núm. 1214 Cuerpo 72

España Moderna

Núm. 1215 Cuerpo 84

Prosperidades

Núm. 1095 Cuerpo 60/72

Eulogio López SOMBRETEROS

Núm. 1096 Cuerpo 84/96

Necrópolis CÉNTIMO

Patricia y sus vestidos 11 años

RICHARD
GANS

TIPOS PARA CARTELES

MADRID
BARCELONA

173

Núm. 28 Cuerpo 60

Enrique Moliner

Núm. 30 Cuerpo 60

LÓPEZ Y GORÍN

Núm. 29 Cuerpo 84

Dulces Rusos

Núm. 31 Cuerpo 84

EL CEÑIDOR

Núm. 1018 Cuerpo 72

PETERSBURGO

ANGEL MERIN

Núm. 1019 Cuerpo 96

MUNICIPIO

Núm. 748 Cuerpo 120

Expendeduría

Núm. 589 Cuerpo 96

CORREDORES

Núm. 553 Cuerpo 72

Los Deportes

Núm. 32 Cuerpo 96

MINERO

Núm. 20 Cuerpo 60

BANDA DEL HOSPICIO DE MADRID

Núm. 21 Cuerpo 84

ASILO DE LOS LABRADORES

Núm. 22 Cuerpo 120

DIARIO LIBERAL

Núm. 23 Cuerpo 144

EL MONIGOTE

Núm. 681 Cuerpo 72

Agosto SEDA Rosal

Núm. 682 Cuerpo 96

Manuel Grajen

Núm. 1066 Cuerpo 96

Novedades de Alemania

Núm. 1113 Cuerpo 84

Angel Moreñal EL CANTINERO

Núm. 1511 a Cuerpo 84

**Boletín de la Ciudad
SEGUNDO DEFENSOR**

Núm. 1511 b Cuerpo 96

**Duque Nogadeñas
CRÓNICA VIENESA**

Núm. 1194 Cuerpo 72

**Angel Rodeta
MERENGUE**

Núm. 1173 Cuerpo 72

**Compañera
MERCURIO**

Núm. 1359 Cuerpo 72

Duque floridón

Núm. 1333 Cuerpo 96

Brígida Huet

Núm. 311 Cuerpo 72

Domingo Ariné

Núm. 312 Cuerpo 96

Milagrosas

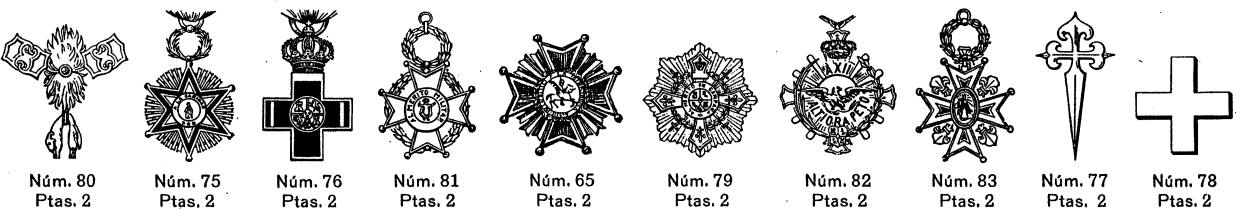
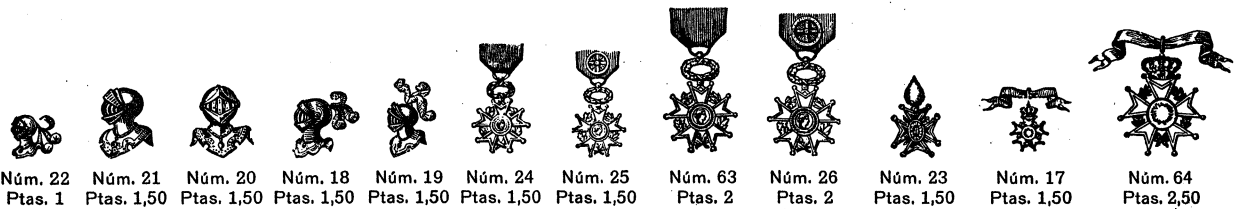
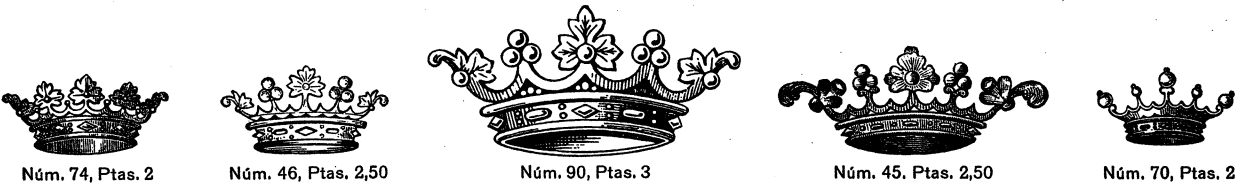
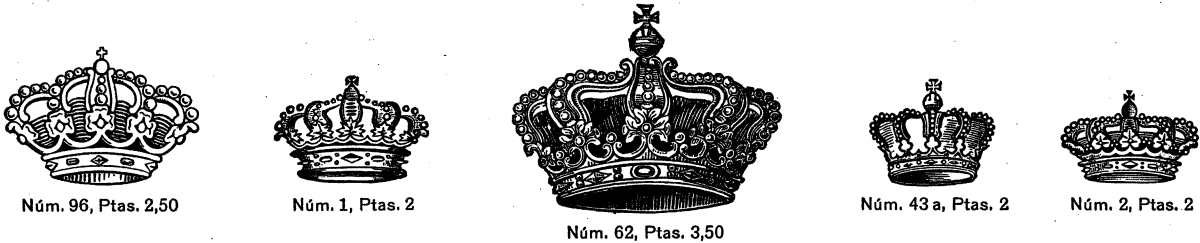
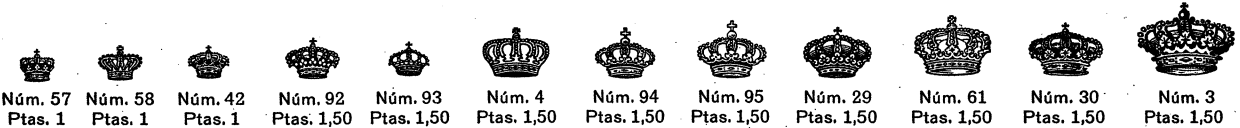
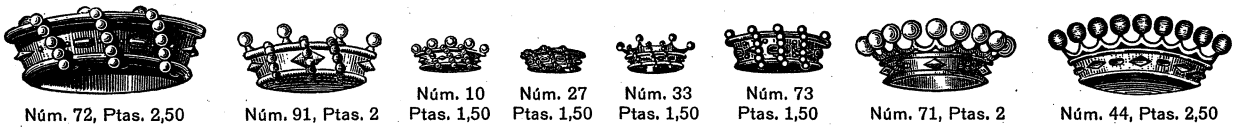
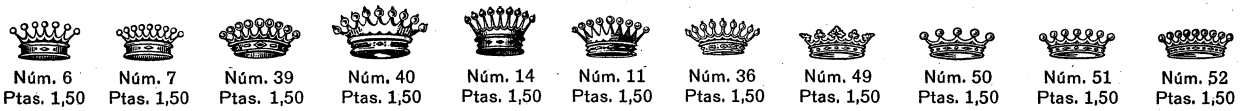
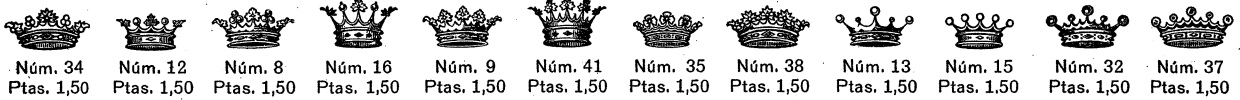

MONOGRAMAS

Cuerpo 36. Un surtido de 250 piezas, Ptas. 180. Una pieza, Ptas. 2



Bernardo Maganto
Carmen Duriga Sopranis

Tienen el honor de invitar á
ustedes á la ceremonia de su
desposorio, que se celebrará
el dia 4 de Mayo,
á las seis y media de la tarde.

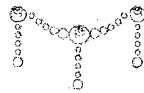

Iglesia de San Francisco



Raimundo Perezagua
 Director del Monte de Piedad de Vigo

Magasta 68

Serie I. Cuerpo 48. Un alfabeto, Ptas. 20. Una pieza, Ptas. 1



Serie II. Cuerpo 60. Un alfabeto, Ptas. 25. Una pieza, Ptas. 1



IMON BERMÚDEZ, escritor de gran talento, estudió la Literatura en la Universidad de Salamanca, con el profesor de esta Facultad D. César Méndez, el cual pudo apreciar las raras dotes y hermosas cualidades que su querido discípulo poseía para el estudio.

Serie III. Cuerpo 72. Un alfabeto, Ptas. 30. Una pieza, Ptas. 1,25

P Cantares
ermila Dios que tú quieras
igual que yo te he querido
y que contigo se porten
como te portas conmigo.

Quando yo vaya á morirme
siéntale á mi cabecera,
mírame con esos ojos
para que yo no me muera.

Dos cosas hay infinitas
dentro de la creación:
la estupidez de los hombres,
y la clemencia de Dios.

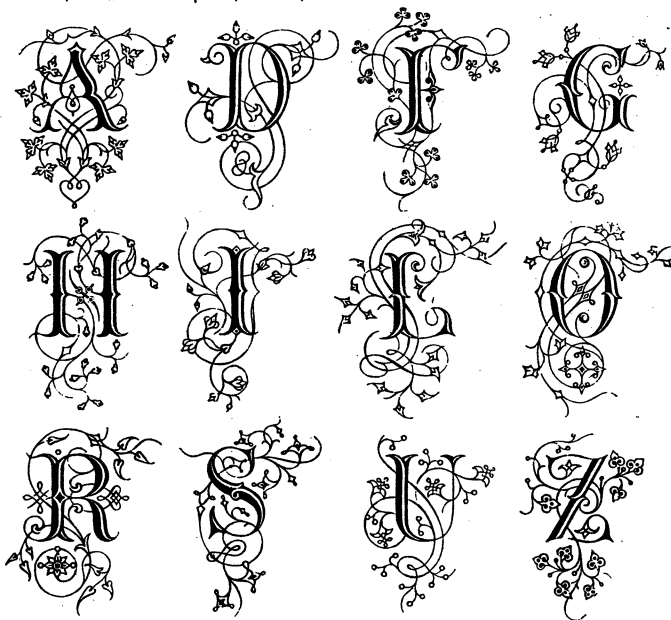

Serie IV. Un alfabeto, Ptas. 40. Una pieza, Ptas. 2,30 Tres piezas de prolongación, Ptas. 2,30



FONDA MADRID
PENSIÓN: 15 PTAS. 80 HABITACIONES

Serie V. Un alfabeto (26 piezas) para un color, Ptas. 140. Una pieza, Ptas 6,75

Serie Va. Las mismas Iniciales para la impresión en tres colores, un alfabeto, Ptas. 250. Una pieza en tres colores, Ptas. 12



Núm. 3



Núm. 4



Núm. 5



Núm. 14

También se sirven adornos, sin letra, calados
Hojas con el Abecedario completo se envían a quien las pida



Núm. 8.



Núm. 17



Núm. 26

RECUERDOS DE LA SUIZA 15

NOTORIO es que el solo nombre de la Suiza basta para despertar en muchos corazones recuerdos ó deseos; recuerdos de las muchas vacaciones pasadas en este maravilloso país, deseos de ir á contemplar los soberbios panoramas de que la fotografía da una pequeña idea.

La meseta suiza extensivamente cultivada hasta en las brillantes y soberbias cumbres de hielo de los Alpes, presenta en un espacio de superficie regular, los más diversos tipos de paisajes de Europa; sólo le falta el mar con sus horizontes sin fin. La variedad inagotable de los hermosos y curiosos sitios despierta la admiración del turista, que cae de una sorpresa en otra; su espíritu de observación está continuamente distraído por las formas tan diferentes que reviste la naturaleza á cada vuelta del camino, no siendo esto una de las menores particularidades de este país único en el mundo. El magnífico espejo azulado llamado Lago de Ginebra ó Lemán, las verdes y amenas colinas con que se embellece el Lago de Zurich, la majestad y hermosura de la «Jungfrau», las orillas románticas del Lago de los Cuatro Cantones, la atmósfera transparente de la Engadina, los ideales y bellos colores de los lagos suizo-italianos, la severa grandeza y el encanto íntimo del Valais, las ciudades todas, en donde lo antiguo y lo moderno se unen sin confundirse, constituyen un conjunto ideal. Libros enteros no bastarían para describir esas particularidades peculiares del país. Desde luego son los Alpes el mayor atractivo de la Suiza y su gran

Serie VI. Un alfabeto (26 piezas) para un color, Ptas. 100. Una pieza 4,75

Serie Via. Las mismas iniciales para la impresión en tres colores, un alfabeto, Ptas. 175. Una pieza en tres colores, Ptas. 9



Núm. 1



Núm. 6



TARJETAS, PLACAS, FIJADORES, ETC.
PARA LAS FOTOGRAFÍAS
ENRIQUE NOGUIRO
SANTANDER - BARCELONA

DEPÓSITO DE MARCAS DE TODOS LOS PAÍSES
Dedicada esta casa desde hace unos ocho años especialmente á la fabricación de tarjetas de fotografía, ha podido lograr por medio de su constante y perfeccionado trabajo, dominar por completo el arte de la fotografía.
SE MANDAN MUESTRAS Á QUIEN LO SOLICITE



Núm. 12



Núm. 16

Serie VII. Cuerpo 24. Un alfabeto para un color, Ptas. 14, para dos colores, Ptas. 28. Una pieza para un color, Ptas. 0,60



Serie VIII. Cuerpo 36. El alfabeto, un col., Ptas. 21; dos col., Ptas. 42. Una pieza, Ptas. 0,90



JESUCRISTO fué quien obró la mayor de todas las revoluciones que han visto los siglos. Arrastradas las antiguas generaciones de allende la cruz por la concupiscencia, consecuencia de la transgresión del Paraíso.

Olvidada y casi borrada la ley natural que Dios había grabado y como esculpido en sus corazones; halagada la carne por todos los apetitos; asediado el espíritu por el enemigo común que le había sojuzgado en el drama

Serie IX. Cuerpo 48. Un alfabeto para un color, Ptas. 31, para dos colores, Ptas. 60. Sueltas, un color, Ptas. 1,30



Bautismo, ó sea el Sacramento, fué instituido por Jesucristo para la regeneración del hombre, por mediación del agua y la invocación de las tres personas de la santísima Trinidad. En estas pocas palabras se enseña la



Nuestras hormigas cuentan con una energía fisiológica digna de mención. En relación á su peso, el desarrollo de su poder muscular es enorme y pueden trabajar sin interrupción ni descanso durante un tiempo infinitamente superior al que resiste

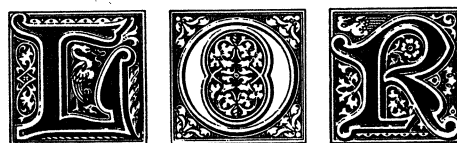

Serie X. Cuerpo 72. Un alfabeto para un color, Ptas. 48, para dos colores, Ptas. 96. Una pieza para un color, Ptas. 2



INICIALES

Serie XI. Cuerpo 36. Un alfabeto, Ptas. 17. Una pieza, Ptas. 0,80



Serie XII. Cuerpo 36. Un alfabeto para un color, Ptas. 20, para dos colores, Ptas. 40. Una pieza para un color, Ptas. 0,90



Serie XIII. Cuerpo 42. Un alfabeto para un color, Ptas. 25, para dos colores, Ptas. 50. Una pieza para un color, Ptas. 1,50

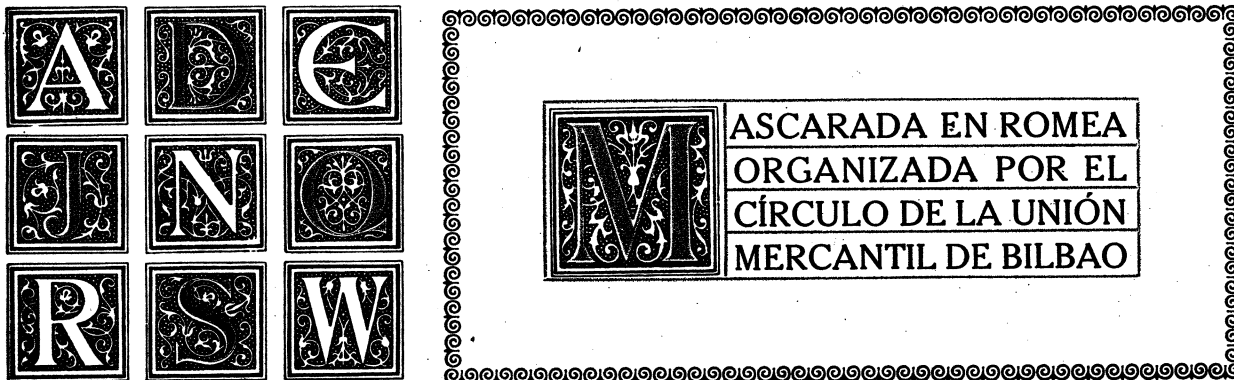

Serie XIV. Cuerpo 60. Un alfabeto para un color, Ptas. 34, para dos colores, Ptas. 68. Una pieza para un color, Ptas. 2

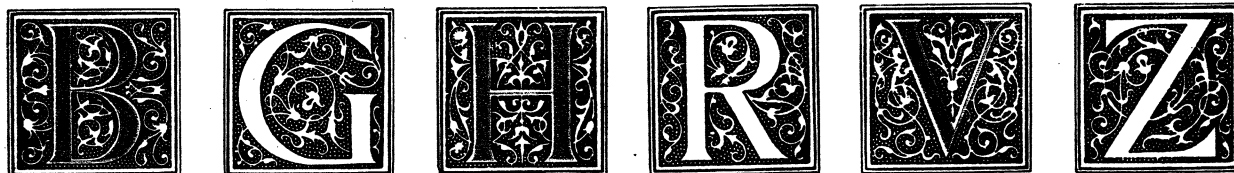

Serie XV. Cuerpo 42. Un alfabeto para un color, Ptas. 20, para dos colores, Ptas. 40. Una pieza para un color, Ptas. 1



Serie XVI. Cuerpo 84. Un alfabeto para un color, Ptas. 40, para dos colores, Ptas. 80. Una pieza para un color, Ptas. 2,30



Serie XVII. Un alfabeto, Ptas. 65. Una pieza, Ptas. 3



Serie XVIII. Cuerpo 48. El alfabeto, Ptas. 35. Una pieza, Ptas. 1,35



Porque lleno de amor te mandé un día
Una rosa entre fresas, Juana mía,
Tu boca, con que á todos embelesas,
Besó la rosa sin comer las fresas

Serie XIX. Cuerpo 72. El alfabeto, Ptas. 50. Una pieza, Ptas. 2,20



SASTRERÍA PARA SEÑORAS Y NIÑOS
SE MANDAN MUESTRAS Y FIGURINES
SANTANDER, AFLIGIDOS 245

Serie XX (un color), 26 letras. Inicial negra, el alfabeto, Ptas. 130. Una pieza, Ptas. 7

Serie XX a (dos colores), 26 pares de letras. Inicial clara, con su fondo de color, el alfabeto, Ptas. 200
Sueitas, el juego, Ptas. 10



CONCIERTO POR LA
BANDA DEL ASILO
DE SAN BERNABÉ

Con motivo de celebrarse el
primer aniversario de la fun-
dación de este benéfico Asilo,
el Consejo ha organizado este
concierto cuyos productos se
destinan para la construcción
de unos modernos pabellones



Serie XXI (un color), 26 letras. Inicial negra, el alfabeto, Ptas. 75. Una pieza, Ptas. 3,50

Serie XXI a (dos colores), 26 pares de letras. Inicial clara, con su fondo de color, el alfabeto, Ptas. 125. Sueitas, el juego, Ptas. 6



JUANITA, aquella real moza que se
casó con Sarvaorillo el carnicero,
estaba tomando el sol á la puerta
de su casa del barrio Triana una
mañanita de enero, cuando, toda
llorosa y asustada, se le presentó
Geromilla la Templá, que con voz
entrecortada le dijo: Juanilla de
mi arma, juye, escóndete, que la

justicia viene preguntando de casa en casa. Y cátrate
aquí lector, que, como por ensalmo, se corre la voz
por toda la calle, y en un santiamén huyeron á la
desbandada los pacíficos vecinos que tomaban el
sol y cerraron todas las puertas, dejando al bueno
de Paquito Roa, guardia municipal, cariacontecido
y boquiabierto, que, de orden del excelentísimo
señor alcalde, pretendía recoger los papeles del
padrón en aquella calle de Triana. No era hombre
Paquito Roa que dejara las cosas para mejor día

Serie XXIII. INICIALES Y ORLA MOSAICO. Cuerpo 48. Un alfabeto en dos colores, Ptas. 40. Iniciales sueltas, los dos colores, Ptas. 2
Un Mín. 4 A, en dos colores, kilos 8,800, Ptas. 8 el kilo. La orla para dos colores, el kilo, Ptas. 7,50. Un metro para dos colores, kilos 6,400

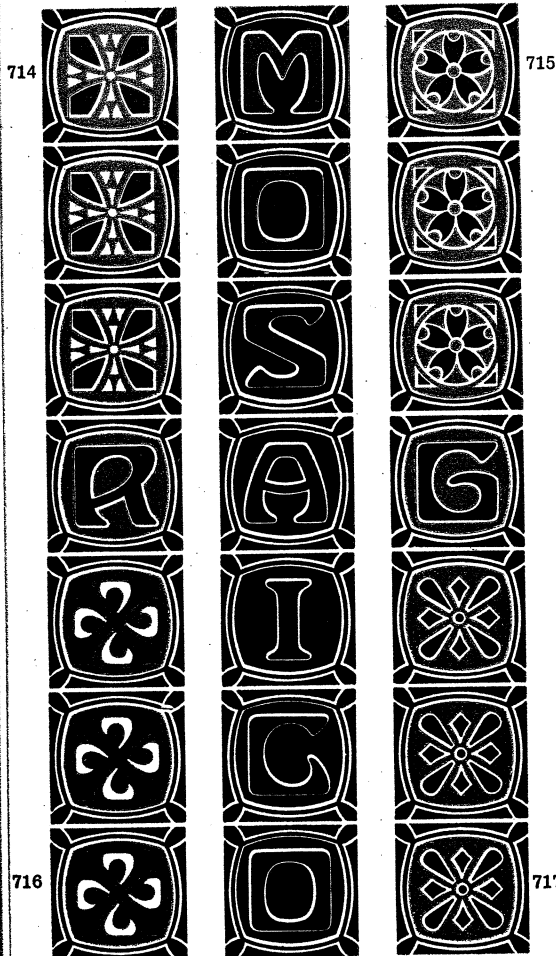

PEDRO RUIZ
ALMACENES DE TAPICES Y ALFOMBRAS
SAN SEBASTIAN
CORTES 16

MUY SEÑOR MIO: Tengo el gusto de notificarle que debido á las muchas existencias que cuenta esta antigua y acreditada Tapicería, y para poder colocar las últimas novedades recibidas, liquido á precios sumamente económicos todos los artículos de la temporada de invierno. Por el catálogo podrán apreciar la riqueza en Tapices Portiers, Panneaux estilo Gobelins, representando diferentes asuntos religiosos, históricos, escenas de caza, etc., con Real Privilegio. También podrán admirar la bonita colección de alfombras finas y las numerosas muestras en tapetería. Al ofrecer á mi distinguida clientela estas novedades, correspondo á las

Serie XXII. INICIALES BLANCO Y NEGRO. Cuerpo 48. Un alfabeto, Ptas. 28. Iniciales sueltas, Ptas. 1,25

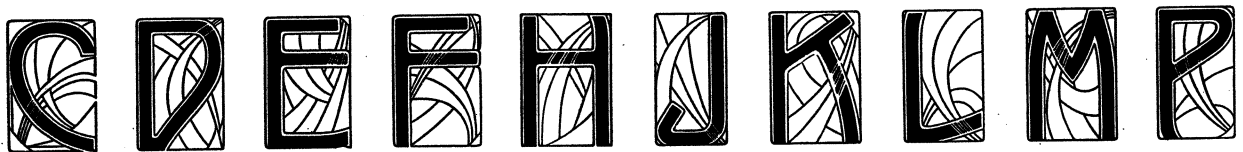

Aleación extra en tipos y orlas

GANS

Originalidad en las creaciones

ANDRÉS **B**EROSTEGUIETA

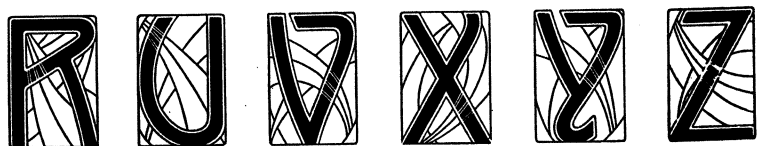

Serie XXVII. Cuerpo 36

A B C D E F G H I
 J K L M N O P Q R
 S T
 U V
 W X
 Y Z

Zaqueo Migueles

*Notas biográficas del gran Actor
del Teatro Cervantes*

Serie XXVIII
Cuerpo 48

A B
 C D
 E F
 G H
 S T
 U V
 W X
 Y Z

Isidoro M. Fernanflor, en su Libro de Artistas Chilenos, dice que el actor Zaqueo Migueles nació en la República de Chile, en un pueblo denominado Elquirimas, de la Provincia de Vicuña, creció en el campo, y vivió hasta los doce años entre labradores, sin contacto con otros niños, retraído, silencioso, tímido. Entonces se trasladó la familia a la Serena, pueblo semejante a los de España. Allí le enviaron a la escuela, y el maestro no sabiendo que hacer con aquella materia extraña, declaró que el niño era tonto, y lo devolvió a sus padres, para que no lo dedicasen al trabajo intelectual. *Sobrevino después la ruina* de la familia. La techumbre de la casa solariega se cae al peso creciente de las hipotecas. En este momento se revela el espíritu fuerte del actor, no se resigna a vivir de la limosna que le tienden parientes o amigos; hay que trabajar, y Migueles comienza su labor en la vida haciendo frente al problema económico. Pero lo que empezó siendo una necesidad había de ser un día liberación interior. Su primer empleo fué de secretario en un Liceo de segunda

Serie XXVIII
Cuerpo 48

J M
 L N
 O P
 Q R
 Y Z

Serie XXIX. Cuerpo 60

A B C D E F G

H

Nuestra Madre
España

Q

T

Los altos Pirineos limitan nuestros lares;
el territorio hispano separan del francés,
y al Sur se extiende España, cercada por dos mares
que se unen a sus plantas para besar sus pies.

R

J

La cercan los dos mares cual codiciada presa,
guardando el gran tesoro que en sus entrañas late,
un mar cerrado y manso que sus orillas besa
y otro mar libre y fiero que sus riberas bate.

S

M

El libre mar conduce a aquella tierra amada
con que la madre España ha completado el mundo,
donde buscando el oro, que a la verdad no es nada,
ha sembrado el trabajo, que es el bien mas fecundo.

América es de España el fruto y el legado
y si en el campo inmenso de Am
no tremola la enseña
el alto y

N

O P

JOAQUÍN NAREDOS
INVITA A USTEDES A LA SEGUNDA EXPOSICIÓN
ANTIGÜEDADES



CATÁLOGO ESPECIAL DE ARTICULOS FINOS DE DIFERENTES ESTILOS
GLORIETA DEL CONSERVATORIO 35 Y 37 / TELÉFONO 179

En la 2.ª casilla van indicados el número y grueso en puntos de cada uno de los tipos, pero bien entendido, para pedidos separados de numeraciones. Los marcados con * indican que el número 1 es más estrecho y los que sólo llevan el número del tipo es porque tienen diferentes gruesos.

Cuerpo 5	
246875128925858673024951	A1. 2 ^{1/2}
143250825739461087364250	AH. 2 ^{1/2}
235684910974356286037851	AU. 2 ^{1/2}
86195025375462046931	Z. 3
54890238576849203743	481. 3
42897205906365241	410 a. 3 ^{1/2}
75086125019841	704 a. 4 ^{1/2}
1479258968470206875802	A1c. 2 ^{1/2}
14857903976481573849741	AHc. 2 ^{1/2}

Cuerpo 6	
14623518569284193275384065	1251. 2 ^{1/4}
124067382675839026893540	1055. 2 ^{1/2}
235478596084369270243781	1419. 2 ^{1/2}
24618061252934870569	EB. 3
4578362869450762901	AH. 3
6457907129580864921	A1. 3
18869878418925486588	A2. 3
1486702784359160259	AU. 3
21435979260894356078	AV. 3
4835952671086439780	R. 3
36275418028936754109	R2. 3
17878239109520545438	1201. 3
1624307856927314085	1220. 3
21657034594821670328	Z. 3
23456789023456728951	1410. 3
12356789023456089240	1412. 3
1678543263905721894	1100. 3
24037364859528096	249. 3 ^{1/2}
135648924673092587	1454. 3 ^{1/2}
18524673673428590	68. 3 ^{1/2}
25307386459428671	541. 3 ^{1/2}
87483529167043951	1081. 3 ^{1/2}
12346789234567890	1411. 3 ^{1/2}
29869428705076461	518. 3 ^{1/2}
123456789023456892	637. 3 ^{1/2}
10493085273062548	482. 3 ^{1/2}
74560689120953847	Y. 3 ^{1/2}
1649353275920846	1115. 3 ^{1/2}
13293657239512084	1130. 3 ^{1/2}
26904853842576301	1184. 3 ^{1/2}
2537063482593681	1363. 4

148916530248567	410. 4
120584736429853	1234. 4
1326382095764358	448. 4
12831670923585	483. 4 ^{1/2}
1234906785652	464. 4 ^{1/2}
1257938604359	1366. 4 ^{1/2}
1249537803569	909. 4 ^{1/2}
1832904635082	1161. 4 ^{1/2}
502876848021	705. 5
2435730276951	603. 5
13248579086	718. 5 ^{1/2} *
354726539841	1512. 5 ^{1/2}
43089275631	1367. 5 ^{1/2}
19852438670	706. 6
286405381	910. 7
342680596	110. 7 *
5608942	911. 8 ^{1/2} *
15476848326915276985	EBc. 3
2837906153786215984	AHc. 3
10357984521576438640	AUc. 3
146830851620453671	1296. 3 ^{1/2}
12536931548702684	Rc. 3 ^{1/2}
10689452139407528	1479. 3 ^{1/2}
16904532670283095	1490. 3 ^{1/2}
154320848697	213. 5

Cuerpo 7	
10782642563084639	EB. 3 ^{1/2}
12378703540268109	AF. 3 ^{1/2}
15478902614785320	AH. 3 ^{1/2}
21576485967082081	A1. 3 ^{1/2}
93157624052189376	AU. 3 ^{1/2}
12367935682041945	AV. 3 ^{1/2}
80634304980529761	R. 3 ^{1/2}
12654102038769534	R2. 3 ^{1/2}
12456797386043512	250. 3 ^{1/2}
48561927304618257	Z. 3 ^{1/2}
132570604983658	250 a. 4
348205276358491	1455. 4
134252908673591	1082. 4
13879520465	1513. 5 ^{1/2}
12638065620856248	EBc. 3 ^{1/2}
14378926045713829	AHc. 3 ^{1/2}
867934953526801	AUc. 4
1364909824573126	1297. 4
124890753246859	Rc. 4

Cuerpo 8	
13732478360852564987	1252. 3
10392456789437568968	1056. 3
14567239015842076398	1420. 3
59536273082460493	1202. 3 ^{1/2}
71234854318921650	580. 3 ^{1/2}
15432657834029680	1413. 3 ^{1/2}
254182567438029	EB. 4
125634824535907	AF. 4
354278730495681	AH. 4
125846739012453	A1. 4
134256718906234	A2. 4
235780135491682	AU. 4
154832345960727	AV. 4
210485972316357	R. 4
452730214568793	R2. 4
348365695206839	819. 4
162730584392460	1322. 4
53679014826531	251. 4
192475235680374	1469. 4
12608693452347	1379. 4
609346547850912	Z. 4
105326982615047	1500. 4
758432093952861	1101. 4
13425605723908	638. 4
13043292509786	400. 4 ^{1/2}
1634205795685	1456. 4 ^{1/2}
1620870649583	542. 4 ^{1/2}
47382054369801	125. 4 ^{1/2}
1078592432386	788. 4 ^{1/2}
3465237849031	1386. 4 ^{1/2}
3724056725891	623. 4 ^{1/2}
1023654898297	1116. 4 ^{1/2}
594273083621	1235. 5
127406239584	1083. 5
123469572806	449. 5 *
456709834621	Y. 5
183427605983	1131. 5
1452856923807	1185. 5
12486758930	69. 5 ^{1/2}
18565942037	1162. 5 ^{1/2}
15438240960	530. 5 ^{1/2} *

7984526031	719. 6 *
4729035861	465. 6
1648195327	484. 6
1370592846	1514. 6
17243865	707. 7
602498	912. 10 *
156234852317082	EBc. 4
132903864216857	AHc. 4
139257248390615	AUc. 4
145329237540689	1298. 4
169820345673205	Rc. 4
1509764823026	1601. 4 ^{1/2}
4389056285761	1480. 4 ^{1/2}
1938264509670	1491. 4 ^{1/2}
890452361	214. 6 ^{1/2} *

Cuerpo 9	
1438957602549326870	1253. 3
134975260359846	1203. 4
2648063856701	EB 4 ^{1/2}
14579736388209	AF. 4 ^{1/2}
3452870526491	AH. 4 ^{1/2}
1325618497025	A1. 4 ^{1/2}
1834567580923	A2. 4 ^{1/2}
4609127859362	AU. 4 ^{1/2}
8340725865941	AV. 4 ^{1/2}
9351827425063	R. 4 ^{1/2}
1563872354907	R2. 4 ^{1/2}
1279350693487	252. 4 ^{1/2}
6987540254831	Z. 4 ^{1/2}
1357208962934	1102. 4 ^{1/2}
542963708321	1457. 5
526408498371	543. 5
103253789460	334 a 5 *
13057249826	1084. 5 ^{1/2}
18265340	1515. 7
406783290528I	EBc. 4 ^{1/2}
1265908354179	AHc. 4 ^{1/2}
1342568930297	AUc. 4 ^{1/2}
4204761059384	1299. 4 ^{1/2}
128076351649	Rc. 5

En la 2.ª casilla van indicados el número y grueso en puntos de cada uno de los tipos, pero bien entendido, para pedidos separados de numeraciones. Los marcados con * indican que el número 1 es mas estrecho y los que sólo llevan el número del tipo es porque tienen diferentes gruesos

Cuerpo 16						
12345678902345678290465	1370.	4	436832705291	1484.	8 *	125897340 1462. 11 *
13734562890675032684	1059.	5 *	12347980651	AHc.	9	138052467 1089. 11 *
1236878541593290	1416.	6	51923489607	1448.	9	127530894 405. 11
1395245623987560	1423.	6 *	45326789031	350.	9 *	136279458 256. 11 *
1258384023683759	1504.	6	93107548642	1495.	9 *	253086497 1390. 11 *
13467892506536	1327.	7 *	12504637892	1604.		138924560 1120. 11 *
457813625904	AH.	8	12451360	1228.		18320594 1135. 13 *
128563495037	1440.	8	Cuerpo 20			13524829 1189. 13 *
198672938054	1151.	8	2856789038134567859	1371.	5	7092635 535. 13 1/2 *
129428567320	346.	8	12345678902654	1424.	7 *	43198205 415.
186345297206	255.	8	6028193456837	676.	7 1/2 *	4250368 793. 14 *
153472698201	1461.	8	4362178065496	1505.	7 1/2	4351829 1167. 14 *
420829056756	1382.	8 *	125679825340	1417.	8	568023 469. 15 *
612807953486	1106.	8	16705982435	1473.	8 1/2 *	560734 1520. 15
12594978631	61.		13678405280	753.		4150193 489.
14985687230	1088.	9	5839087641	A1.	9 1/2	181 58.
65207938124	1389.	9 *	4396278051	1107.	9 1/2	2351406897 1485. 10 *
79438528160	1119.	9 *	1248673950	1271.	10	126438950 1496. 11 *
4692380572	1134.	10 *	1248673950	1278.	10	194602385 1449. 12 *
4908275631	1188.	10 *	1849632057	1152.	10	186710542 1605.
186594327	1519.	11	1378452096	347.	10	486523 218.
154609283	73.	11	597824306	824.	10 1/2	
195734268	1166.	11 *	268175340	1441.	11	
2053649	488.	13 1/2				
290684	915.	16 *				
1625	57.					

En la 2.ª casilla van indicados el número de cada uno de los tipos. También se sirven números de todos los tipos que figuran en este muestrario

 **Cuerpo 24** 

824526571036879401314956890308295

1075

13580134670912457890246972580391

1372

4306912507836930248950

825

137269085238124539268350

1506

1572484692093056430863

684

35102781946269038415

1418

67501838492136290

62

438509168270324

130

78214901362513651

1153

4365820395289167

1442

2893056378482135

1463

186452039526307

1090

539492168703085

42

7891543210615

794

523918701462

1521

683521490178

1168

8564902

917

5402398610526371

1305

583626578014932

1450

13468013259625197

1486

350242768193085

1497

460215983174

1229

 **Cuerpo 28** 

3610582041924863905264718359506

1061

1386492385109625402678135403

1373

1572098615203845960897

1258

293658480261796379548

1425

426801389505207981693

1507

152567803926035034

584

360829526081391457

1474

4516839490457620834

677

En la 2.ª casilla van indicados el número de cada uno de los tipos. También se sirven números de todos los tipos que figuran en este muestrario

16732189705826354

1210

193061254827

1136

3526841073986250

379

751630182459

1190

1246709834560395

1329

4596203861

455

4286103569172513

1108

189352467

1169

7284316059162503

A1

72156819340

536

1234567894021536

826

4381602597

1522

516143902581327

63

1852490367

470

1232754639082

43

5483290

1240

1267834654290

348

3857

59

15648923650137

257

6752839021034

1306

72634851946901

1154

6185037952482

1451

1536948270565

1091

9104815293867

352

35168940732512

1443

46129730258357

1400

3481639025627

1464

1243578936028

1487

12345678903625

1391

162185140937

1498

24518390683107

1121

357429618

219

En la 2.ª casillá van indicados el número de cada uno de los tipos. También se sirven números de todos los tipos que figuran en este muestrario

Cuerpo 36

752859601834656109589650
 1234567890123951681
 193415234156780
 2943785913062539
 35164870218591362
 4013765098527316
 120467859026535
 19024816803587
 1384259867093
 263453817059
 48139102567
 76130482591
 15629403587

1062
75
585
1508
1426
1260
678
1475
1211
1109
1444
1465
349

46503189267
3925784601
13412870569
 1372019548
 21305184697
1462590378
134562897
4830562
13856201
15920361
213851
 2536784190
 85421609237
7318965024
16239715

258
408
1092
65
1122
1137
1191
630
1170
1523
1241
1452
1488
1499
220

En la 2.ª casilla van indicados el número de cada uno de los tipos. También se sirven números de todos los tipos que figuran en este muestrario



Cuerpo 48



416829510853964807

1063

1263584793102

1509

436520978251

1262

120541396087

1476

5930174182

586

201536417981

679

126039584

1110

5319204186

1331

45728639

409

34259867

1093

46802593

1445

36812590

1466

15285903

259

12839560

1138

3592601

66

9376285

x

624135

1524

120591

1171

4950

1242

28516309

1453

35604

221

En la 2.ª casilla van indicados el número de cada uno de los tipos. También se sirven números de todos los tipos que figuran en este muestrario

Cuerpo 60

1524830967

1510

350294687

1477

682501349

1429

20895136

587

792435861

680

18420935

1213

4952867

1111

1259381

1446

953682

1467

5127914

1094

153012

1095

981527

67

168213

1193

93581

1172

35216

1525

12935

539

2489

222

En la 2.ª casilla van indicados el número de cada uno de los tipos. También se sirven números de todos los tipos que figuran en este muestrario



Cuerpo 72



62345809

1511

16532801

1478

4915023

1430

1458236

1214

2930465

681

852379

1112

82935

1447

36482

1468

2654

1526

35861

1194

5264

1173

482

1243

120

S

Cuerpo 84

25849

73261

8462

4691

Cuerpo 96

2189315

36287

Núm. del tipo

1113

29

1096

798

1511b

589

1814

Cuerpo 108

251

Cuerpo 120

7359861

Cuerpo 144

83256

Núm. del tipo

32

X

22

27

PARÉNTESIS MATEMÁTICOS

1	2	3	4	5	6	7	8	9	10	11	12
C.60	48	42	36	32	28	28	24	24	20	18	16
13	14	15	16	17	18	19	20	21	22	23	24
C.16	18	20	24	24	28	28	32	36	42	48	60

RAICES

1	2	3	4	5	6	7	8	9	10	11	12
C.42	36	20	20	16	14	12	10	8	6	12	10
13	14	15	16	17	18	19	20	21	22	23	24
C.60	48	42	36	32	28	28	24	24	20	18	16

INTEGRALES

1	2	3	4	5	6	7	8	9	10	11	12	13	14	15	16	17
C.60	48	42	36	32	28	28	24	24	20	18	16	14	12	10	8	6

SIGNOS DEL ALMANAQUE

Cuerpo 6																									
16	18	12	13	14	15	21	25	26	24	27	17	33	35	32	31	36	40	30	38	28	39	37	34		
Cuerpo 8																									
20	15	12	13	16	18	25	32	31	33	45	47	36	37	39	49	42	35	40	41	44	43	38	34		
Cuerpo 10																									
17	32	13	14	46	16	19	43	45	44	40	36	28	24	25	27	48	30	31	26	23	47	29	22		
Cuerpo 12																									
27	22	15	17	18	8	13	30	32	37	28	19	29	26	36	40	31	32	33	42	41	35	34	43	39	37

FASES DE LA LUNA

Cuerpo 5 Un Mín. 0,25 kilo.	Cuerpo 6 Un Mín. 0,25 kilo.	Cuerpo 8 Un Mín. 0,50 kilo.	Cuerpo 9 Un Mín. 0,50 kilo.
Cuerpo 10 Un Mín. 0,50 kilo.	Cuerpo 12 Un Mín. 0,75 kilo.	Cuerpo 16 Un Mín. 0,50 kilo.	

SIGNOS ASTRONÓMICOS

Cuerpo 6																									
41	19	11	45	7	8	42	2	23	43	22	10	29	5	4	44	21	3	9	20	6	1				
Cuerpo 8																									
49	19	11	5	6	22	8	21	3	2	30	28	29	10	14	27	7	4	24	25	26	1	9	17	23	46
Cuerpo 10																									
48	33	12	4	5	8	7	11	2	37	38	39	10	15	21	6	3	18	19	35	1	9	34	20	41	
Cuerpo 12																									
45	25	16	6	4	5	44	1	23	21	20	3	9	12	7	14	13	2	10	24	11					

SIGNOS METEOROLÓGICOS

Cuerpo 10																				
1	2	3	4	5	6	7	8	9	10	11	12	13	14	15	16	17	18	19	20	21
22	23	24	25	26	27	28	29	30	31	32	33	34								

FLECHAS

1	2	3	4	5	6	7	8	9	10	11	12	13
C.6	6	6	10	10	10	10	10	10	10	10	10	10
Cuerpo	16	12	9	9	10	10	10	10	10	10	10	10

SIGNOS "NÚMERO"

<i>Nº</i>	<i>Nº</i>	<i>Nº</i>	<i>Nº</i>	<i>Nº</i>	<i>Nº</i>	<i>Nº</i>	<i>Nº</i>	<i>Nº</i>
1	2	3	4	5	6	7	8	9
C. 6	8	10	12	14	16	20	28	36

SIGNOS COMERCIALES

<i>\$</i>	<i>\$</i>	<i>\$</i>	<i>\$</i>	<i>\$</i>	<i>\$</i>	<i>\$</i>	<i>\$</i>	<i>\$</i>	<i>\$</i>	<i>\$</i>	<i>\$</i>
1	12	7	18	8	3	9	22	25	26	27	24
C. 6	8	8	10	10	6	8	12	12	12	14	16

<i>—\$—</i>	<i>m\$</i>	<i>\$</i>	<i>\$</i>	<i>\$</i>	<i>\$</i>	<i>\$</i>	<i>\$</i>	<i>\$</i>	<i>\$</i>	<i>\$</i>	<i>\$</i>
16	23	44	47	52	53	54	55	56	57	58	59
Cpo. 8	8	8	8	9	10	10	10	8	10	12	16

<i>\$</i>	<i>\$</i>	<i>\$</i>	<i>\$</i>	<i>\$</i>	<i>\$</i>
60	61	62	63	64	65
Cpo. 48	54	60	60	72	84

El signo \$ existe para todos los tipos del muestrario

<i>£</i>	<i>£</i>	<i>£</i>	<i>£</i>	<i>£</i>	<i>£</i>	<i>£</i>	<i>£</i>	<i>£</i>	<i>£</i>
28	29	5	15	66	30	31	32	33	34
C. 10	8	6	10	10	12	14	16	20	24

<i>£</i>	<i>£</i>	<i>£</i>	<i>£</i>
67	68	69	70
Cpo. 30	36	42	48

<i>£</i>	<i>£</i>
71	72
Cpo. 72	84

<i>£</i>	<i>£</i>	<i>£</i>	<i>£</i>	<i>£</i>	<i>£</i>	<i>£</i>	<i>£</i>	<i>£</i>	<i>£</i>
6	11	20	4	10	19	21	73	36	37
Cpo. 6	8	10	6	8	10	14	16	20	28

SIGNOS COMERCIALES

<i>R^s</i>	<i>R^s</i>	<i>R^s</i>	<i>R^s</i>	<i>R^s</i>	<i>R^s</i>
38	39	40	75	41	42
Cpo. 8	10	14	16	20	28

<i>ℓ</i>	<i>ℓ</i>	<i>ℓ</i>	Pts.	%	@	@	@	@	@	@
2	14	17	13	76	43	48	49	50	51	74
Cpo. 6	8	10	8	6	8	8	8	10	10	12

SIGNOS DIVERSOS

<i>Ŕ</i>	<i>Ŕ</i>	<i>Ŕ</i>	<i>Ŕ</i>	<i>Ŕ</i>	<i>Ŕ</i>	<i>Ŕ</i>	<i>Ŕ</i>	<i>Ŕ</i>	<i>Ŕ</i>	<i>Ŕ</i>
2	3	13	43	50	40	8	44	12	17	15
Cpo. 6	6	6	7	8	9	9	9	12	12	12

<i>ŷ</i>	<i>ŷ</i>	<i>ŷ</i>	<i>ŷ</i>	<i>ŷ</i>	<i>ŷ</i>	<i>ŷ</i>	<i>ŷ</i>	<i>ŷ</i>	<i>ŷ</i>	<i>ŷ</i>
1	52	41	53	54	6	55	11	16	14	19
Cpo. 6	6	7	8	10	10	10	12	12	14	16

<i>ŷ</i>	<i>ŷ</i>	<i>ŷ</i>	<i>ŷ</i>	<i>ŷ</i>	<i>ŷ</i>	<i>ŷ</i>	<i>IHS</i>	<i>IHS</i>
42	9	7	4	18	69	70	5	10
Cpo. 10	9	8	8	12	12	12	8	10

<i>*</i>	<i>*</i>	<i>*</i>	<i>*</i>	<i>*</i>	<i>*</i>	<i>*</i>	<i>*</i>	<i>*</i>	<i>*</i>	<i>*</i>	<i>*</i>
39	38	37	36	35	34	33	32	71	31	30	29
C. 6	6	8	8	8	10	10	10	12	12	12	14

<i>*</i>	<i>*</i>	<i>*</i>	<i>*</i>	<i>*</i>	<i>*</i>	<i>*</i>	<i>*</i>	<i>*</i>	<i>*</i>	<i>*</i>	<i>*</i>
45	46	72	73	74	75	57	58	59	47	48	62
Cpo. 6	8	6	6	8	8	6	6	10	6	6	6

<i>⊗</i>	<i>⊗</i>	<i>⊗</i>	<i>⊗</i>	<i>⊗</i>	<i>⊗</i>	<i>⊗</i>	<i>⊗</i>
21	23	24	60	76	77	78	79
Cpo. 8	8	8	8	6	8	6	8

<i>⊗</i>	<i>⊗</i>	<i>⊗</i>	<i>⊗</i>	<i>⊗</i>	<i>⊗</i>	<i>⊗</i>	<i>⊗</i>	<i>⊗</i>	<i>⊗</i>	<i>⊗</i>
64	61	22	65	63	25	68	26	66	67	67
C. 6	6	8	16	20	6	8	12	6	28	28

MARCAS

<i>★</i>	<i>★</i>	<i>★</i>	<i>★</i>	<i>★</i>	<i>★</i>	<i>★</i>	<i>★</i>
1	2	3	4	5	6	7	8
Cpo. 6	8	10	12	16	18	20	24

<i>☆</i>	<i>☆</i>	<i>☆</i>	<i>☆</i>	<i>☆</i>	<i>☆</i>	<i>☆</i>	<i>☆</i>	<i>☆</i>	<i>☆</i>
9	10	11	12	13	14	15	16	17	18
C. 6	8	10	12	14	18	24	8	10	12

BIGOTES DE FANTASÍA DE METAL DE IMPRENTA

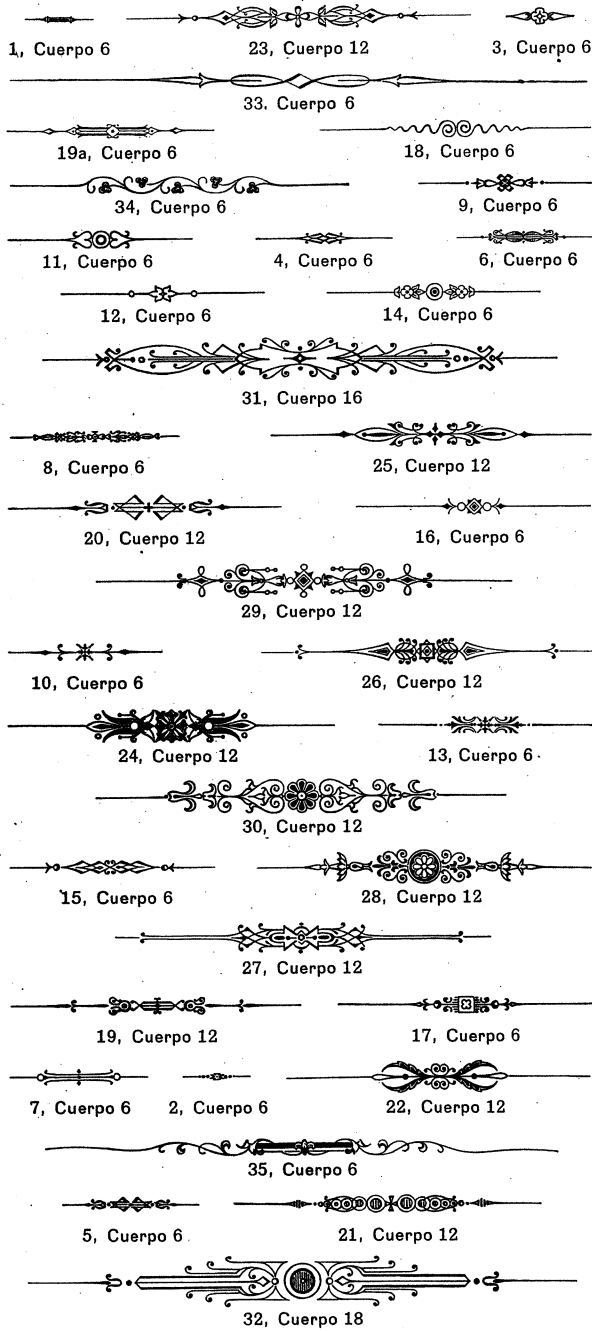

PLECAS DE METAL DE IMPRENTA

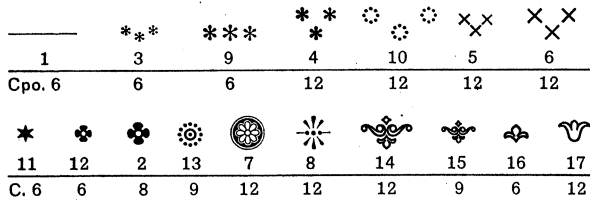

BIGOTES DE METAL DE IMPRENTA PARA PERIÓDICOS

Fundidos al cuerpo 6. Estos dibujos se sirven desde 3 a 18 cíceros

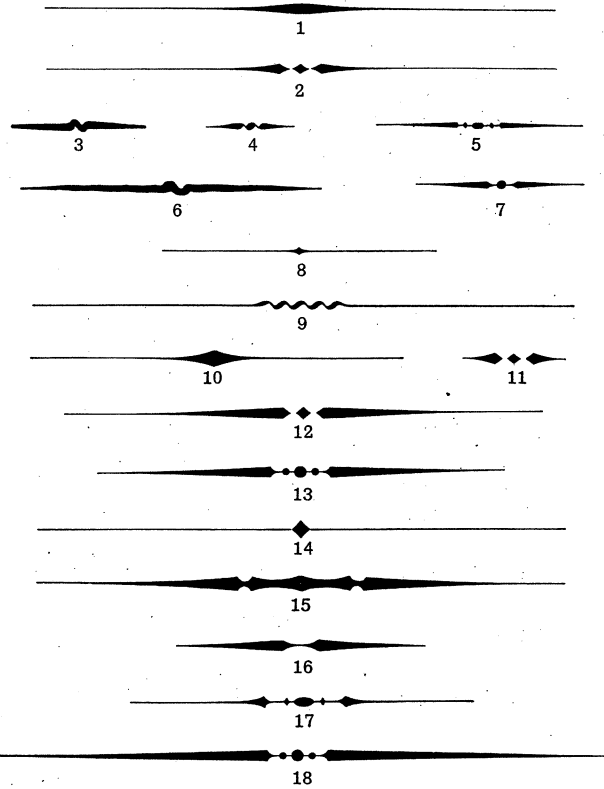

ESQUINAZOS DE METAL DE IMPRENTA

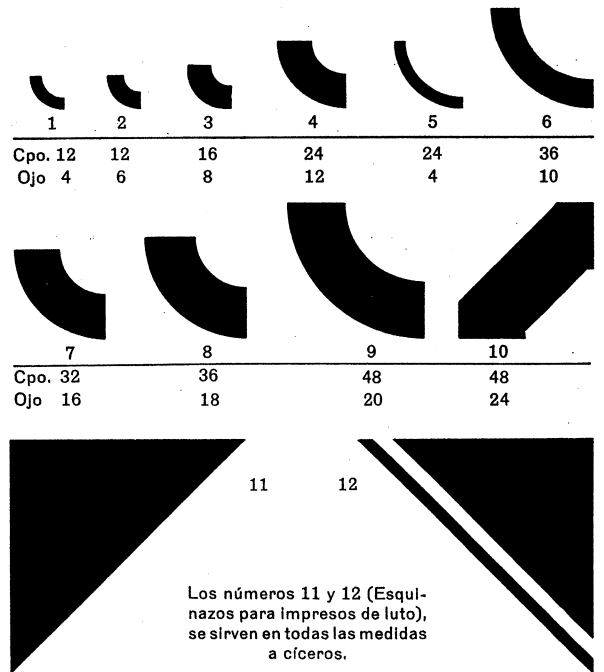

CORCHETES DE METAL DE IMPRENTA

Cuerpo 3

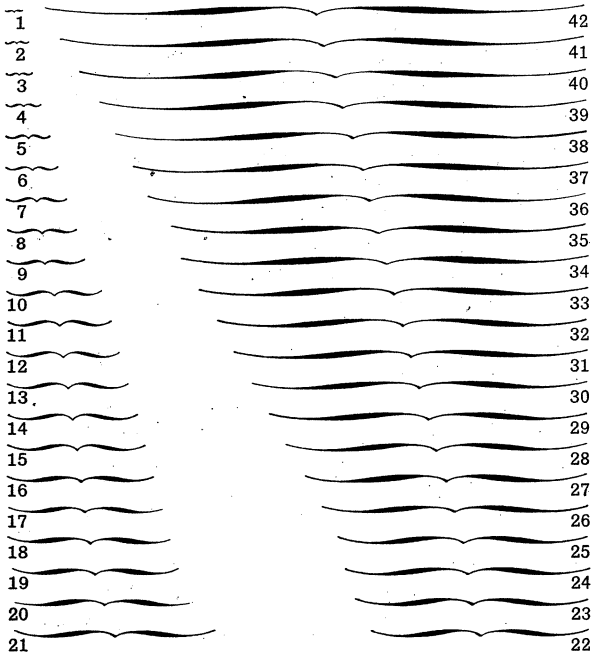

Cuerpo 6

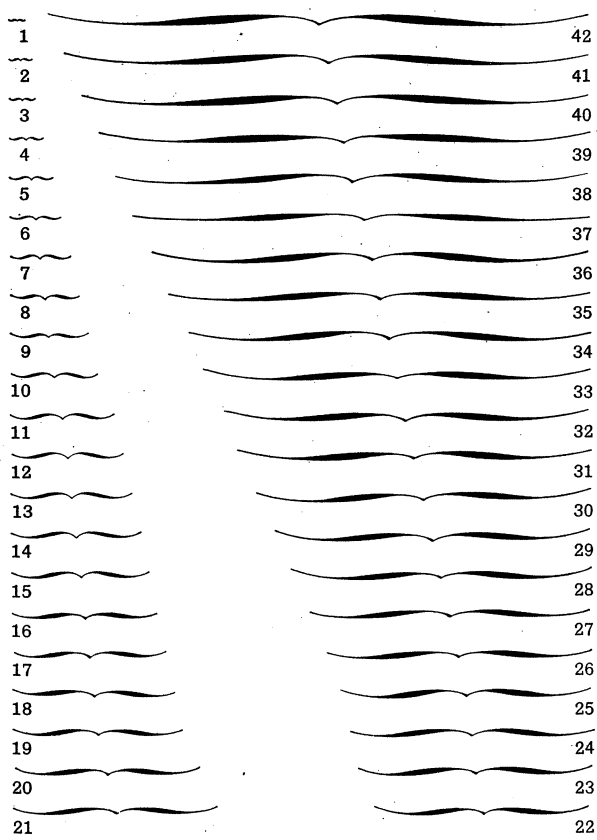

JUEGO DE AJEDREZ

Cuerpo 16

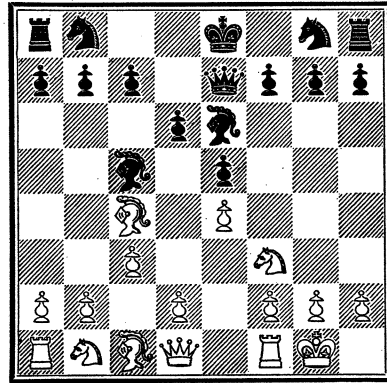
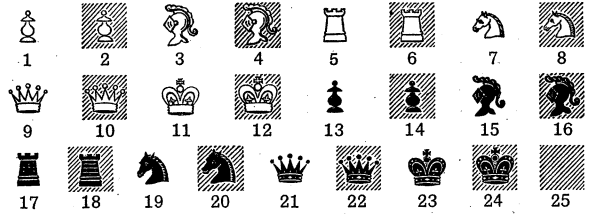



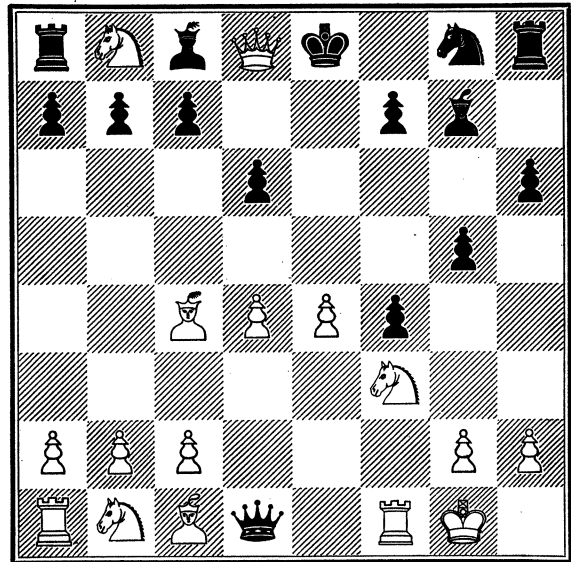
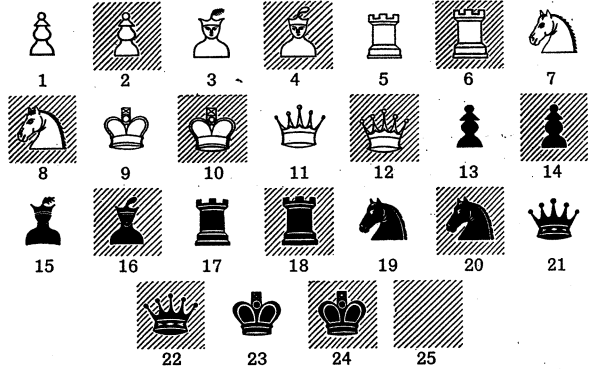



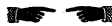

Cuerpo 24

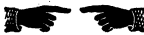

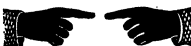
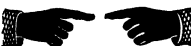





SERIE I

Un surtido tiene: 8 pares del cuerpo 6.—8 pares del cuerpo 8.—8 pares del cuerpo 10.—6 pares del cuerpo 12.—6 pares del cuerpo 14.—4 pares del cuerpo 16.—4 pares del cuerpo 20.—2 pares del cuerpo 28.—2 pares del cuerpo 32.—2 pares del cuerpo 40.

- Núm. 1  Cpo. 6
- Núm. 2  Cpo. 8
- Núm. 3  Cpo. 10
- Núm. 4  Cpo. 12
- Núm. 5  Cpo. 14
- Núm. 6  Cpo. 16
- Núm. 7  Cpo. 20
- Núm. 8  Cpo. 28
- Núm. 9  Cpo. 32
- Núm. 10  Cpo. 40







SERIE II

Un surtido tiene: 6 pares del cuerpo 12.—4 pares del cuerpo 20. 4 pares del cuerpo 24.—2 pares del cuerpo 28.—2 pares del cuerpo 36. 2 pares del cuerpo 42.— 2 pares del cuerpo 48.

- Núm. 1  Cpo. 12
- Núm. 2  Cpo. 20
- Núm. 3  Cpo. 24
- Núm. 4  Cpo. 28
- Núm. 5  Cpo. 36
- Núm. 6  Cpo. 42
- Núm. 7  Cpo. 48

SERIE III

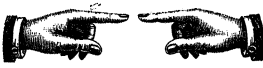
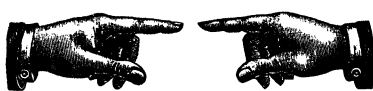
Un surtido tiene: 8 pares del cuerpo 8.—8 pares del cuerpo 10.—6 pares del cuerpo 12.—6 pares del cuerpo 14.— 4 pares del cuerpo 16.— 4 pares del cuerpo 20.— 4 pares del cuerpo 28.—2 pares del cuerpo 36.

- Núm. 1  Cpo. 8
- Núm. 2  Cpo. 10
- Núm. 3  Cpo. 12
- Núm. 4  Cpo. 14
- Núm. 5  Cpo. 16
- Núm. 6  Cpo. 20
- Núm. 7  Cpo. 28
- Núm. 8  Cpo. 36

GALVANOS

MONTADOS EN MADERA

SE SIRVEN LAS MANOS
POR PARES O SUELTAS

SERIE V
|||||

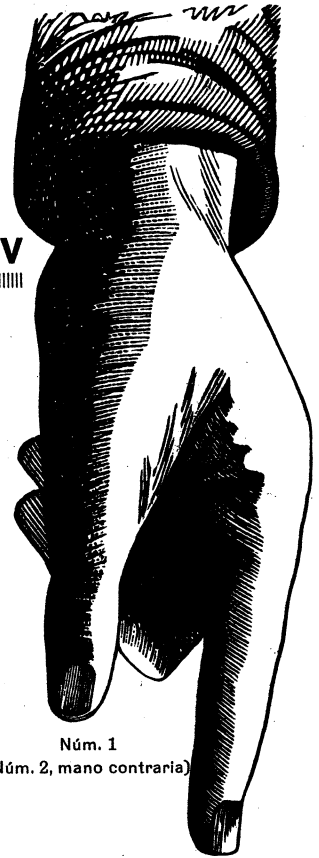

Núm. 1
(Núm. 2, mano contraria)

SERIE VI
|||||



Núm. 2
(Núm. 1, mano contraria)

SERIE IV
|||||



SE SIRVEN LAS MANOS
POR PARES O SUELTAS

Núm. 1
(Núm. 2, mano contraria)

Filetes y Puntillé

Número	Cuerpo
1	2
7	3
18	2
20	3
22	4
8	6
69	6
68	6
19	2
3	2
10	3
5	3
24	4
21	6

Número	Cuerpo
27	6
28	8
30	10
15	12
33	16
34	20
6	4
29	8
2	2
4	3
23	4

Número	Cuerpo
9	6
25	6
11	8
13	10
67	12
16	16
17	20
51	2
52	2
56	3
42	6
44	8

Azuré

Número	Cuerpo
35	2
37	2
53	2
38	2
40	3
54	2
39	3
55	3
41	6
43	8
57	6
58	8
45	10

Número	Cuerpo
61	12
64	16
49	20
46	12
48	16
12	8
14	10
62	12

Número	Cuerpo
63	16
50	20
26	6
59	8
31	10
32	12
47	16
66	20

Todos estos filetes se pueden servir también a cuerpos mayores

FILETERÍA DE BRONCE

Filetes comunes

FILETES FINOS, DESCANTERADOS Y NEGROS

Número	Cuerpo
42	1
43	1
44	1
45	1
46	2
47	2
48	3
49	4
50	6
51	8
52	10
53	12

FILETES DE DOBLE RAYA

Número	Cuerpo
54	1
55	2
56	2
57	2

Número	Cuerpo
58	3
59	3
60	3
61	4
62	4
63	6

FILETES DE MEDIA CAÑA Y CAÑA

Número	Cuerpo
80	2
81	3
82	3
83	4
84	4
85	4
86	4
93	6
94	6
99	8
100	8

Número	Cuerpo
109	10
116	12
125	6
128	8
143	6

PUNTILLÉ Y TREMLÉ

Número	Cuerpo
1	1
6	2
10	2
20	2
25	2
30	2
33	1
35	2
37	2
38	2
40	2
41	2

Azurés

Número	Cuerpo
239	8
240	10
241	12
242	14
243	16
244	20
245	24
251	8
252	10
253	12
254	14

Número	Cuerpo
255	16
256	20
257	24
22 c	12
23 c	14
24 c	16
25 c	20
126 c	8
127 c	12
128 c	24

Número	Cuerpo
286	16
287	20
288	24
187	14
188	16
189	20
190	24
200	14
201	16
202	20
203	24

Azurés ondulados y moarés

Número	Cuerpo
69 d	20
70 d	20
87 d	20
88 d	20
125 d	12
126 d	16
127 d	20

Número	Cuerpo
128 d	24
253 d	20
254 d	24
118 d	12
119 d	14
120 d	16
121 d	20

Número	Cuerpo
122 d	24
256 d	20
262 d	20
263 d	24
265 d	20
270 d	48

Filetes Grises

Número	Cuerpo
1 r	2
2 r	3
3 r	4
4 r	6
5 r	8
6 r	10
7 r	12
8 r	14
9 r	16
10 r	18

Número	Cuerpo
11 r	20
12 r	24
13 r	12
17 r	16
14 r	12
18 r	16
15 r	12
19 r	16

Filetes de Ornamentación

Número	Cuerpo
41 b	1
42 b	2
43 b	3
44 b	4
45 b	6
63 b	1
64 b	2
65 b	3
66 b	4
67 b	6
52 b	1
53 b	2
54 b	3
55 b	4
56 b	6
74 b	1
75 b	2
76 b	3

Número	Cuerpo
77 b	4
78 b	6
29 c	1
30 c	2
31 c	3
32 c	4
33 c	6
51 c	1
52 c	2
53 c	3
54 c	4
55 c	6
40 c	1
41 c	2
42 c	3
43 c	4
44 c	6

Número	Cuerpo
62 c	1
63 c	2
64 c	3
65 c	4
66 c	6
121 c	4
122 c	6
123 c	8
124 c	12
141 c	4
142 c	6
143 c	8
144 c	12

Filetes de Ornamentación

Núm.	Cuerpo	Núm.	Cuerpo
56cR	2	166cR	3
61cR	3	145cR	4
62cR	3	146cR	6
65cR	3	164cR	10
67cR	3	163cR	12
63cR	3	141cR	4
75cR	4	144cR	6
80cR	4	147cR	4
82cR	6	148cR	6
85cR	6	109cR	8
90cR	6	131cR	12
97cR	6		
112cR	8		

Tremblé de Fantasía

Núm.	SERIE XXI	Cuerpo	Núm.	SERIE XXIII	Cuerpo
1 r		2	8 r		3
2 r		3	9 r		4
3 r		4	10 r		6
4 r		6			
	SERIE XXII			SERIE XXIV	
5 r		3	11 r		8
6 r		4	12 r		8
7 r		6			

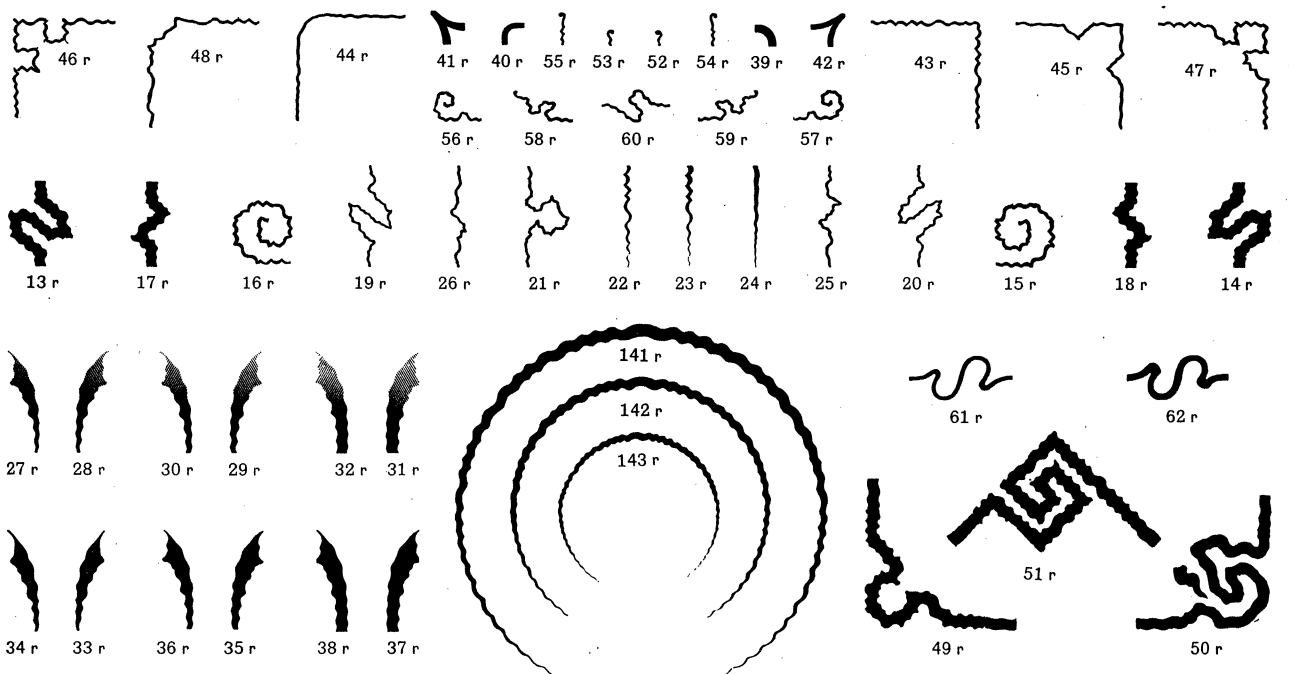

Esquinazos

597 r 598 r 600 r 604 r 619 r 610 r 621 r 614 r 627 r 639 r

474 r 475 r 476 r 477 r 482 r 484 r 487 r 495 r 498 r 501 r 503 r 510 r 521 r 524 r

526 r 528 r 529 r 535 r 536 r 539 r 541 r 542 r 545 r 553 r 555 r 556 r 567 r 579 r

1 r 18 r 19 r 28 r 30 r 33 r 35 r 42 r 44 r

81 r 53 r 54 r 55 r 56 r 60 r 62 r 63 r 66 r

67 r 75 r 77 r 82 r 88 r 91 r 97 r 110 r 117 r

119 r 124 r 128 r 235 r 236 r 311 r 593 r 815 r 837 r

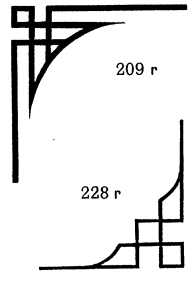
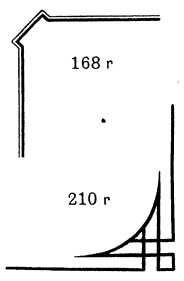
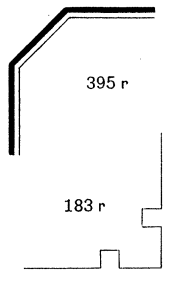
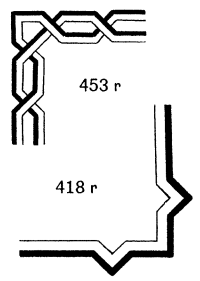
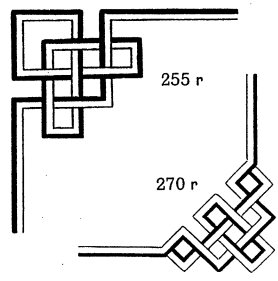
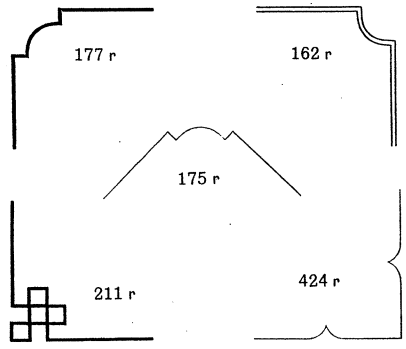
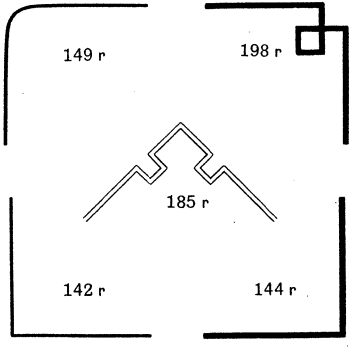
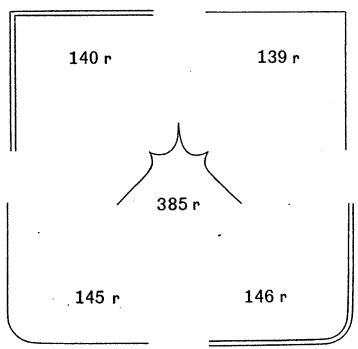

Esquinazos

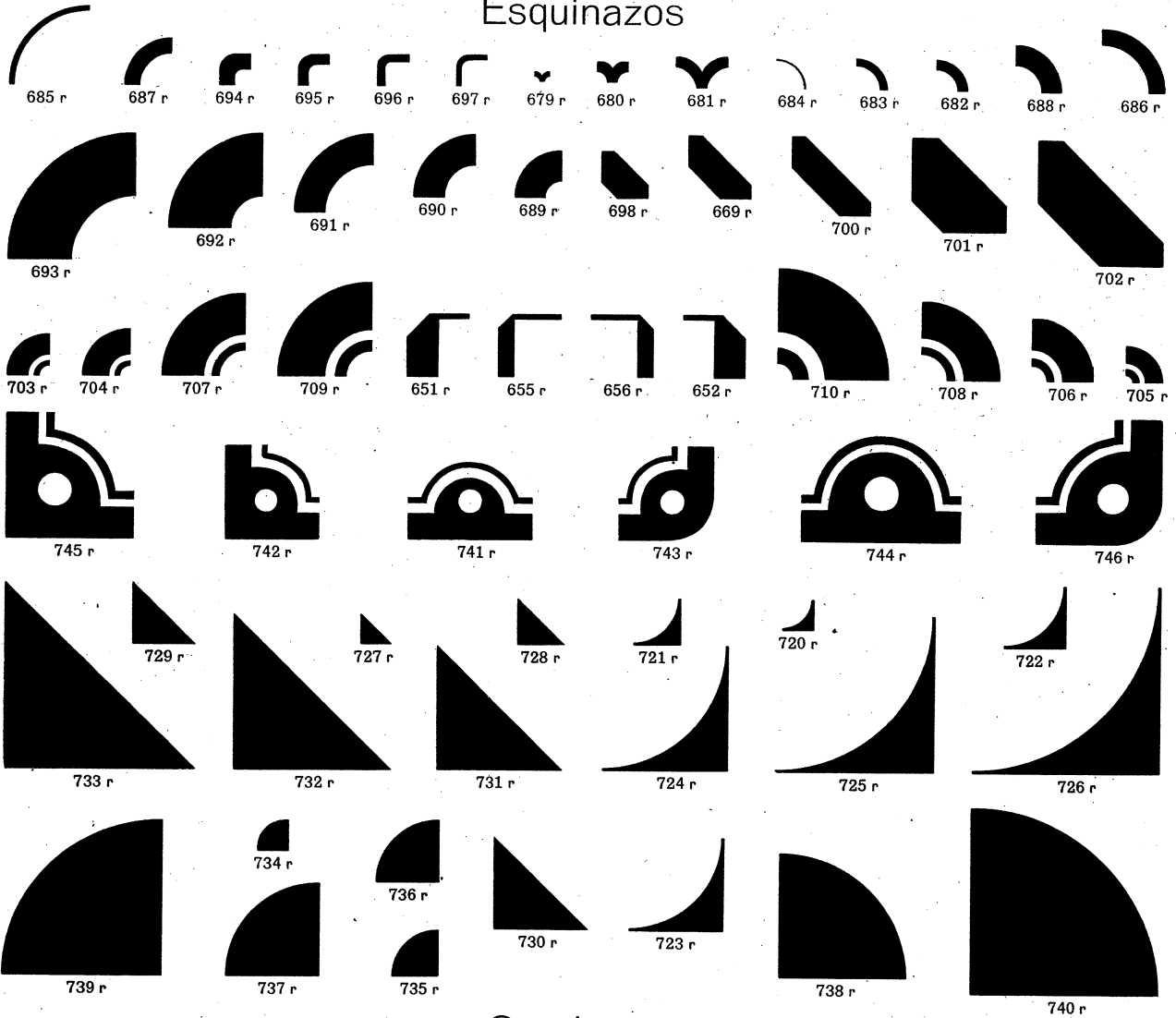

Corchetes

Forma francesa

Forma inglesa de una sola pieza

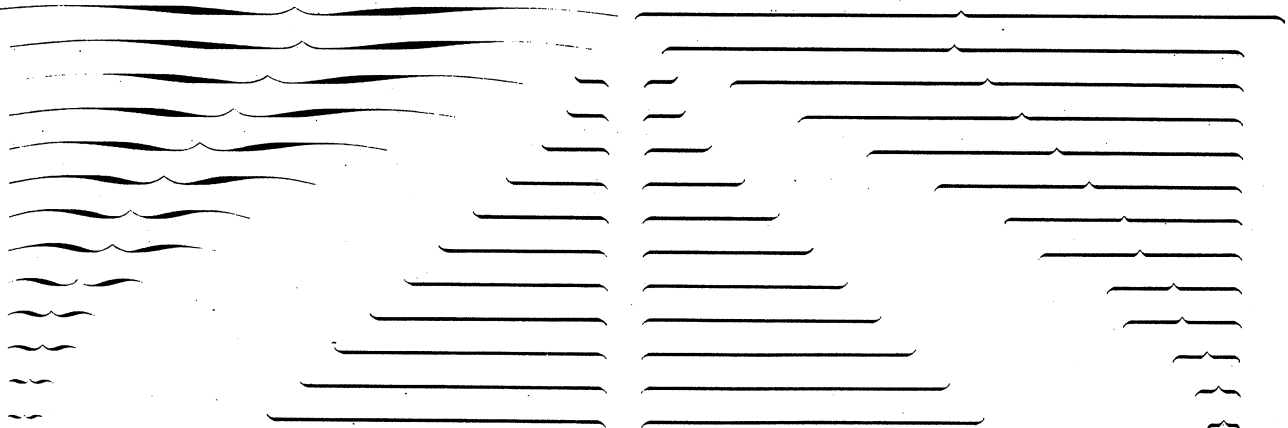

Forma inglesa de dos piezas

Corchetes de tres piezas:

Cuerpo 2

Cuerpo 3

Cuerpo 4

Se combinan con filetes de prolongación

Bigotes

SERIE 62 (Cuerpo 2)

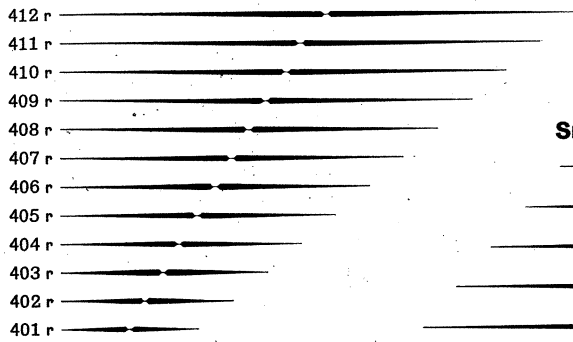

SERIE 3 (Cuerpo 2)

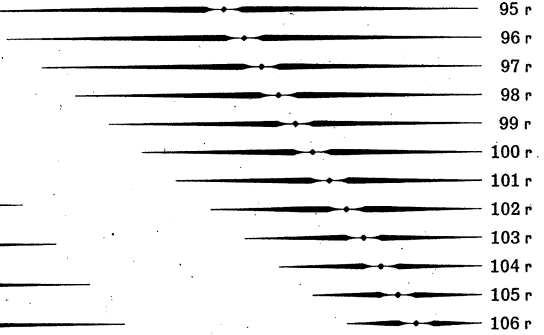

SERIE 1 (Cuerpo 2)

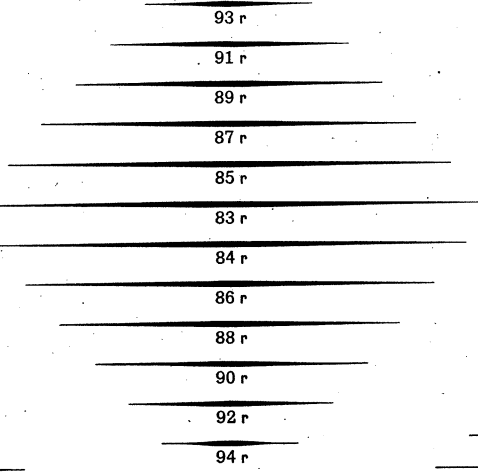

SERIE 2 (Cuerpo 2)

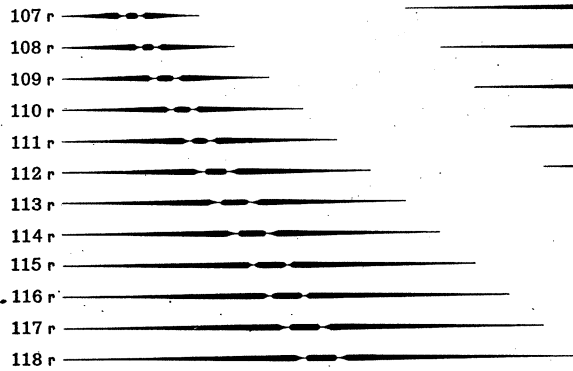

SERIE 4 (Cuerpo 2)

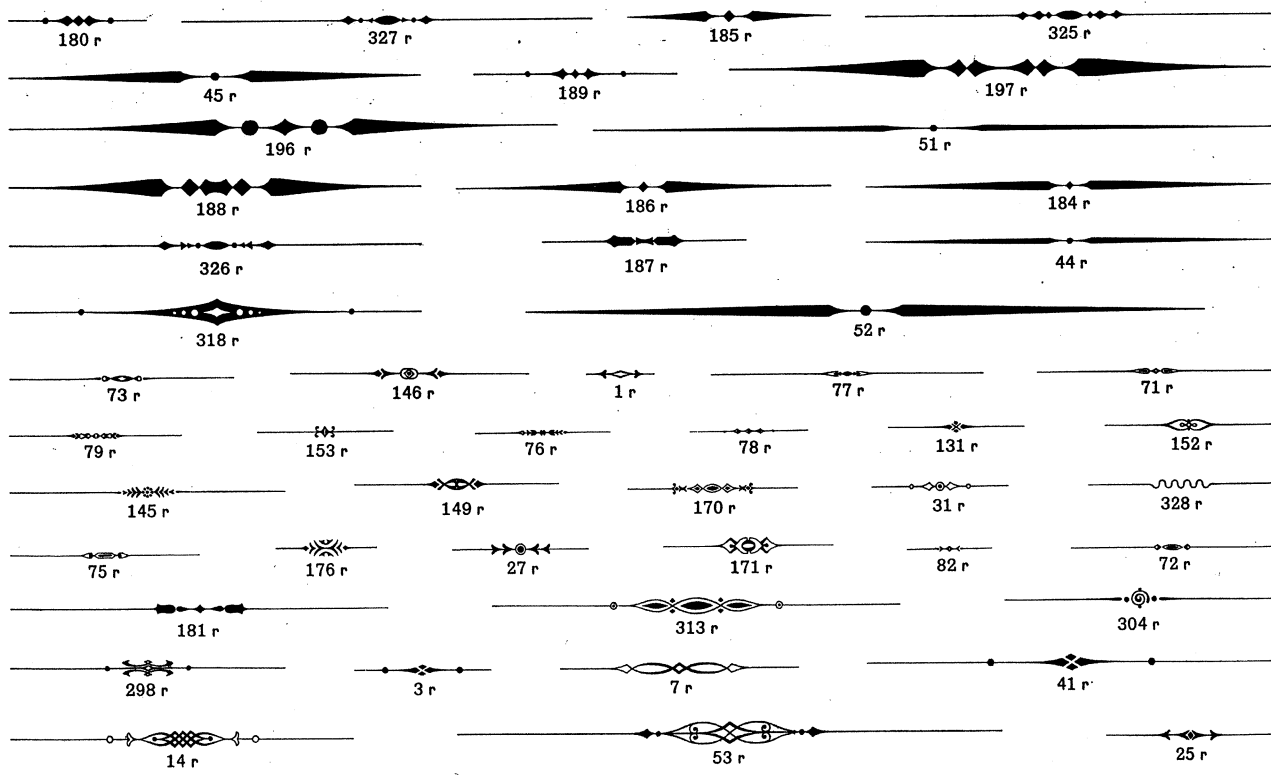
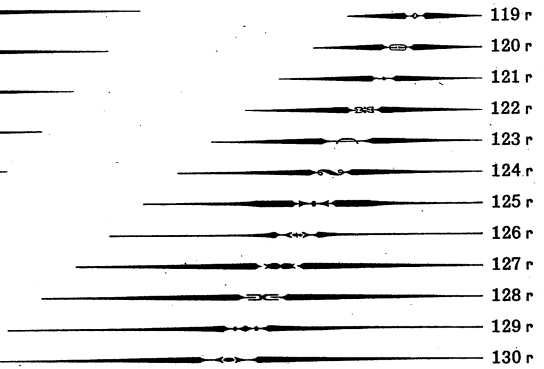

Bigotes

SERIE 31 (Cuerpo 3)

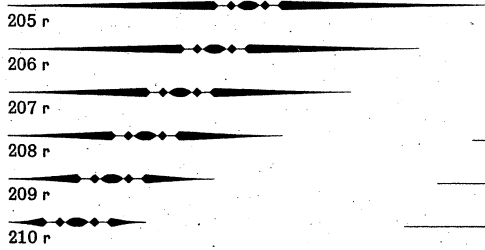

SERIE 33 (Cuerpo 3)

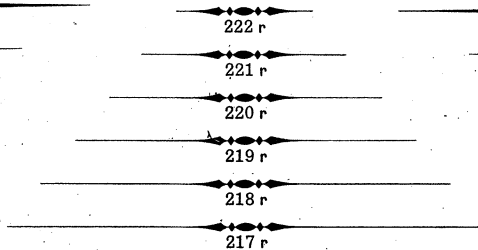

SERIE 32 (Cuerpo 3)

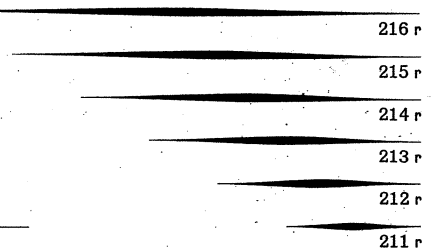

SERIE 35 (Cuerpo 6)

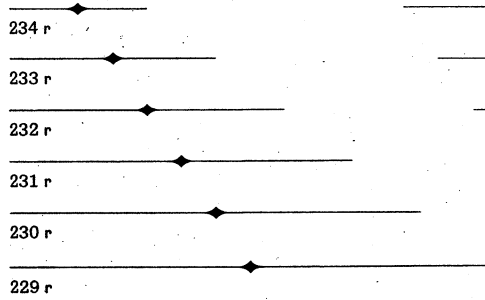

SERIE 37 (Cuerpo 6)

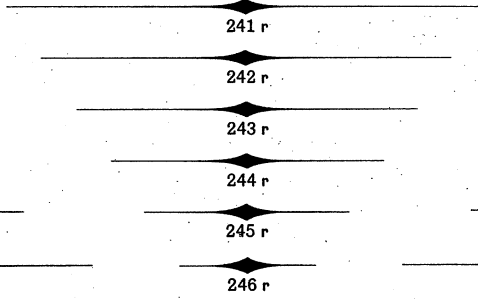

SERIE 36 (Cuerpo 6)

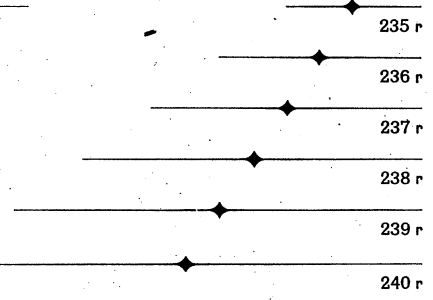

SERIE 34 (Cuerpo 6)

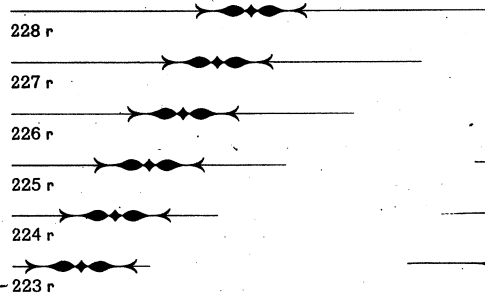

SERIE 63 (Cuerpos 3 a 6)

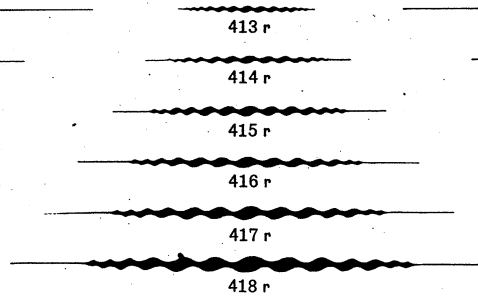

SERIE 38 (Cuerpo 6)

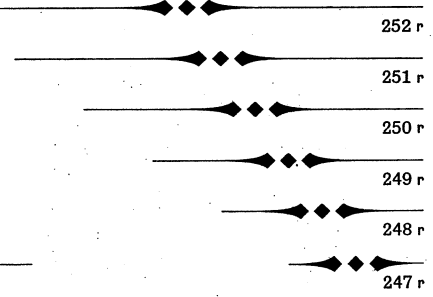

SERIE 39 (Cuerpo 6)

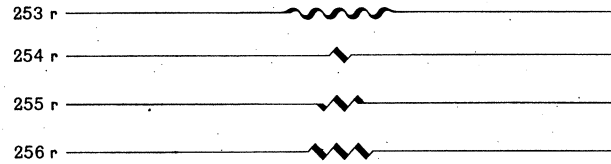

SERIE 39 (Cuerpo 8)

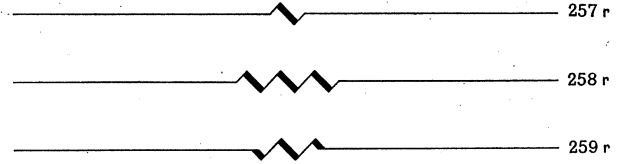

Adornos para Folios

Estos adornos pueden emplearse también como finales y para esquinazos

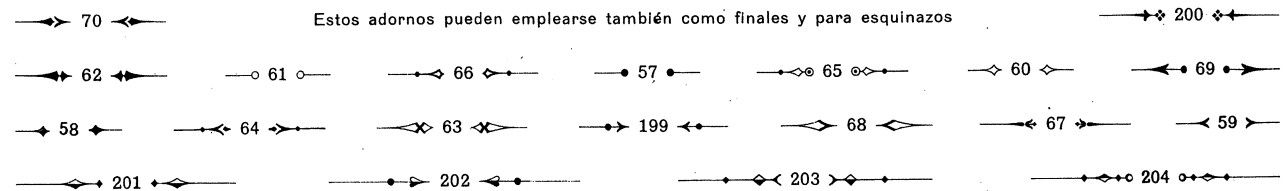

Medios puntos sistemáticos con sus corchetes

RICHARD GANS · MADRID

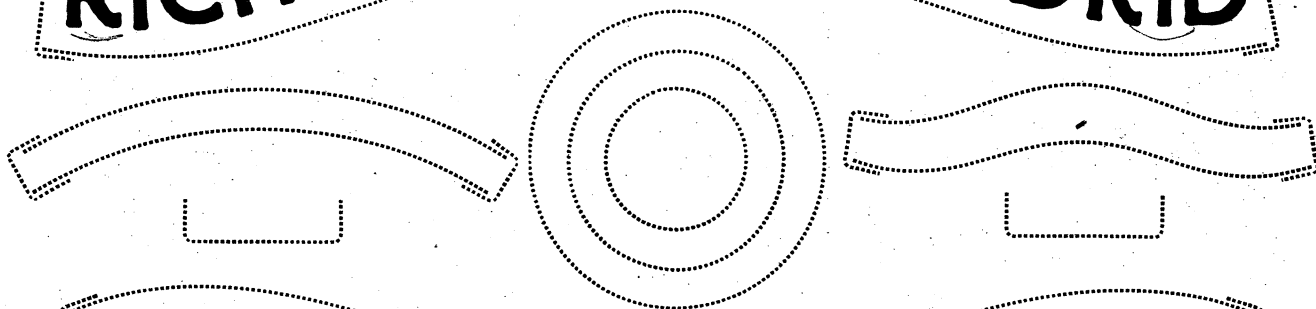

FUNDICIÓN TIPOGRÁFICA, GALVANOPLASTIA

BARCELONA, SEVILLA, VALENCIA, BUENOS AIRES

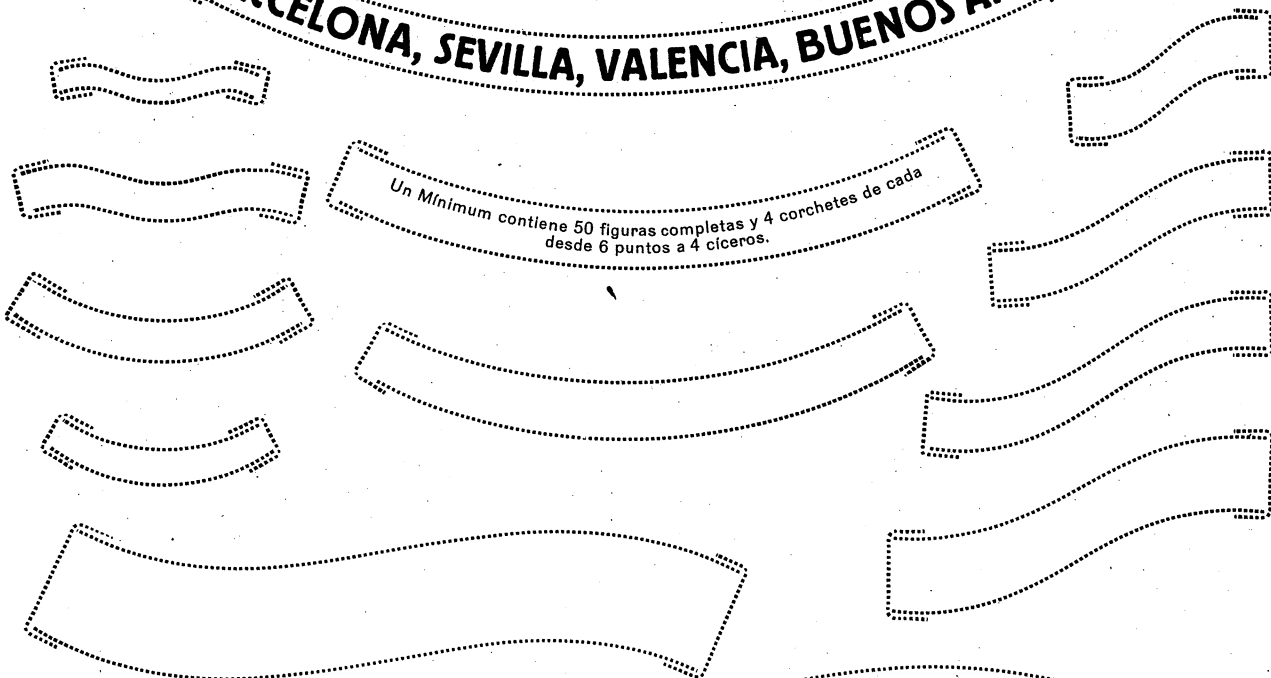

Un Minimum contiene 50 figuras completas y 4 corchetes de cada
desde 6 puntos a 4 ciceros.

Estos medios puntos, de la altura de las reglas, facilitan extraordinariamente la composición de curvas de todas clases; los corchetes que se emplean para sujetar los extremos sujetan perfectamente la composición, de modo que la curva puede colocarse cómodamente en cualquier sitio del molde, simplemente mediante la aplicación de unos cuadrados. Estos corchetes van surtidos desde 6 hasta 48 puntos.

Círculos y Óvalos

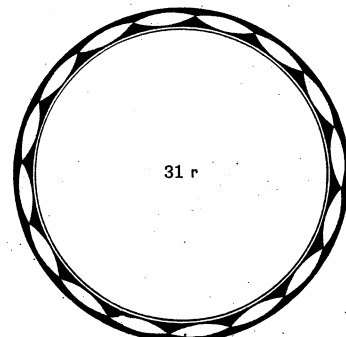
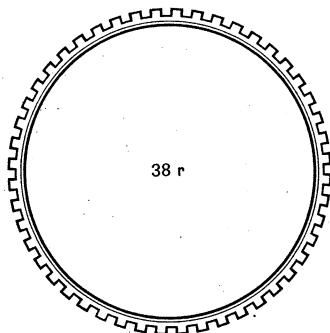
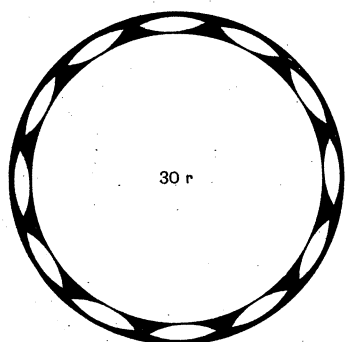

Se sirven también en Galvano y calados, estos dibujos, en los tamaños que indiquen los Señores Impresores

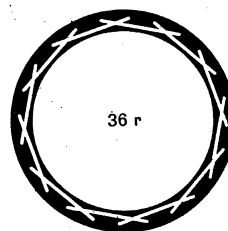
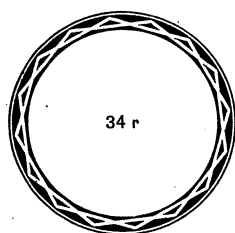
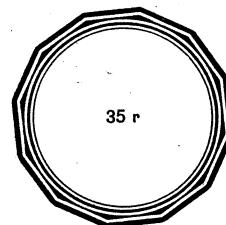
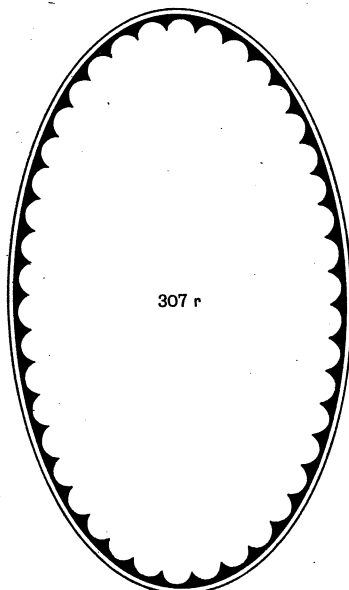
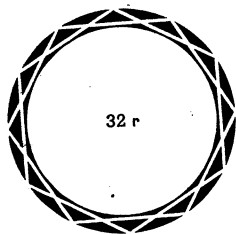

Fundición Tipográfica Richard Gans, Madrid-Barcelona Galvanoplastia montada con los adelantos modernos

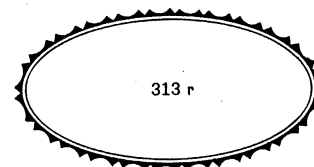
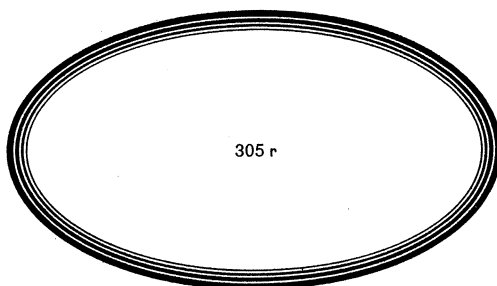
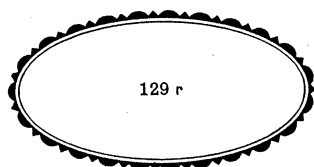

Círculos y Óvalos

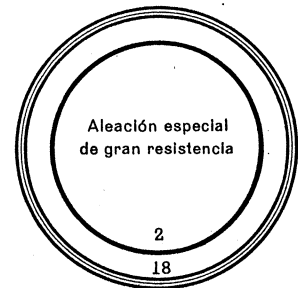
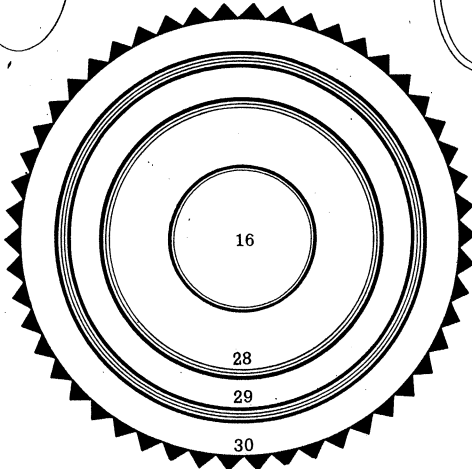
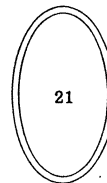
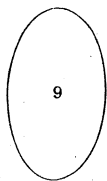
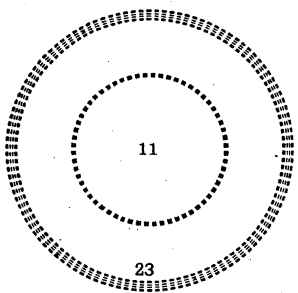
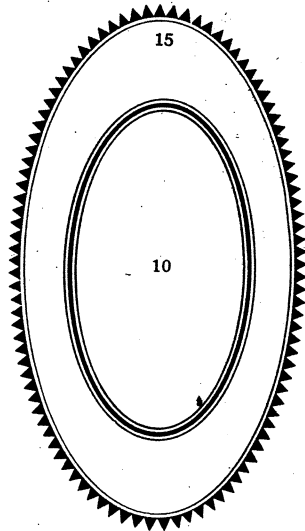
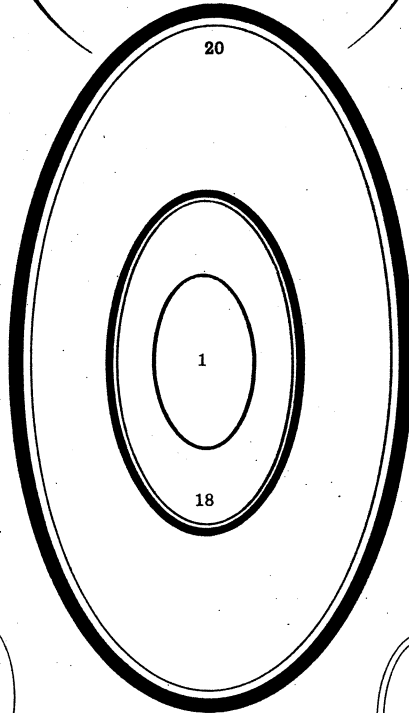
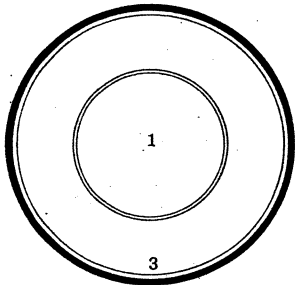
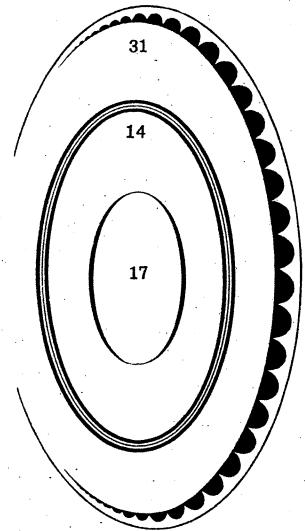
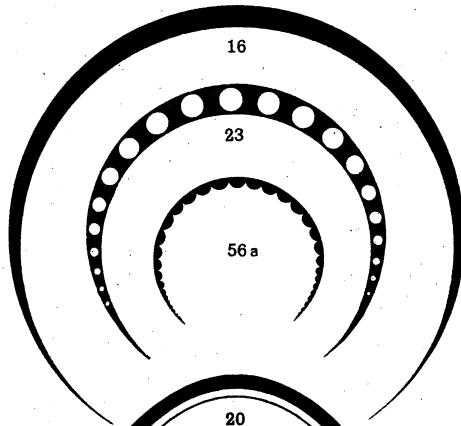
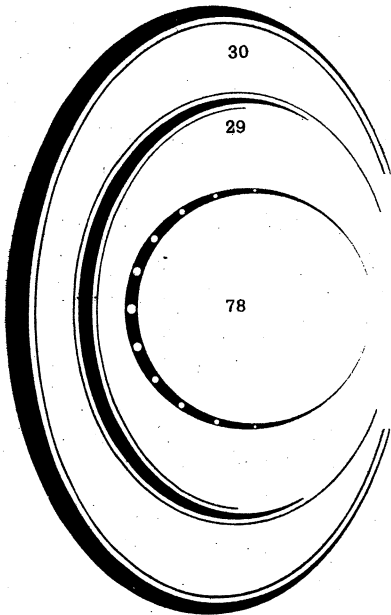

ORNAMENTACIONES "IMPERIO", DE BRONCE

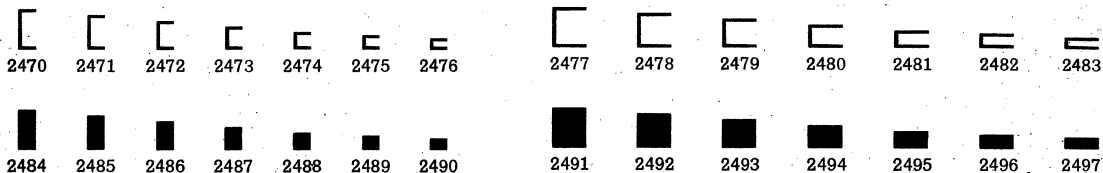

Un kilo (un surtido) tiene 570 piezas. Para combinarlo con filetes negros de un punto y de dos.

Un kilogramo (un surtido) tiene las siguientes figuras:

De los números	2470, 2477, 2484, 2491—12 piezas de cada uno.	De los números	2474, 2481, 2488, 2495—34 piezas de cada uno.
"	" 2471, 2478, 2485, 2492—16 " " "	"	" 2475, 2482, 2489, 2496—30 " " "
"	" 2472, 2479, 2486, 2493—10 " " "	"	" 2476, 2483, 2490, 2497—24 " " "
"	" 2473, 2480, 2487, 2494—16 " " "		Total: 570 figuras

MÓDerno DENTÍFRICO

KÖNIG

BERNABÉ GONZÁLEZ Jefe del Instituto Nacional ha demostrado el poder tico de ciertas esencia menta anís, clavo y otr a los desinfectantes y ditados. Esta cualidad por Falau Croix & Freudenreich y otr gadores, que apreciaron en las escenc efectos bactericidas sobre los bacilos. Considerando la importancia que tien de la boca, esta Perfumería dedicó los producto que reuniera las condiciones Este Elixir está compuesto exclusivam ético neutro y esencias vegetales, sin usarse diariamente: al levantarse, desp comida y al acostarse, echando varias agua ligeramente templada, en inviern temperatura corriente en los meses de mitigan los dolores de muelas y forta Acostumbraos a usar diariamente este tareis la satisfacción de tener la boca sana y fresca, la dentadura blanca y las encías fuertes.

MIGUEL SORINO

CONCESIONARIO ÚNICO
PRECIADOS 27

ENRIQUE HEINE

ESCOGIDA SELECCIÓN
DE SUS OBRAS

Con todos sus varios estilos aparece la obra de Heine en esta selección. Ninguna lectura más apasionante que estos trabajos suyos, recuerdos que forman la novela de su vida.
UN LUJOSO TOMO
490 páginas

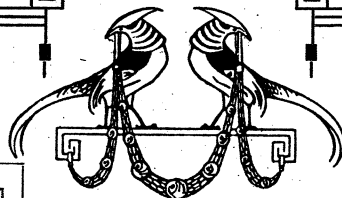

NSIÓN NIZA

ALMUERZO

HORAS DE 11 A 2 TARDE

- *
Consommé
- Turbot Sauce Hollandaise*
- ard sauvage à la Broche Sauce Porto*
- Pommes nature*
- Médailon de veau Judic*
- Cœur de Romaine Parisienne*
- Coupe Beau Rivage*
- Fruits*
- *

VINOS: RIOJA, LEÓN CHANDÓN, FINO BURDEOS
CAFÉ Y LICORES